

# 取扱書

よくお読みになってご使用ください。  
取扱書は車の中に保管しましょう。





# TABLE OF CONTENTS

## 目次

### 1 運転する前に

運転するまでに必要となる操作、ご注意が説明してあります。  
(ドアの開閉、シートの調整、チャイルドシートの取扱いなど)

### 2 運転するときに

走行、停止の方法や安全運転の方法が説明してあります。  
(エンジンのかけ方、メーターの見方など)

### 3 室内装備の使い方

室内装備を快適にご使用いただくための説明がしてあります。  
(室内灯のつけ方、室内装備の使い方など)

### 4 お手入れのしかた

お車のお手入れ、メンテナンスに関する方法が説明してあります。  
(内・外装の手入れ、電球の交換など)

### 5 トラブルが起きたら

故障やパンクしたときなど、万一のときの対処に関する説明がしてあります。  
(けん引について、警告灯がついたときの対処など)

### 6 車両仕様

車の仕様やカスタマイズ機能に関する情報が記載してあります。  
(指定燃料、各オイル量、カスタマイズ項目など)

### さくいん

本書に記載されている情報を五十音順などの方法で探すことができます。

メーカーオプションの DVD ナビゲーションシステムを装着された方は、別冊の「DVD ナビゲーションシステム取扱書」も併せてお読みください。

## 1 運転する前に

|                              |    |
|------------------------------|----|
| 1-1. キーの取扱い                  |    |
| キー .....                     | 20 |
| 1-2. ドアの開閉のしかた、<br>ロックのしかた   |    |
| スマートエントリー&<br>スタートシステム ..... | 22 |
| ワイヤレスリモコン .....              | 32 |
| ドア<br>（フロントドア、リヤドア）.....     | 35 |
| バックドア .....                  | 39 |
| 1-3. シート、ハンドル、<br>ミラーの調整のしかた |    |
| フロントシート .....                | 44 |
| リヤシート .....                  | 45 |
| ヘッドレスト .....                 | 52 |
| シートベルト .....                 | 54 |
| ハンドル .....                   | 60 |
| インナーミラー .....                | 61 |
| ドアミラー .....                  | 62 |
| 1-4. ドアガラスの開け方、閉め方           |    |
| パワーウィンドウ .....               | 64 |
| 1-5. 給油のしかた                  |    |
| 給油口の開け方 .....                | 68 |
| 1-6. 盗難防止システム                |    |
| エンジンイモビライザー<br>システム .....    | 72 |

## 1-7. 安全にお使いいただくために

|                         |    |
|-------------------------|----|
| 正しい運転姿勢 .....           | 73 |
| SRS エアバッグ .....         | 75 |
| チャイルドシートの<br>取り付け ..... | 84 |

## 2 運転するときに

### 2-1. 運転のしかた

|   |     |
|---|-----|
| 運転にあたって .....   | 92  |
| エンジン（イグニッション）スイッチ<br>（スマートエントリー&<br>スタートシステム装着車）..... | 102 |
| エンジン（イグニッション）スイッチ<br>（スマートエントリー&<br>スタートシステム非装着車）.... | 106 |
| オートマチックトランス<br>ミッション .....                            | 109 |
| 方向指示レバー .....   | 111 |
| パーキングブレーキ .....                                       | 112 |
| ホーン（警音器） .....  | 113 |

### 2-2. メーターの見方

|                |     |
|----------------|-----|
| 計器類 .....      | 114 |
| 表示灯／警告灯 .....  | 117 |
| ドライブモニター ..... | 120 |

### 2-3. ライトのつけ方・ワイパーの     使い方

|                               |     |
|-------------------------------|-----|
| ライトスイッチ .....                 | 122 |
| フォグライトスイッチ .....              | 125 |
| ワイパー & ウォッシャー<br>（フロント） ..... | 127 |
| ワイパー & ウォッシャー<br>（リヤ） .....   | 129 |

## 2-4. その他の走行装置の使い方

|                          |     |
|--------------------------|-----|
| 4WD オートモード<br>スイッチ ..... | 131 |
| 運転を補助する装置 .....          | 132 |
| ETC システム .....           | 137 |

## 2-5. 様々な状況での運転

|                  |     |
|------------------|-----|
| 荷物を積むときの注意 ..... | 155 |
| 寒冷時の運転 .....     | 157 |

# 3 室内装備の使い方

## 3-1. エアコン・デフォグガーの 使い方

|                               |     |
|-------------------------------|-----|
| オートエアコン .....                 | 162 |
| マニュアルエアコン .....               | 170 |
| リヤウインドウデフォグガー<br>(曇り取り) ..... | 176 |
| フロントワイパー<br>デアイサー .....       | 177 |

## 3-2. オーディオの使い方

|                              |     |
|------------------------------|-----|
| オーディオの種類<br>(オーディオ装着車) ..... | 178 |
| ラジオの使い方 .....                | 180 |
| CD プレーヤーの使い方 .....           | 182 |
| MP3/WMA ディスクの<br>聞き方 .....   | 188 |
| 快適に聞くために .....               | 196 |
| AUX 端子の使い方 .....             | 198 |
| アンテナ .....                   | 199 |

## 3-3. 室内灯のつけ方

|                 |     |
|-----------------|-----|
| 室内灯一覧 .....     | 200 |
| ・パーソナルライト ..... | 202 |
| ・インテリアライト ..... | 202 |

## 3-4. 収納装備の使い方

|                            |     |
|----------------------------|-----|
| 収納装備一覧 .....               | 203 |
| ・グローブボックス .....            | 204 |
| ・助手席アッパーボックス .....         | 205 |
| ・カップホルダー .....             | 206 |
| ・ボトルホルダー<br>(ドアポケット) ..... | 207 |
| ・小物入れ .....                | 208 |
| ・オープントレイ .....             | 209 |
| ・カードホルダー .....             | 210 |

## 3-5. その他の室内装備の使い方

|                           |     |
|---------------------------|-----|
| サンバイザー .....              | 211 |
| バニティミラー .....             | 212 |
| 時計 .....                  | 213 |
| アクセサリーソケット .....          | 214 |
| アシストグリップ&<br>コートフック ..... | 215 |
| フロアマット .....              | 216 |
| ラゲージルーム内装備 .....          | 217 |

1

2

3

4

5

6

## 4 お手入れのしかた

### 4-1. お手入れのしかた

|              |     |
|--------------|-----|
| 外装の手入れ.....  | 222 |
| 内装の手入れ.....  | 225 |
| タイヤについて..... | 228 |

### 4-2. 簡単な点検・部品交換

|                          |     |
|--------------------------|-----|
| ボンネット.....               | 231 |
| ガレージジャッキ.....            | 233 |
| 電球（バルブ）の交換.....          | 235 |
| ヒューズの点検、交換.....          | 246 |
| キーの電池交換.....             | 253 |
| ウォッシャー液の補給.....          | 257 |
| エアコンフィルターの<br>清掃、交換..... | 258 |

## 5 トラブルが起きたら

### 5-1. まず初めに

|                   |     |
|-------------------|-----|
| 故障したときは.....      | 262 |
| 非常点滅灯.....        | 263 |
| 発炎筒.....          | 264 |
| けん引について.....      | 266 |
| イベントデータレコーダー..... | 270 |

### 5-2. 緊急時の対処法

|   |     |
|---|-----|
| 警告灯がついたときは.....                                     | 272 |
| パンクしたときは.....                                       | 277 |
| エンジンがかからない<br>ときは.....                              | 288 |
| シフトレバーがシフト<br>できないときは.....                          | 290 |
| キーを無くしたときは.....                                     | 291 |
| 電子キーが正常に働かないときは<br>（スマートエントリー&スタート<br>システム装着車）..... | 292 |
| バッテリーがあがった<br>ときは.....                              | 294 |
| オーバーヒートしたときは.....                                   | 298 |
| スタックしたときは.....                                      | 300 |
| 車両を緊急停止するには.....                                    | 302 |

## 6 車両仕様

### 6-1. 仕様一覧

メンテナンスデータ  
(油脂類の容量と銘柄)..... 306

### 6-2. カスタマイズ機能

ユーザーカスタマイズ  
機能一覧..... 313

## さくいん

略語一覧..... 316

五十音順さくいん ..... 317

症状別さくいん ..... 325

1

2

3

4

5

6

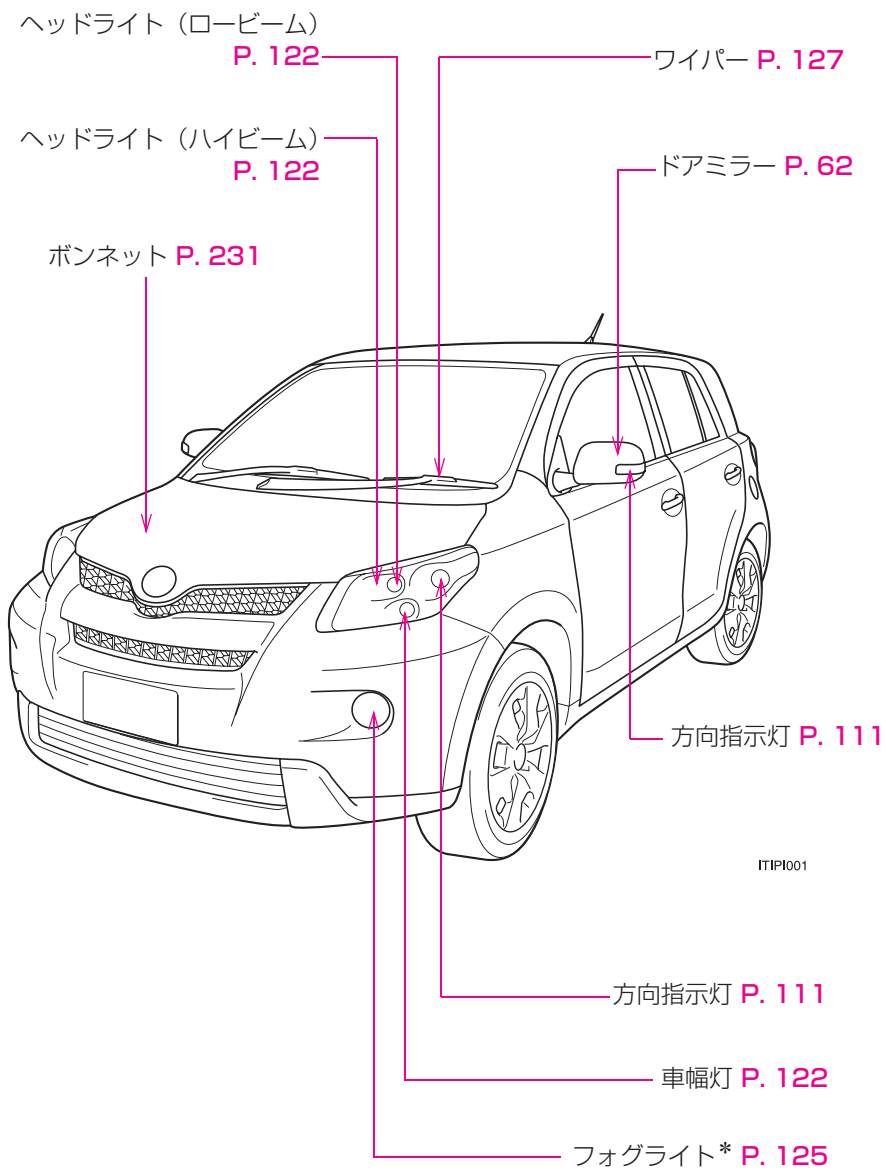

ITIP1001



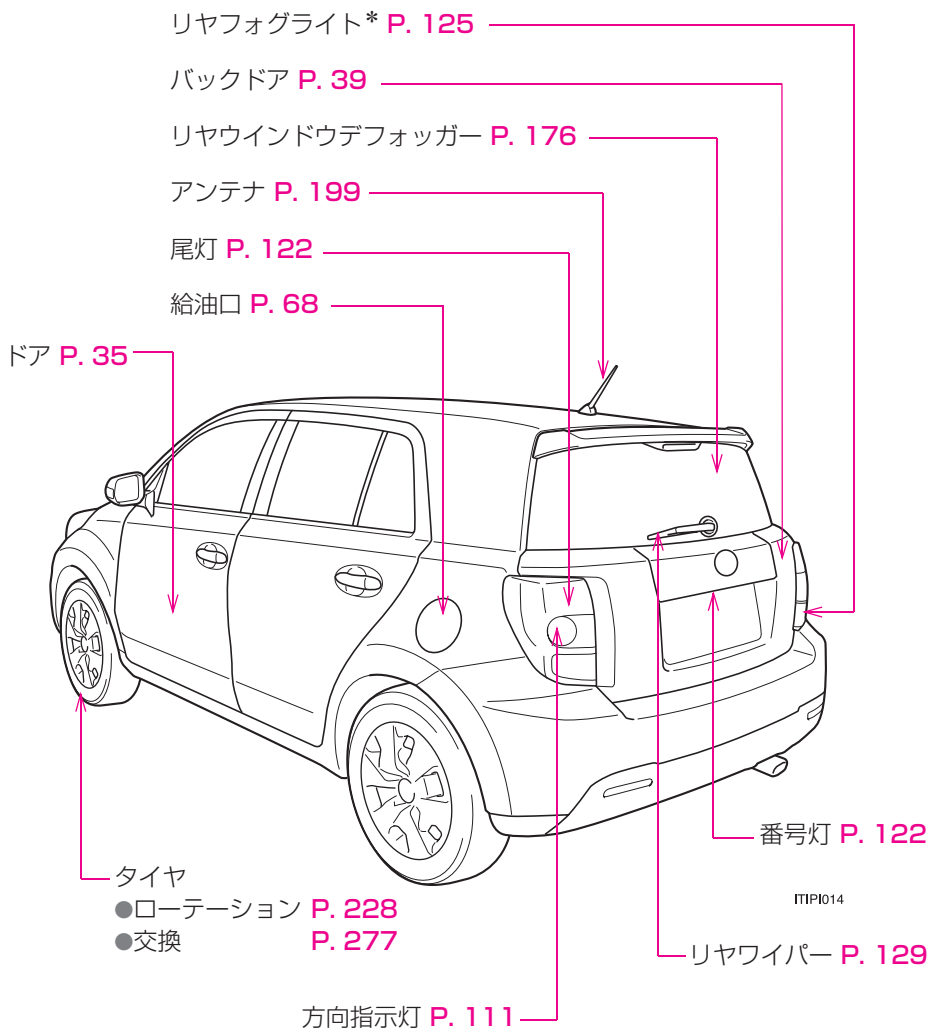

\* : 車両型式などで異なる装備やオプション装備

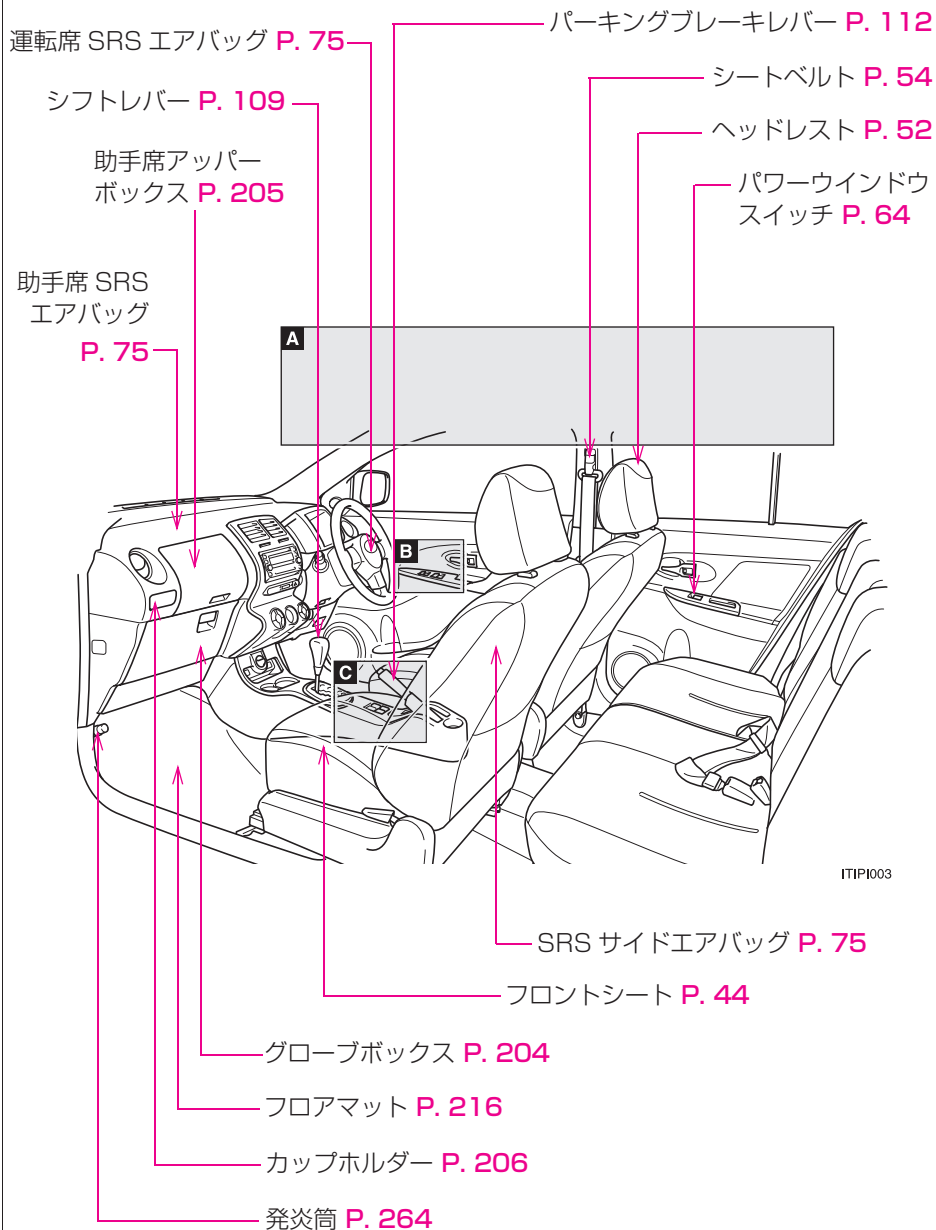

**A**

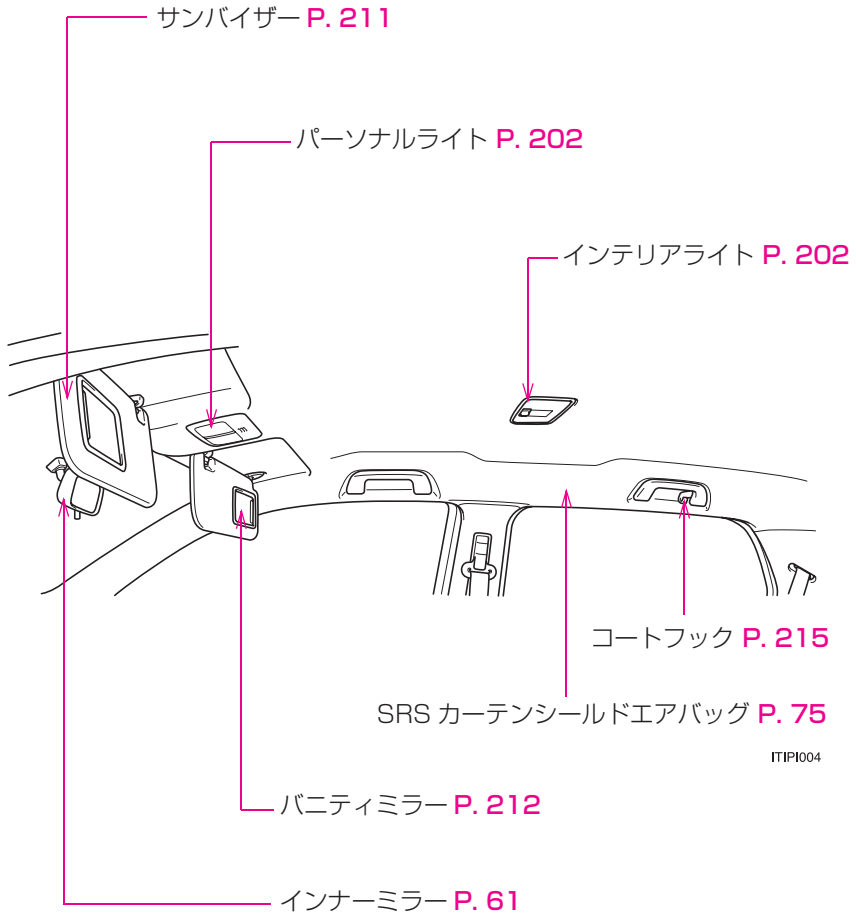

B

パワーウィンドウスイッチ P. 64

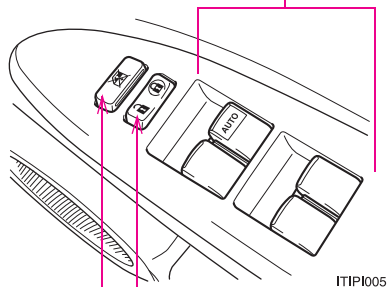

ドアロックスイッチ P. 36

ウィンドウロックスイッチ P. 64

C

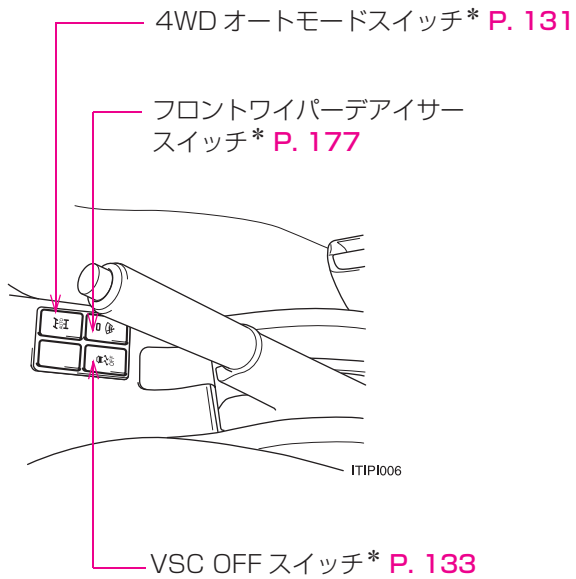

\* : 車両型式などで異なる装備やオプション装備

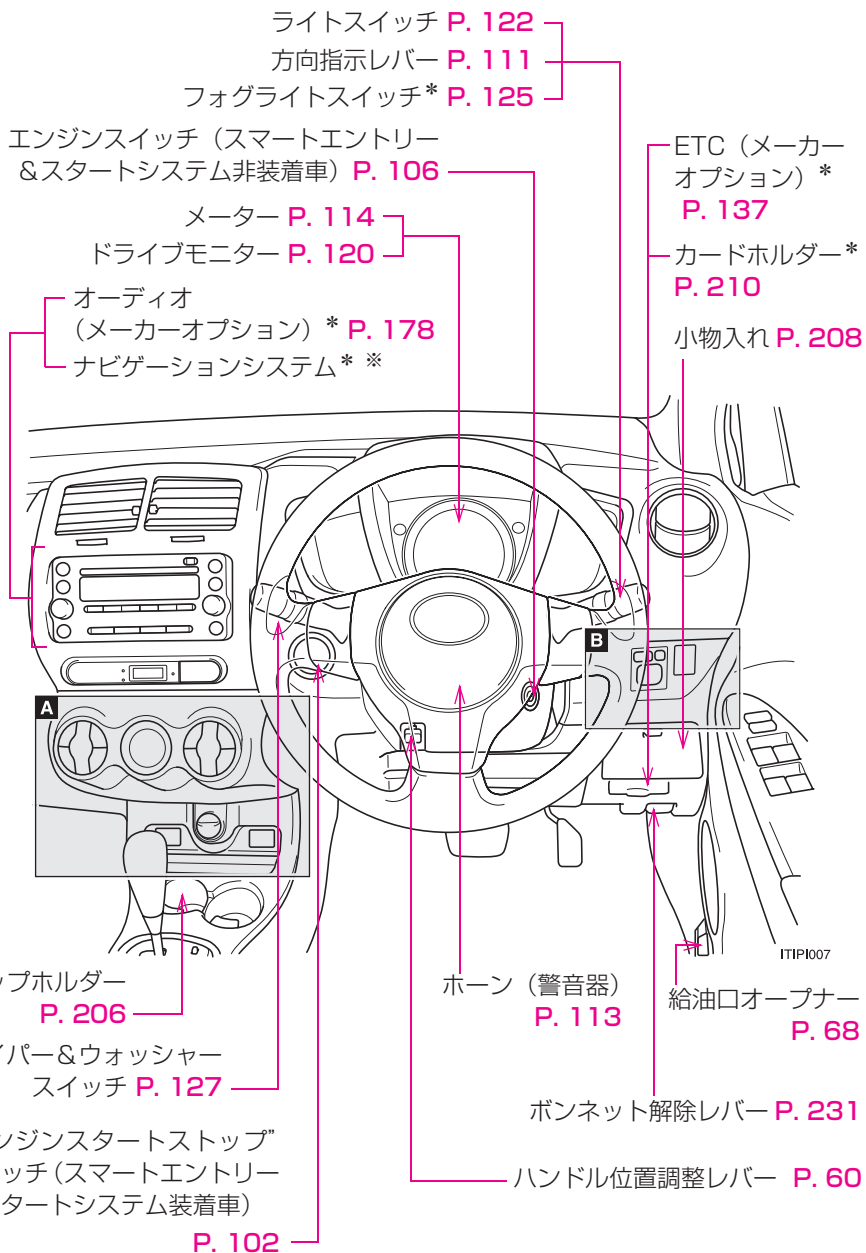

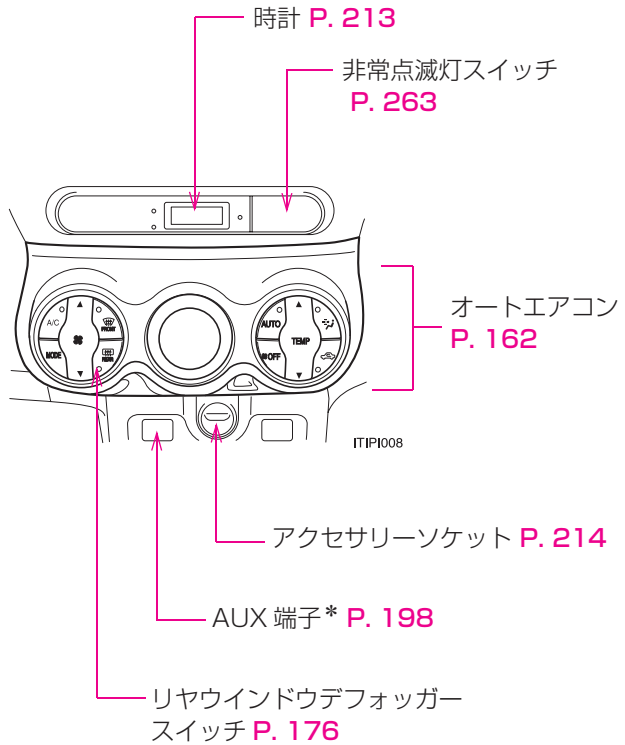
**A****▶ オートエアコン装着車**

\*：車両型式などで異なる装備やオプション装備

※：別冊「DVDナビゲーションシステム取扱書」を参照ください。

## A

### ▶ マニュアルエアコン装着車

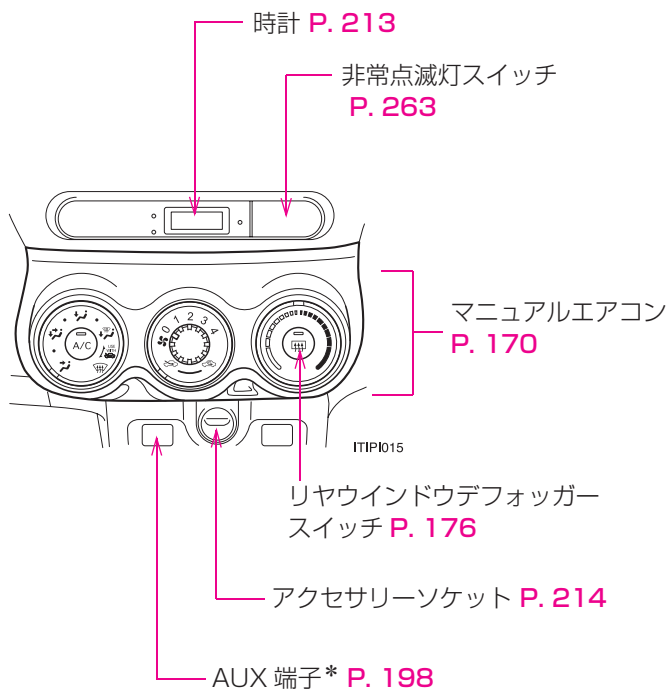



**B**

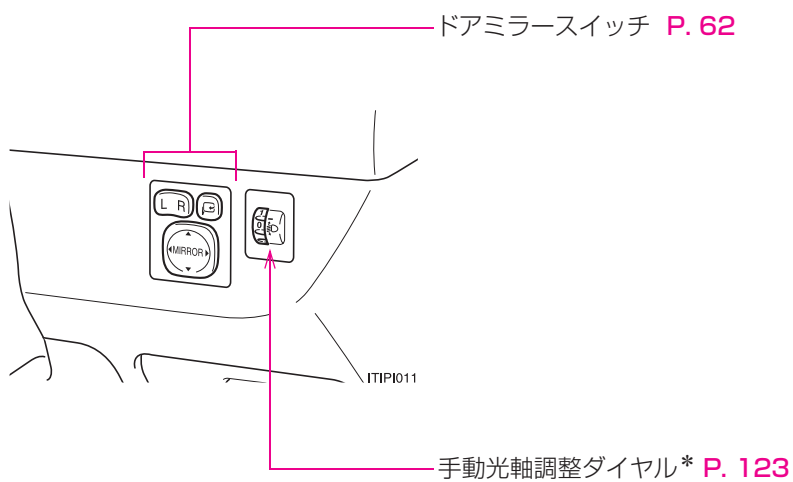

\* : 車両型式などで異なる装備やオプション装備

# 知っておいていただきたいこと

## 本書の内容について

本書はオプションを含むすべての装備の説明をしています。

そのため、お客様のお車にはない装備の説明が記載されている場合があります。また、車の仕様変更により、内容がお車と一致しない場合がありますのでご了承ください。

トヨタ販売店で取り付けられた装備（販売店オプション）の取り扱いについては、その商品に付属の取扱説明書をお読みください。

イラストは、記載している仕様などの違いにより、お客様のお車の装備と一致しない場合があります。

## 不正改造について

- トヨタが国土交通省に届け出をした部品以外のものを装着すると、不正改造になることがあります。
- 車高を下げたり、ワイドタイヤを装着するなど、車の性能や機能に適合しない部品を装着すると、故障の原因となったり、事故を起こし、重大な傷害を受けるおそれがあり危険です。
- ハンドルの改造は絶対にしないでください。ハンドルには SRS エアバッグが内蔵されているため、不適切に扱うと、正常に作動しなくなったり、誤ってふくらみ、重大な傷害におよぶか、最悪の場合死亡につながるおそれがあります。
- 次の場合はトヨタ販売店にご相談ください。
  - ・ タイヤ・ディスクホイール・ホイール取り付けナットの交換  
異なる種類や指定以外のものを使用すると、走行に悪影響をおよぼしたり、不正改造になることがあります。
  - ・ 電装品・無線機などの取り付け、取りはずし  
電子機器部品に悪影響をおよぼしたり、故障や車両火災など事故につながるおそれがあり危険です。
- フロントガラス、および運転席・助手席の窓ガラスに着色フィルム（含む透明フィルム）などを貼り付けしないでください。視界をさまたげるばかりでなく、不正改造につながるおそれがあります。

## 運転についてのご注意

ほかの車や歩行者など、周囲の状況に常に注意を払い、安全運転を心がけてください。

酒気帯び運転は絶対しないでください。お酒を飲むと注意力と判断力がにぶり、思いがけない事故を引き起こすおそれがあります。また、眠気をもよおす薬を飲んだときも運転を控えてください。

運転中に携帯電話を使用したり、装置の調節などをしないでください。周囲の状況などへの注意が不十分になり、大変危険です。ハンズフリー以外の自動車電話や携帯電話を運転中に使用することは法律で禁止されています。

## お子さまを乗せるときは

お子さまを車の中に残したままにしないでください。車内が高温になって熱射病や脱水症状になり、最悪の場合死亡につながるおそれがあります。

また、お子さまが車内の装置を操作し、ドアガラスなどに挟まれたり、ライター、発炎筒などでやけどしたり、運転装置を動かして、思いがけない事故により最悪の場合死亡につながるおそれがあり危険です。

お車にお子さまを乗せる場合は、お子さまの安全を確保するための注意事項やチャイルドシートの取り付け方などをまとめた「チャイルドシートの取り付け」(→P. 84)をお読みください。

## 保証および点検について

保証および点検整備については、別冊「メンテナンスノート」に記載していますので、併せてお読みください。

日常点検整備や定期点検整備は、お客様の責任において実施してください。(法律で義務付けられています)

## 本書の中の表示について

### 警告、注意、知識について

#### 警告

ここに記載されていることをお守りいただかないと、生命の危険または、重大な傷害につながるおそれがあります。お客様自身と周囲の人々への危険を避けたり減少させたりするため必ずお読みください。

#### 注意

ここに記載されていることをお守りいただかないと、お車や装備品の故障や破損につながるおそれや、正しい性能を確保できない場合があります。

#### 知識

機能の説明や操作方法の説明以外で知っておいていただきたいこと、知っておくと便利なことを説明しています。

### イラスト内の表示について



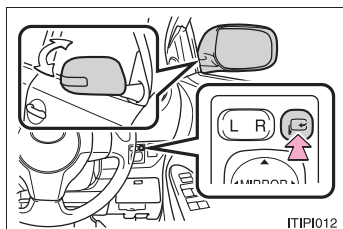

#### セーフティーシンボル

“してはいけません” “このようにしないでください” “このようなことを起こさないでください” という意味を表しています。



#### 操作を示す矢印

-  スイッチなどの操作（押す、まわすなど）を示しています。
-  操作後の作動（フタが開くなど）を示しています。

## 運転する前に

# 1

- 1-1. キーの取扱い
  - キー ..... 20
- 1-2. ドアの開閉のしかた、  
ロックのしかた
  - スマートエントリー&  
スタートシステム ..... 22
  - ワイヤレスリモコン ..... 32
  - ドア（フロントドア、  
リヤドア） ..... 35
  - バックドア ..... 39
- 1-3. シート、ハンドル、  
ミラーの調整のしかた
  - フロントシート ..... 44
  - リヤシート ..... 45
  - ヘッドレスト ..... 52
  - シートベルト ..... 54
  - ハンドル ..... 60
  - インナーミラー ..... 61
  - ドアミラー ..... 62
- 1-4. ドアガラスの開け方、閉め方
  - パワーウィンドウ ..... 64
- 1-5. 給油のしかた
  - 給油口の開け方 ..... 68
- 1-6. 盗難防止システム
  - エンジンイモビライザー  
システム ..... 72
- 1-7. 安全にお使いいただくために
  - 正しい運転姿勢 ..... 73
  - SRS エアバッグ ..... 75
  - チャイルドシートの  
取り付け ..... 84

# キー

お客様へ以下のキーをお渡しします。

▶ スマートエントリー&スタートシステム装着車

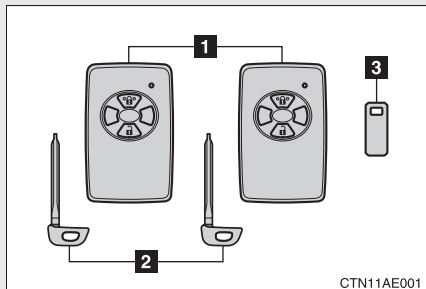

**1** 電子キー

- ・ スマートエントリー&スタートシステムの作動 (→P. 22)
- ・ ワイヤレス機能の作動 (→P. 32)

**2** メカニカルキー

**3** キーナンバープレート

▶ スマートエントリー&スタートシステム非装着車

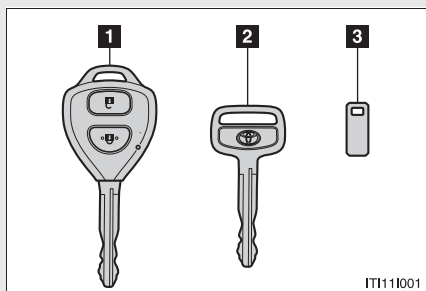

**1** キー (ワイヤレス機能装着)

ワイヤレス機能の作動 (→P. 32)

**2** キー (ワイヤレス機能非装着)

**3** キーナンバープレート

**メカニカルキーを使うには(スマートエントリー&スタートシステム装着車)**

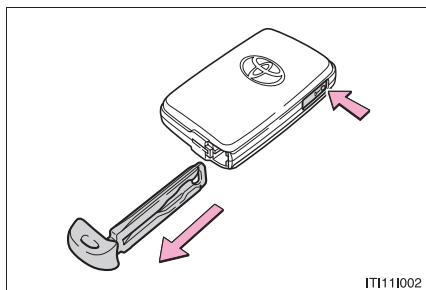

メカニカルキーを取り出す

使用後はもとにもどし、電子キーと一緒に携帯してください。電子キーの電池が切れたときや、スマートエントリー&スタートシステムが正常に作動しないとき、メカニカルキーが必要になります。(→P. 292)

 知識

## ■ キーナンバープレート

車内以外の安全な場所（財布の中など）に保管してください。万一キーを紛失した場合、トヨタ販売店でキーナンバーから新しいキーが作製できます。（→P. 291）

## ■ 航空機に乗るときは

航空機に電子キー・ワイヤレスキーを持ち込む場合は、航空機内でキーのスイッチを押さないでください。また、かばんなどに保管する場合でも、簡単にスイッチが押されないように保管してください。スイッチが押されると電波が発信され、航空機の運行に支障をおよぼすおそれがあります。

 注意

## ■ キーの故障を防ぐために

- キーに衝撃を与えたり、直射日光のあたる高温な場所にさらしたり、濡らしたりしないでください。
- キーを磁気のあるものに近づけたり、電磁波を遮断するものをキー表面に貼り付けたりしないでください。

## ■ 電子キーについて

電子キー・ワイヤレスキーは電波法の認証に適合しています。必ず次のことをお守りください。

- 電池交換時以外は、不用意に分解しないでください。分解、改造したものを使用することは法律で禁止されています。
- 必ず日本国内でご使用ください。

## 1-2. ドアの開閉のしかた、ロックのしかた スマートエントリー&スタートシステム\*

電子キーをポケットなどに携帯するだけで以下の操作が行えます。  
(必ず運転者が携帯してください。)

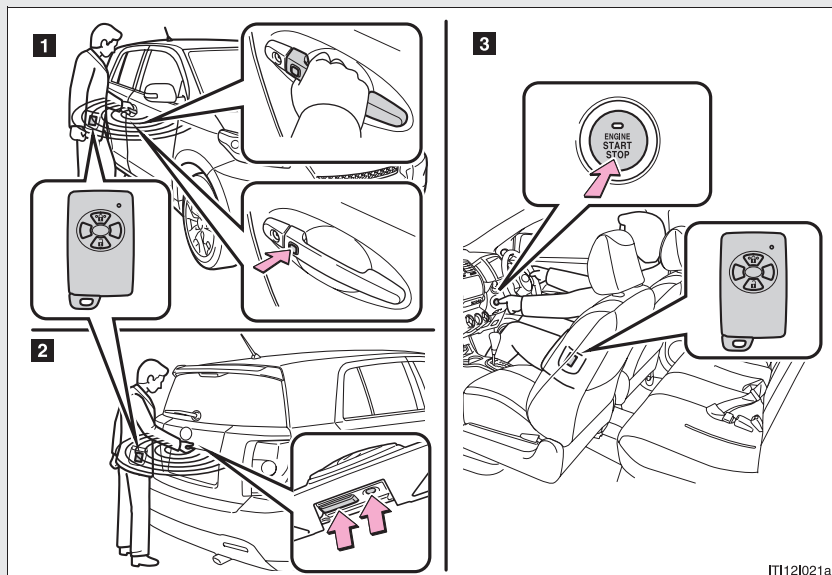

IT1121021a

- 1** ドアの解錠・施錠 (→P. 23)
- 2** バックドアの解錠・施錠 (→P. 24)
- 3** エンジンの始動 (→P. 102)

\* : 車両型式などで異なる装備やオプション装備



## ドアの解錠・施錠（フロントドアハンドルのみ）

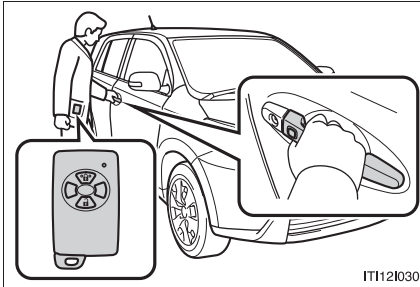

ハンドルを握って解錠する

ハンドル裏面のセンサー部に確実に触れてください。

- ・ ドアが解錠されたことを確認してから、ドアハンドルを引いてください。
- ・ 施錠操作後3秒間は解錠できません。

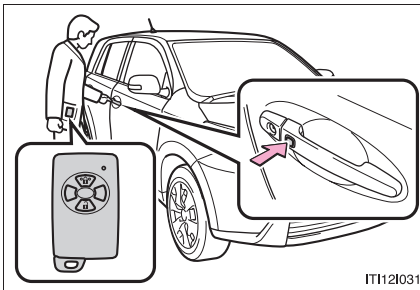

ロックスイッチを押して施錠する

## バックドアの解錠・施錠

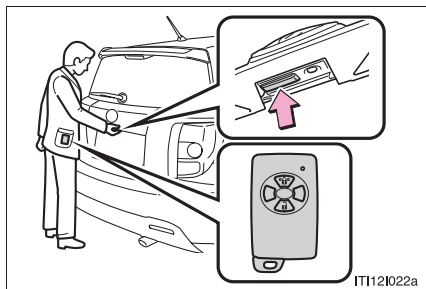

バックドアオープンスイッチを押して解錠する

施錠操作後 3 秒間は解錠できません。

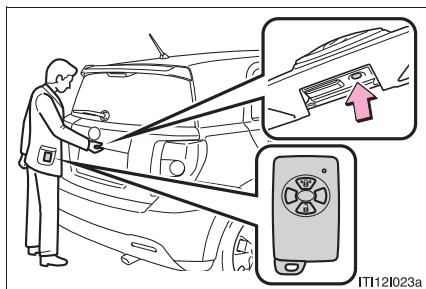

ロックスイッチを押して施錠する

## アンテナの位置と作動範囲

### ■ アンテナの位置

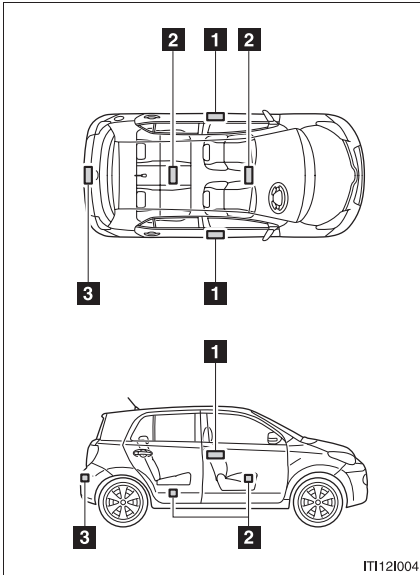

- 1 車外アンテナ
- 2 車内アンテナ
- 3 ラゲージルーム外アンテナ

### ■ 作動範囲（電子キーの検知エリア）

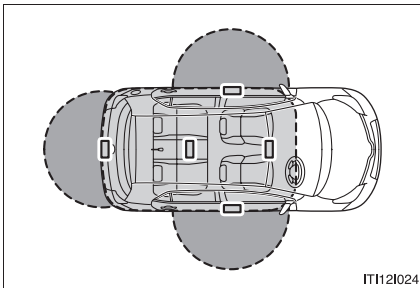

- : ドアの施錠・解錠時  
各ドアハンドルから周囲約 70 cm 以内で電子キーを携帯している場合に作動します。（電子キーを検知しているドアハンドルのみ作動します）
- : エンジン始動時またはモード切り替え時

車内で電子キーを携帯している場合に作動します。

---

 知識

---

■ 作動の合図

ブザーと非常点滅灯の点滅で知らせます。(施錠は 1 回、解錠は 2 回)

■ 機能が正常に働かないおそれのある状況

スマートエントリー&スタートシステムは微弱な電波を使用しています。次のような場合は電子キーと車両間の通信をさまたげ、スマートエントリー&スタートシステムやワイヤレスリモコンが正常に作動しない場合があります。

(対処方法：→P. 292)

- 電子キーの電池が消耗しているとき
- 近くにテレビ塔や発電所、ガソリンスタンド、放送局、大型ディスプレイ、空港があるなど、強い電波やノイズの発生する場所にいるとき
- 無線機や携帯電話、コードレス式電話などの無線通信機器を携帯しているとき
- 電子キーが金属製のものに接したり、覆われたりしているとき
- 複数の電子キーが近くにあるとき
- 電子キーを、以下のような電波を発信する製品と同時に携帯または使用しているとき
  - ・ 他の車の電子キー
  - ・ 電波式ワイヤレスリモコン
  - ・ パソコン
- リヤウインドウガラスに金属を含むフィルムなどが貼ってあるとき

## ■ 節電機能

電子キーの電池と車両のバッテリー保護のため、以下の状況ではスマートエントリー&スタートシステムを停止します。

- 2週間以上スマートエントリー&スタートシステムを使用しなかった
- 車両の外約 1 m 以内に電子キーを 10 分以上放置した

以下のいずれかを行うと、スマートエントリー&スタートシステムが復帰します。

- ドアハンドル上のロックスイッチで施錠する
- ワイヤレス機能で施錠・解錠する (→P. 32)
- メカニカルキーで施錠・解錠する (→P. 292)

## ■ 電池の消耗について

- 電池の標準的な寿命は 1～2年です。(電子キーを使用しなくても電池は消耗します) スマートエントリー&スタートシステムやワイヤレス機能が作動しなかったり、作動範囲が狭くなったりする場合は、電池が消耗している可能性があります。電池が弱ったら新しい電池に交換してください。(→P. 253)

- 電池残量が少なくなると、エンジンを停止した際に車内から警告音が鳴ります。(→P. 29)

- 電池の著しい消耗を防ぐため、以下のような磁気を発生する電化製品の 1 m 以内に電子キーを置かないでください。

- ・ TV
- ・ パソコン
- ・ 充電中の携帯電話やコードレス電話
- ・ 電気スタンド

## ■ システムを正しく作動させるために

電子キーを必ず携帯した上で作動させてください。また、車外から操作する場合は電子キーを車両に近付けすぎないようにしてください。

作動時の電子キーの位置や持ち方によっては、電子キーが正しく検知されず、システムが正しく作動しないことがあります。(誤って警報が鳴ったり、キー閉じ込み防止機能が働かないこともあります)

### ■ご留意いただきたいこと

- 電子キーが作動範囲内（検知エリア内）にあっても、次のような場合は正しく作動しないことがあります。
  - ・ ドアの施錠・解錠時に電子キーがドアガラスやドアハンドルに近付きすぎる、または地面の近くや高い場所にある場合
  - ・ バックドアの施錠・解錠時に電子キーが地面の近くや高い場所にある、またはリヤバンパー中央に近付きすぎた場合
  - ・ 電子キーがインストルメントパネルやフロア上、パッケージトレイ（装着車のみ）の上、またはグローブボックス内などに置かれている場合
- インストルメントパネル上面・ドアポケット付近に電子キーを置いたまま車外に出ると、電波の状況によっては車外アンテナに検知されて車外からのドアロックが可能になる場合があります、電子キーが車内に閉じ込められるおそれがあるため注意してください。
- 電子キーが作動範囲内にあれば、電子キーを携帯している人以外でも施錠・解錠できます。
- 車外でもドアガラスに近い位置に電子キーがあるときは、エンジン始動が可能になる場合があります。
- 電子キーが作動範囲内にある場合に、洗車や大雨などでドアハンドルに大量の水がかかると、ドアが解錠することがあります。（ドアの開閉操作がなければ約 30 秒後に自動的に施錠されます）
- 手袋を装着していると、ドアハンドルを握っても解錠されない場合があります。
- 車両に近い位置に電子キーがあるときにワイヤレス機能などで施錠を行うと、スマートエントリー&スタートシステムによる解錠ができなくなることがあります。（ワイヤレス機能を使って解錠すると復帰します）
- 作動範囲（→P. 25）への急な接近や、急なドアハンドル操作をしたときは、ドアが解錠されないことがあります。その場合は、一度ドアハンドルをもとの位置にもどして、再度、解錠操作をしてください。

### ■長期間運転しないときは

盗難防止のため、電子キーを車両から 2 m 以上離しておいてください。

## ■ 解錠操作のセキュリティ機能

解錠操作後、約 30 秒以内にドアを開けなかったときは盗難防止のため、自動的に施錠されます。

## ■ 警告音と警告灯について

誤操作などによる予期せぬ事故や盗難を防ぐため、車内や車外で警告音が鳴ったり、警告灯が点灯することがあります。警告灯が点灯した場合は、状況に応じて適切に対処してください。(→P. 275)

警告音のみが鳴る場合の状況と対処方法は以下のようになります。

| 警告音               | 状況  | 対処方法                                      |
|-------------------|---|---|
| 車外から“ピー”と 2 秒間鳴る  | 車内に電子キーを置いたまま、スマートエントリー&スタートシステムでドアを施錠しようとした                            | 車内から電子キーを取り出したあと、再度施錠してください。              |
| 車外から“ピー”と 60 秒間鳴る | “エンジンスタートストップ”スイッチを OFF にせずに、電子キーを外に持ち出してドアをスマートエントリー&スタートシステムで施錠しようとした | “エンジンスタートストップ”スイッチを OFF にしたあと、再度施錠してください。 |
| 車外から“ピー”と 10 秒間鳴る | いずれかのドアが開いているときにスマートエントリー&スタートシステムで施錠しようとした                             | 全ドアを閉めたあと、再度施錠してください。                     |
| 車内から“ピー”と 1 回鳴る   | 電子キーの電池の残量が少ない  | 新しい電池と交換してください。(→P. 253)                  |
| 車内から“ピー”と 鳴り続ける   | シフトレバーを P 以外の位置にしたまま、ドアを開けて外に出ようとした                                     | シフトレバーを P にしてください。                        |

| 警告音               | 状況   | 対処方法                                       |
|-------------------|--|--|
| 車内から“ピー、ピー”と鳴り続ける | 運転席ドアが開いている状態で“エンジンスタートストップ”スイッチをアクセサリモードにした（アクセサリモードのとき運転席ドアを開いた） | “エンジンスタートストップ”スイッチをOFFにしたあと、運転席ドアを閉めてください。 |
|                   | 運転席ドアが開いている状態で“エンジンスタートストップ”スイッチをOFFにした                            | 運転席ドアを閉めてください。                             |

■スマートエントリー&スタートシステムが正常に作動しないときは

- ドアの施錠・解錠：→P. 292
- エンジン始動：→P. 292

■電池が切れたときは

→P. 253

■販売店で設定可能な機能

スマートエントリー&スタートシステムを非作動にするなどの変更ができます。  
（カスタマイズ一覧 →P. 313）



 **警告****■電波がおよぼす影響についての警告**

- 植え込み型心臓ペースメーカーおよび植え込み型除細動器を装着されている方は、車内アンテナ・車外アンテナ（→P. 25）から約 22 cm 以内に近付かないようにしてください。電波により植え込み型心臓ペースメーカーおよび植え込み型除細動器の作動に影響を与えるおそれがあります。
- 植え込み型心臓ペースメーカーおよび植え込み型除細動器以外の医療用電気機器を使用される場合は、電波による影響について医療用電気機器製造業者などに事前に確認してください。電波により医療用電気機器の動作に影響を与えるおそれがあります。

スマートエントリー&スタートシステムを非作動にすることもできます。  
詳しくはトヨタ販売店にお問い合わせください。

## 1-2. ドアの開閉のしかた、ロックのしかた ワイヤレスリモコン

ドアを施錠・解錠できます。

### ▶ スマートエントリー&スタートシステム装着車

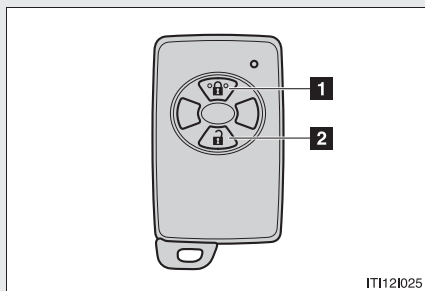

**1** 全ドア施錠

**2** 全ドア解錠

### ▶ スマートエントリー&スタートシステム非装着車

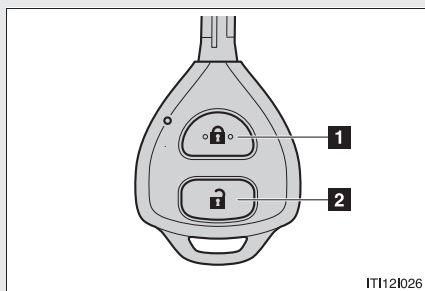

**1** 全ドア施錠

**2** 全ドア解錠

 知識

## ■ 作動の合図

ブザー（スマートエントリー&スタートシステム装着車）と非常点滅灯の点滅で知らせます。（施錠は1回、解錠は2回）

## ■ 機能が正常に働かないおそれのある状況

## ▶ スマートエントリー&amp;スタートシステム装着車

→P. 26

## ▶ スマートエントリー&amp;スタートシステム非装着車

以下のような場合、ワイヤレス機能が正常に働かないおそれがあります。

- 近くにテレビ塔や発電所、ガソリンスタンド、放送局、大型ディスプレイ、空港があるなど、強い電波やノイズの発生する場所にいるとき
- 無線機や携帯電話、コードレス電話などの無線通信機器を携帯しているとき
- 複数のワイヤレスキーが近くにあるとき
- ワイヤレスキーが金属製のものに接したり、覆われているとき
- 近くで電波式ワイヤレスキーを使用しているとき
- ワイヤレスキーをパソコンなどの電化製品の近くに置いているとき

## ■ 半ドア警告ブザー（スマートエントリー&amp;スタートシステム装着車）

ドアが完全に閉まっていない状態で、ドアを施錠しようとする、ブザーが鳴ります。ドアを完全に閉めてからもう一度施錠してください。

### ■ 電池の消耗について

- ▶ スマートエントリー&スタートシステム装着車

→P. 27

- ▶ スマートエントリー&スタートシステム非装着車

電池の標準的な寿命は 1 ～ 2 年です。(ワイヤレス機能を使用しなくても電池は消耗します) ワイヤレス機能が作動しない場合は、電池が消耗している可能性があります。電池が弱ったら新しい電池に交換してください。(→P. 254)

### ■ 解錠操作のセキュリティ機能

- ▶ スマートエントリー&スタートシステム装着車

→P. 29

- ▶ スマートエントリー&スタートシステム非装着車

解錠操作後、約 30 秒以内にドアを開けなかったときは盗難防止のため、自動的に施錠されます。

### ■ 電子キーが正常に働かないときは (スマートエントリー&スタートシステム装着車)

→P. 292

### ■ 電池が切れたときは (スマートエントリー&スタートシステム非装着車)

→P. 254

### ■ 販売店で設定可能な機能

ワイヤレスリモコンを非作動にするなどの変更ができます。  
(カスタマイズ一覧 →P. 313)

## 1-2. ドアの開閉のしかた、ロックのしかた ドア（フロントドア、リヤドア）

スマートエントリー&スタートシステム\* やワイヤレス機能、キー、ドアロックスイッチを使って施錠・解錠できます。

### ■ スマートエントリー&スタートシステム\*

→P. 23

### ■ ワイヤレス機能

→P. 32

### ■ キー

- ▶ スマートエントリー&スタートシステム装着車  
メカニカルキーを使ってドアを施錠・解錠できます。（→P. 292）
- ▶ スマートエントリー&スタートシステム非装着車

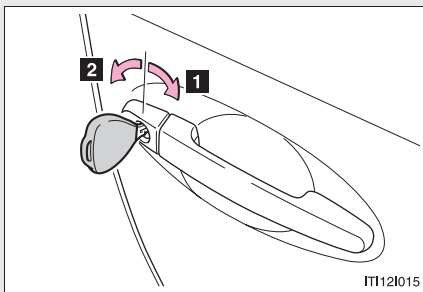

1 全ドア施錠

2 全ドア解錠

\* : 車両型式などで異なる装備やオプション装備

## ■ ドアロックスイッチ

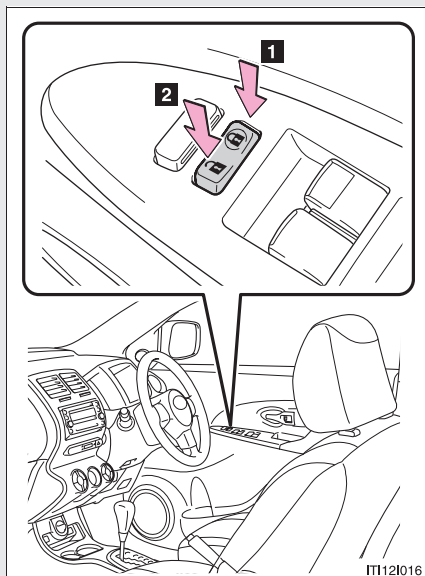

**1** 全ドア施錠

**2** 全ドア解錠

## ■ ロックレバー

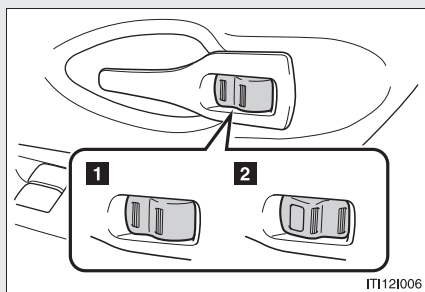

**1** 施錠

**2** 解錠

運転席ドアは、ロックレバーが施錠側になっていても、車内のドアハンドルを引くと開けられます。

## キーを使わずに外側からフロント席ドアを施錠するときは

**手順 1** 全ドアのロックレバーを施錠側にする

**手順 2** ドアハンドルを引いたままドアを閉める

### ▶ スマートエントリー&スタートシステム装着車

“エンジンスタートストップ”スイッチがアクセサリーまたはイグニッション ON モードのときや、車内に電子キーが放置されているときは施錠されません。

電子キーの位置によっては、キーが正しく検知されずに施錠される場合があります。

### ▶ スマートエントリー&スタートシステム非装着車

キーがエンジンスイッチに挿してあるときは施錠されません。

## チャイルドプロテクター

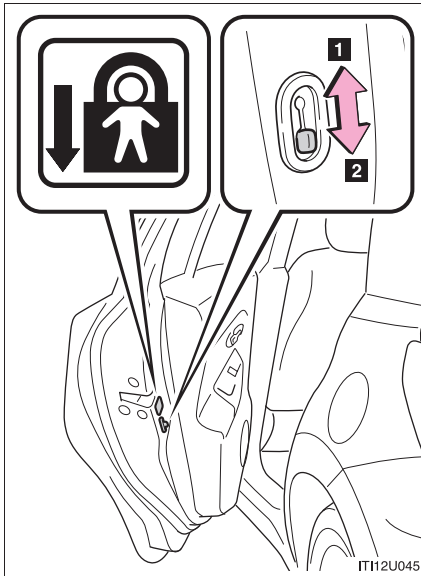

施錠側にすると、リヤ席ドアが内側から開かなくなります。

**1** 解錠

**2** 施錠

お子さまが内側からリヤ席ドアを開けないようにできます。両側のリヤ席ドアを施錠側にしてください。

## 知識

### ■ チャイルドプロテクター使用時のドアの開け方

ドアを解錠して車外のドアハンドルを引くと開きます。万一車内から開ける場合は、ドアガラスを下げて手を出し、車外のドアハンドルを引いてください。

## 警告

### ■ 事故を防ぐために

運転中は以下のことを必ずお守りください。

お守りいただかないと、思いもよらずドアが開き、重大な傷害におよぶか、最悪の場合死亡につながるおそれがあります。

● シートベルトを必ず使用する

● すべてのドアを施錠する

● すべてのドアを確実に閉める

● 走行中はドア内側のドアハンドルを引かない

ドアが開き車外に放り出されたりして、重大な傷害におよぶか、最悪の場合死亡につながるおそれがあります。とくに、運転席はロックレバーが施錠側になってもドアが開くため、注意してください。

● お子さまをリヤ席に乗せるときは、チャイルドプロテクターを使用して車内からドアが開かないようにする

### ■ ドアを開閉するときは

傾斜地、ドアと壁などの間が狭い場所、強風など、周囲の状況を確認し、予期せぬ動きにも対処できるよう、ドアハンドルを確実に保持してドアを開閉してください。



## 1-2. ドアの開閉のしかた、ロックのしかた バックドア

バックドアは以下の方法で施錠・解錠および開けることができます。

### ■ バックドアの施錠・解錠

- ▶ スマートエントリー&スタートシステム  
→P. 24
- ▶ ワイヤレスリモコン  
→P. 32
- ▶ ドアロックスイッチ  
→P. 36

### ■ バックドアを開けるには

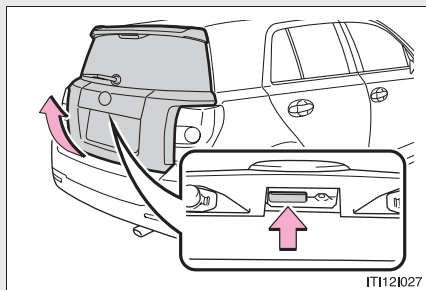

バックドアオープンスイッチを  
押したまま、バックドアを持ち  
上げる

### 知識

### ■ バックドアを開めるときは

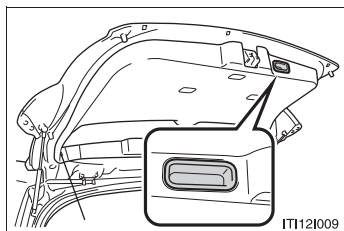

バックドアハンドルを持ってバックドアを  
引き下げ、必ず外から押して閉めてくださ  
い。

### ■ ラゲージルームライト

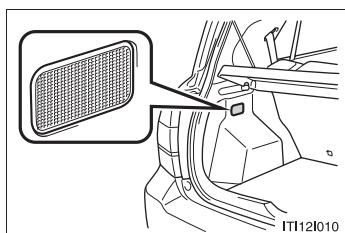

バックドアを開けたとき、ラゲージルームライトが点灯します。

### ■ バックドアが開かないときは

バックドアを内側から開けることができます。

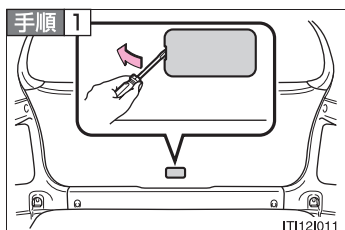

カバーを取りはずす

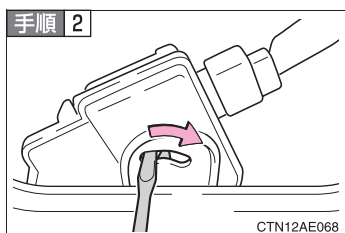

レバーを押す

 **警告****■ 走行中の警告**

- 走行中はバックドアを閉めてください。  
開けたまま走行すると、バックドアが車外のものにあたったり荷物が投げ出されたりして、思わぬ事故につながるおそれがあります。  
また、排気ガスが車内に侵入し、重大な健康障害や死亡につながるおそれがあります。走行する前に必ずバックドアが閉まっていることを確認してください。
- 走行前にバックドアが完全に閉まっていることを確認してください。バックドアが完全に閉まっていないと、走行中にバックドアが突然開き、思わぬ事故につながるおそれがあります。
- ラゲージルームには絶対に人を乗せないでください。急ブレーキをかけたときや衝突したときなどに、重大な傷害におよぶか、最悪の場合死亡につながるおそれがあります。

**■ お子さまを乗せているときは**

次のことを必ずお守りください。

お守りいただかないと、重大な傷害におよぶか、最悪の場合死亡につながるおそれがあります。

- ラゲージルームでお子さまを遊ばせないでください。  
誤って閉じ込められた場合、熱射病などを引き起こすおそれがあります。
- お子さまにはバックドアの開閉操作をさせないでください。  
不意にバックドアが動いたり、閉めるときに手・頭・首などを挟んだりするおそれがあります。

**警告**

■ バックドアの操作にあたって

次のことを必ずお守りください。

お守りいただかないと、体を挟むなどして重大な傷害におよぶか、最悪の場合死亡につながるおそれがあります。

- バックドアを開ける前に、バックドアに貼り付いた雪や氷などの重量物を取り除いてください。開いたあとに重みでバックドアが落下するおそれがあります。
- バックドアを開閉するときは、十分に周囲の安全を確かめてください。
- 人がいるときは、安全を確認し、動かすことを知らせる「声かけ」をしてください。
- 強風時の開閉には十分注意してください。

バックドアが風にあおられ、勢いよく開いたり閉じたりするおそれがあります。

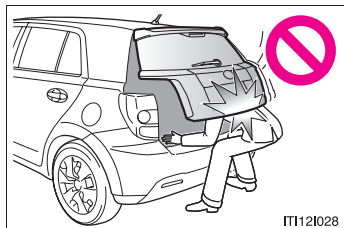

- 半開状態で使用すると、バックドアが落ちて重大な傷害を受けるおそれがあります。とくに傾斜した場所では、平坦な場所よりもバックドアの開閉がしにくく、急にバックドアが開いたり閉じたりするおそれがあります。必ずバックドアが全開で静止していることを確認して使用してください。

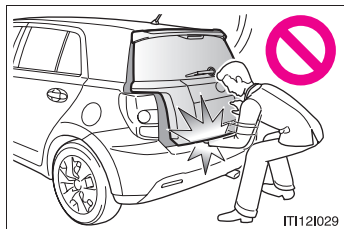

- バックドアを閉めるときは、指などを挟まないよう十分注意してください。
- バックドアは必ず外から軽く押して閉めてください。バックドアハンドルを持ったままバックドアを閉めると、手や腕を挟むおそれがあります。

**警告****バックドアの操作にあたって**

- バックドアダンパーステーを持ってバックドアを閉めたり、ぶら下がったりしないでください。  
手を挟んだり、バックドアダンパーステーが破損したりして、思わぬ事故につながるおそれがあります。
- バックドアにキャリアなどの重いものを取り付けると、開けたあとにドアが落下し、手・頭・首などを挟むおそれがあります。バックドアへのアクセサリ用品の取り付けは、トヨタ純正品を使用することをおすすめします。

**注意****ダンパーステーについて**

バックドアにはバックドアを支えるためのダンパーステーが取り付けられています。ダンパーステーの損傷や作動不良を防ぐため次のことをお守りください。

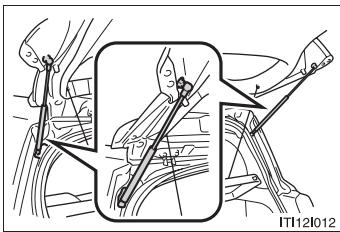

- ビニール片・ステッカー・粘着材などの異物をステーのロッド部（棒部）に付着させない
- ロッド部を軍手などでふれない
- バックドアにトヨタ純正品以外のアクセサリ用品を付けない
- ステーに手をかけたり、横方向に力をかけたりしない

## 1-3. シート、ハンドル、ミラーの調整のしかた フロントシート

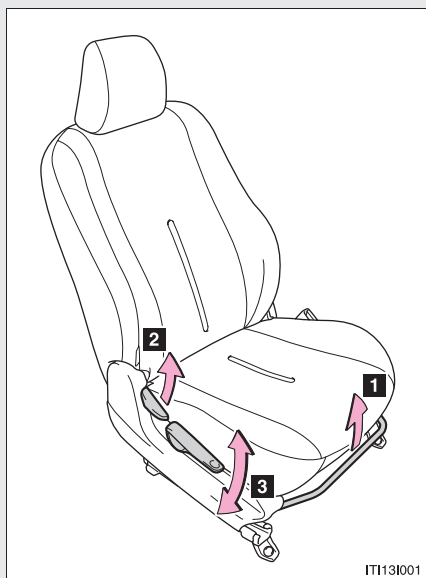

- 1 前後位置調整
- 2 リクライニング調整
- 3 シート全体の上下調整  
(運転席のみ)

### ⚠ 警告

#### ■ リクライニング調整について

- 背もたれは必要以上に倒さないでください。  
事故のときに体がシートベルトの下にもぐり、腹部などに強い圧迫を受けるなど生命にかかわる重大な傷害を受けるおそれがあり危険です。
- シート調整後はシートが確実に固定されていることを確認してください。

# 1-3. シート、ハンドル、ミラーの調整のしかた リヤシート

## ▶ スライドシート

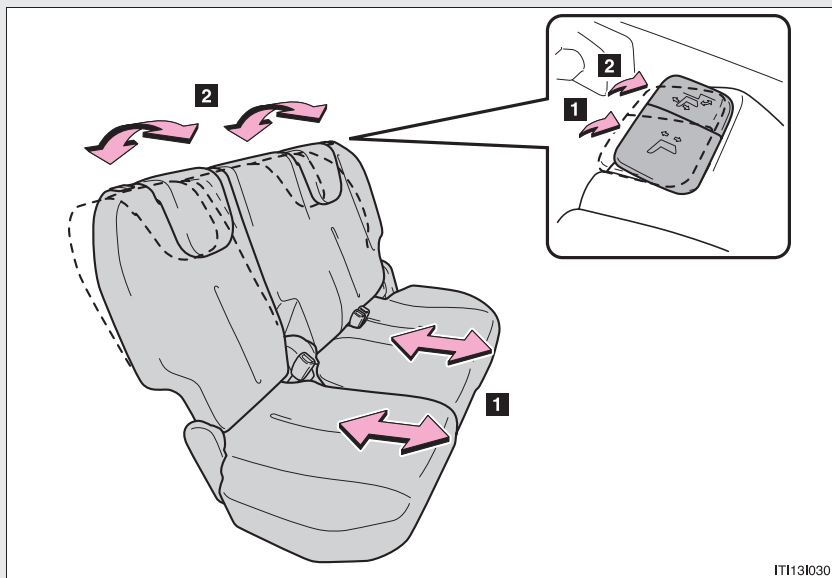

**1** 前後位置調整

**2** リクライニング調整

IT1131030

1

運転する前に

▶ 分割可倒シート

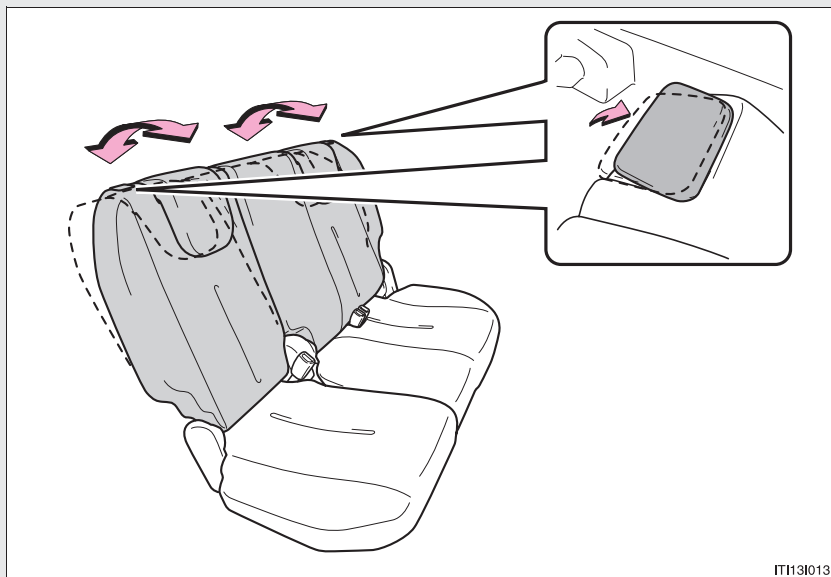

IT113013

リクライニング調整

スライドシート

■ シートを前に倒す前に

手順 1 フロントシートを前方に移動する

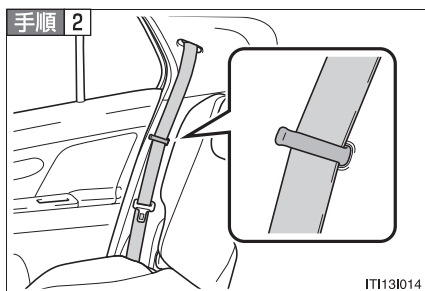

IT113014

シートベルトをベルトハンガーにかける



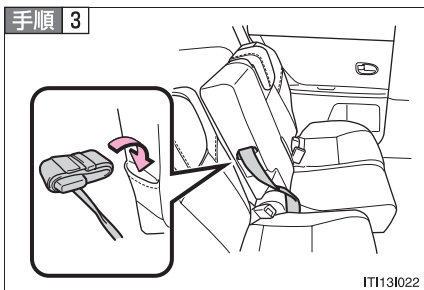

中央席シートベルトを格納する

■ シートを前に倒すときは

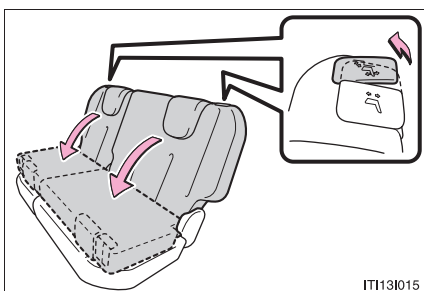

リクライニングレバーをいっぱいまで引き上げたまま、背もたれを前方に倒す

■ 背もたれをもとの位置にもどすときは

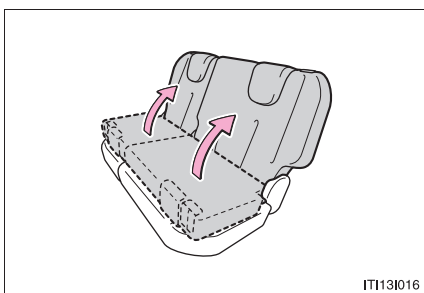

背もたれを起こし、固定する

シートベルトをベルトハンガーからはずし、リヤ中央シートベルトをもどします。

## 分割可倒シート

### ■ シートを前倒し、折りたたみをする前に

手順 1 フロントシートを前方に移動する

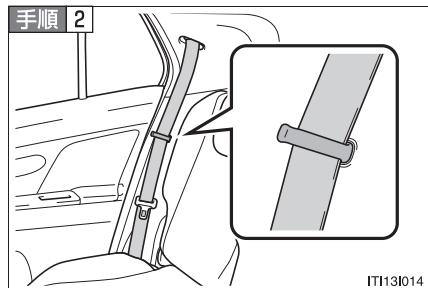

シートベルトをベルトハンガーにかける

### ■ リヤシートの前倒し

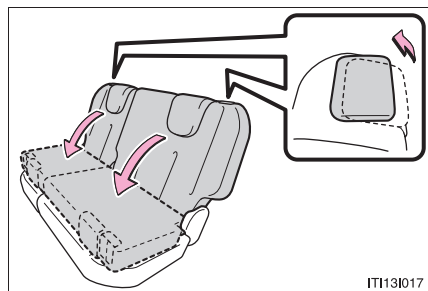

リクライニングレバーをいっぱいまで引き上げたまま、背もたれを前方に倒す

## ■ シートの折りたたみ

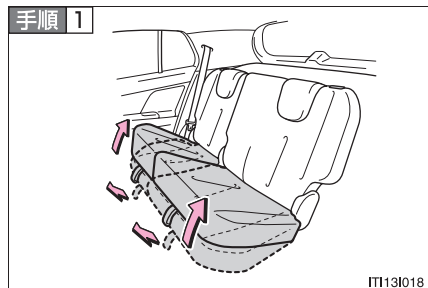

シートクッション前端のベルトを車両前方へ引き、クッションの前側を持ち上げる

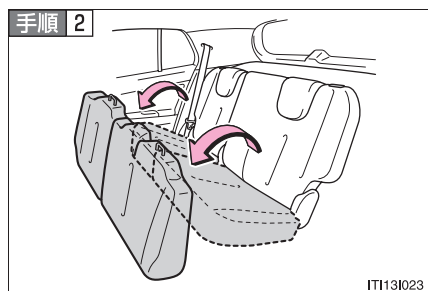

シートクッションを引き起こす

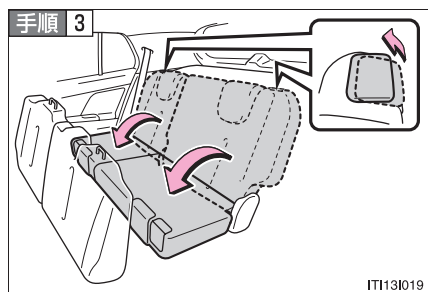

リクライニングレバーをいっぱいまで引き上げたまま、背もたれを前方に倒す

## ■ シートをもどすときは

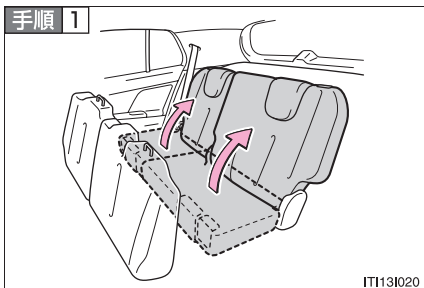

背もたれを起こし、固定する

起こすとき、シート側面にベルトを挟まないようにしてください。

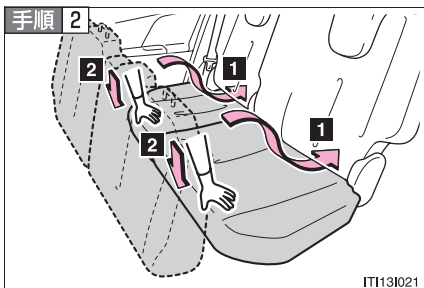

シートクッションを固定する

- 1 中央席のバックルを持ち上げて、シートクッションの間に通し、クッション後部を背もたれの下端に挿し込む
- 2 シートクッション前側を押さえてロックする

 **警告****■ 背もたれを前倒し、折りたたみするときは**

以下のことを必ずお守りください。

お守りいただかないと、重大な傷害におよぶか、最悪の場合死亡につながるおそれがあります。

- 走行中にリヤシートを操作しない
- 平坦な場所でパーキングブレーキを確実にかけ、シフトレバーをPにする
- 操作中は、パッケージトレイとまわりの部品との間に指や腕などを入れない
- 倒した背もたれやラゲージルームに人を乗せて走行しない
- お子さまがラゲージルームに入らないよう注意する

**■ リクライニング調整について**

- 背もたれは必要以上に倒さないでください。

事故のときに体がシートベルトの下にもぐり、腹部などに強い圧迫を受けるなど生命にかかわる重大な傷害を受けるおそれがあり危険です。

- シート調整後はシートが確実に固定されていることを確認してください。

**■ 背もたれをもとの位置にもどしたあとは**

以下のことを必ずお守りください。

お守りいただかないと、重大な傷害におよぶか、最悪の場合死亡につながるおそれがあります。

- シートを前後に軽くゆさぶり、確実に固定する
- シートベルトがシート下に挟み込まれていないか確認する

## 1-3. シート、ハンドル、ミラーの調整のしかた ヘッドレスト

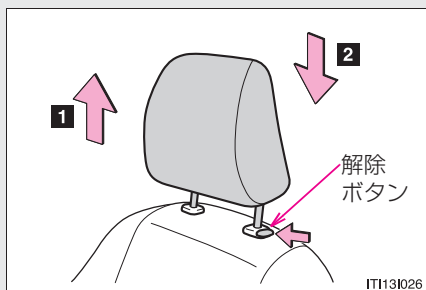

**1** 上げる

**2** 下げる

下げるときは、解除ボタンを押しながら操作します。

### 知識

#### ■ヘッドレストの取りはずし

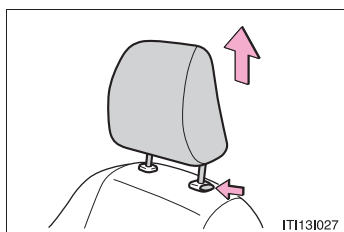

解除ボタンを押しながら取りはずします。

#### ■フロント席のヘッドレストの高さについて

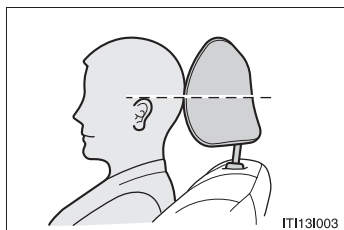

必ずヘッドレストの中心が両耳のいちばん上の辺りになるよう調整してください。

#### ■リヤ席のヘッドレストの使用について

使用するときには、常に格納位置から一段上げた位置にしてください。

 **警告****■ヘッドレストについて**

以下のことをお守りください。

お守りいただかないと、重大な傷害におよぶか、最悪の場合死亡につながるおそれがあります。

- ヘッドレストは、それぞれのシート専用のものを使用する
- ヘッドレストを正しい位置に調整する
- ヘッドレストを調整したあとは、固定されていることを確認する
- ヘッドレストをはずしたまま走行しない

## 1-3. シート、ハンドル、ミラーの調整のしかた シートベルト

すべての乗員は走行前に必ずシートベルトを正しく着用してください。

### ■ 正しく着用するには

#### ▶ 3点式シートベルト

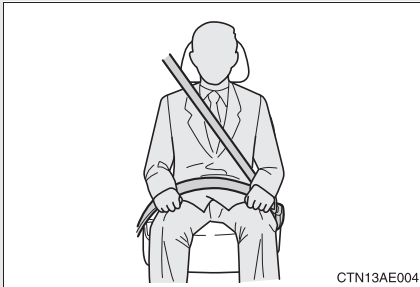

- 肩部ベルトを肩に十分かける  
首にかかったり、肩からはずれないようにしてください。
- 腰部ベルトを必ず腰骨のできるだけ低い位置に密着させる
- 背もたれを調整し、上体を起こし、深く腰かけて座る
- ねじれが無いようにする

#### ▶ 2点式シートベルト

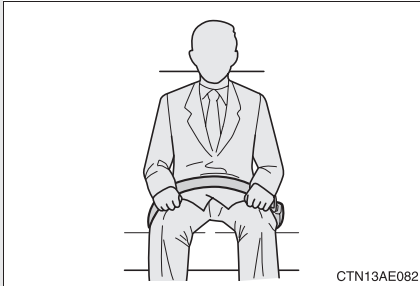

- 腰部ベルトを必ず腰骨のできるだけ低い位置に密着させる
- 背もたれを調整し、上体を起こし、深く腰かけて座る
- ねじれが無いようにする



## ■ 着け方、はずし方

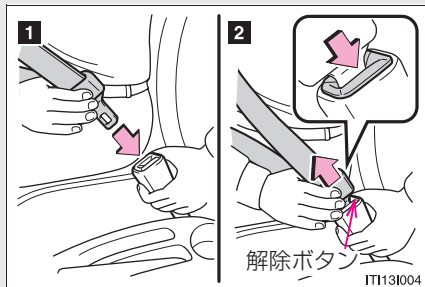

### 1 固定

“カチッ”と音がするまで挿し込みます。

### 2 解除

解除ボタンを押します。

## ■ シートベルトの高さ調節（フロント席）

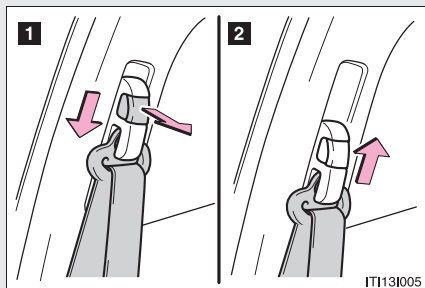

### 1 下げる

### 2 上げる

“カチッ”と音がして固定されるところまで動かしてください。

## ■ シートベルトの長さ調節（2点式シートベルト）

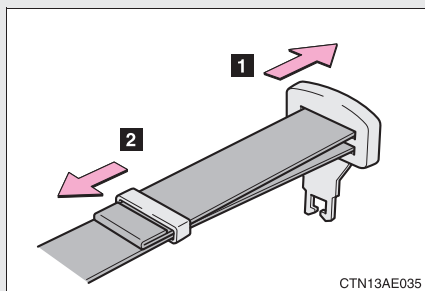

### 1 伸ばす

### 2 縮める

## シートベルトプリテンショナー（フロント席）

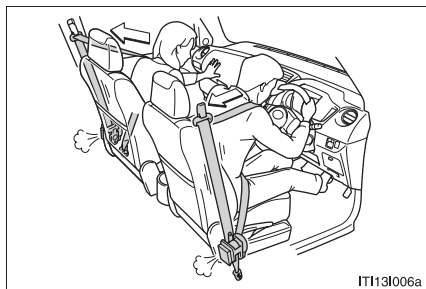

前方から強い衝突を受けたとき、シートベルトを引き込むことで適切な乗員拘束効果の確保に貢献します。

前方からの衝撃が弱いときや、横や後ろからの衝撃のときは作動しない場合があります。

### 知識

#### ■緊急時シートベルト固定機構

急停車や衝撃があったときベルトがロックされます。急に体を前に倒したり、ベルトをすばやく引き出してもロックする場合があります。一度ベルトを強く引いてからゆるめ、ゆっくり動かせば、ベルトを引き出すことができます。

#### ■妊娠中の女性や疾患のある方の場合

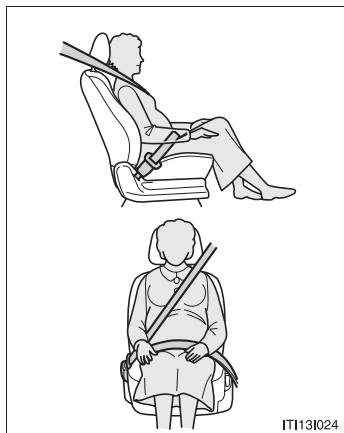

医師に注意事項を確認の上、必ず正しく着用してください。（→P. 54）

妊娠中の方も、通常の着用のしかたと同じように、腰部ベルトが腰骨のできるだけ低い位置にかかるようにお腹のふくらみの下に着用してください。また、肩部ベルト（3点式シートベルト）は確実に肩を通し、お腹のふくらみを避けて胸部にかかるように着用してください。

ベルトを正しく着用していないと、衝突したときなどに、母体だけでなく胎児までが重大な傷害を受けたり、最悪の場合死亡につながるおそれがあります。

### ■ お子さまのシートベルトの使い方

車のシートベルトは、シートベルトを装着するのに十分な、大人の体格を持った人用に設計されています。

- シートベルトが正しい位置で着用できない小さなお子さまの場合は、お子さまの体に合ったチャイルドシートを使用してください。(→P. 84)
- シートベルトが正しい位置で着用できるお子さまの場合は、シートベルトの着用のしかたにしたがってください。(→P. 54)

### ■ シートベルトプリテンショナーについて

シートベルトプリテンショナーは一度しか作動しません。玉突き衝突などで連続して衝撃を受けた場合でも、一度作動したあとは、その後の衝突では作動しません。

 **警告**

急ブレーキや事故の際のけがを避けるため、以下のことを必ずお守りください。お守りいただかないと、重大な傷害におよぶか、最悪の場合死亡につながるおそれがあります。

■ **シートベルトの着用について**

- 車に乗るときは全員がシートベルトを着用する
- シートベルトを正しく着用する
- シートベルトは一つにつき一人で使用する  
お子さまでも一つのベルトを複数の人で使用しない
- お子さまはリヤ席に座らせてシートベルトを着用させるか、チャイルドシートを使用する
- シートは必要以上に倒さない  
上体を起こし、シートに深く座る
- 肩部ベルトを腕の下に通して着用しない
- 腰部ベルトはできるだけ低い位置に密着させ着用する

■ **お子さまを乗せるときは**

お子さまをシートベルトで遊ばせないでください。万一ベルトが首に巻き付いた場合、窒息など重大な傷害におよぶか、最悪の場合死亡につながるおそれがあります。誤ってそのような状態になってしまい、バックルもはずせない場合は、ハサミなどでシートベルトを切断してください。

 **警告****■シートベルトの損傷・故障について**

- ベルトやプレート、バックル等は、シートやドアに挟むなどして損傷しないようにしてください。
- シートベルトが損傷したときはシートベルトを修理するまでシートは使用しないでください。
- プレートがバックルに確実に挿し込まれているか、シートベルトがねじれていないかを確認してください。うまく挿し込めない場合はただちにトヨタ販売店に連絡してください。
- もし重大な事故にあったときは、明らかな損傷が見られない場合でも、シート、シートベルトを交換してください。
- プリテンショナー付シートベルトの取り付け、取りはずし、分解、廃棄などは、トヨタ販売店以外でしないでください。  
不適切に扱うと、正常に作動しなくなり、重大な傷害を受けたり、最悪の場合死亡につながるおそれがあります。

**■プリテンショナー付シートベルトについて**

シートベルトプリテンショナーが作動すると、SRS エアバッグ／プリテンショナー警告灯が点灯します。その場合はシートベルトを再使用することができないため、必ずトヨタ販売店で交換してください。

## 1-3. シート、ハンドル、ミラーの調整のしかた ハンドル

ハンドル位置を運転しやすいように調整できます。

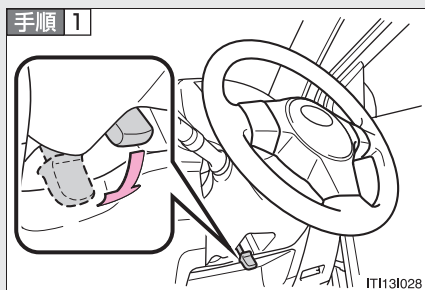

ハンドルを持ち、レバーを下げる

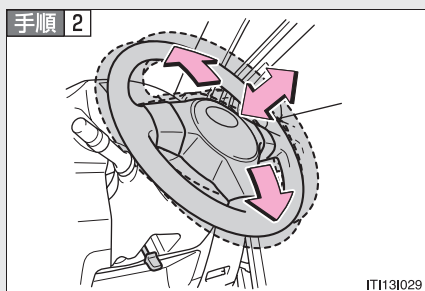

ハンドルを前後・上下に動かし、適切な位置にする

位置が決定したら、レバーを上げてハンドルを固定してください。

### ⚠ 警告

#### ■ 走行中の警告

走行中はハンドル位置の調整をしないでください。  
運転を誤り、死亡や重大な傷害につながるような事故になるおそれがあります。

#### ■ ハンドル位置を調整した後は

ハンドルが確実に固定されていることを確認してください。  
固定が不十分だとハンドルの位置が突然変わり、死亡や重大な傷害につながるような事故になるおそれがあります。

# 1-3. シート、ハンドル、ミラーの調整のしかた インナーミラー

後続車のライトがまぶしい時は、レバーを操作して反射光を減少（防眩）できます。

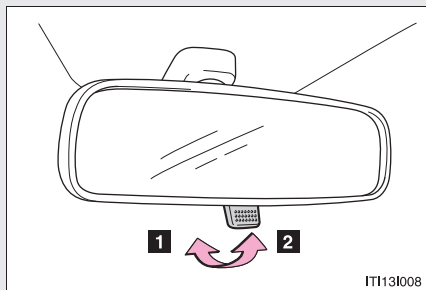

1 通常使用時

2 防眩時

IT1131008

## 上下調整のしかた

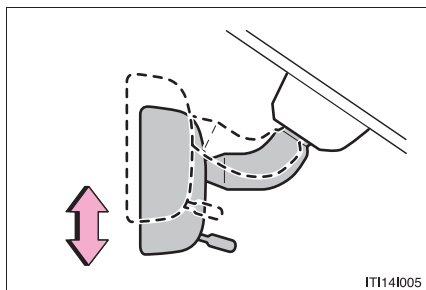

インナーミラー本体を持って、上下方向に調整する

IT1141005

## 警告

### ■ 運転中の警告

運転中はミラーの調整をしないでください。

運転を誤って、重大な傷害や死亡につながるおそれがあります。

# 1-3. シート、ハンドル、ミラーの調整のしかた ドアミラー

スイッチで鏡面の角度を調整できます。

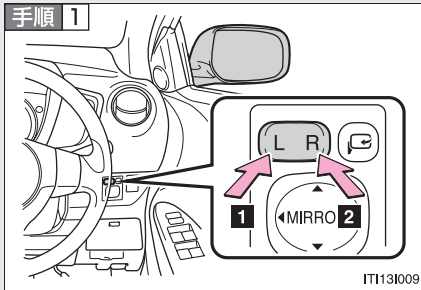

ミラーを選ぶ

- 1 左
- 2 右

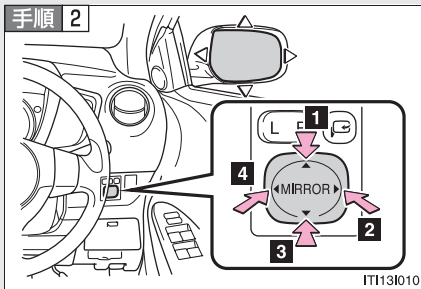

スイッチを操作してミラーの鏡面を調整する

- 1 上
- 2 右
- 3 下
- 4 左

## ドアミラーを格納するとき

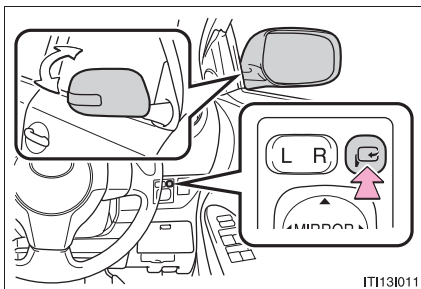

ボタンを押してドアミラーを格納する

もう一度押すと、もとの位置にもどります。



 知識

## ■ 作動条件

- ▶ スマートエントリー&スタートシステム装着車  
“エンジン スタート ストップ” スイッチがアクセサリまたはイグニッション ON モードのとき
- ▶ スマートエントリー&スタートシステム非装着車  
エンジン スイッチが “ACC” または “ON” のとき

 警告

## ■ 走行しているときは

走行中は以下のことを必ずお守りください。

お守りいただかないと、運転を誤り思わぬ事故の原因となって重大な傷害や死亡につながるおそれがあります。

- ミラーの調整をしない
- ミラーを格納したまま走らない  
必ず走行前に運転席側および助手席側のミラーを復帰して、正しく調整する

## 1-4. ドアガラスの開け方、閉め方 パワーウィンドウ

スイッチでドアガラスを開閉できます。

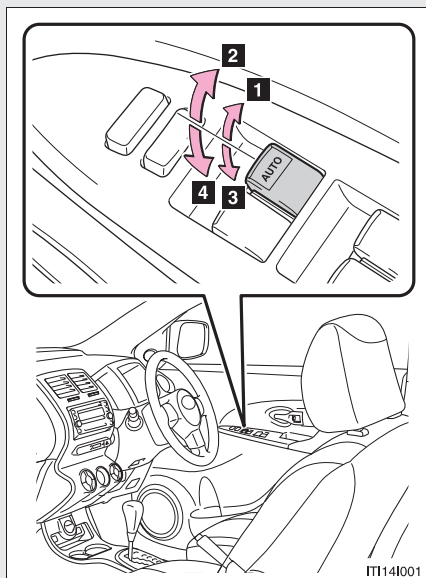

- 1 閉める
- 2 自動全閉（運転席のみ）※
- 3 開ける
- 4 自動全開（運転席のみ）※

※途中で停止するときは、スイッチを反対側へ操作します。

### ウインドウロックスイッチ

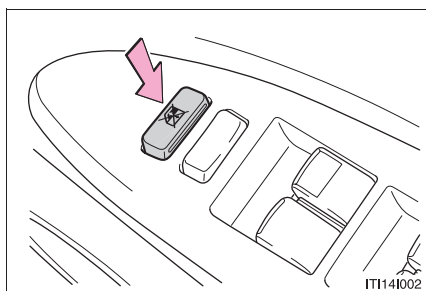

スイッチを押して運転席以外のドアガラスを作動不可にする

お子さまが誤ってドアガラスを開閉することを防止できます。

 知識

## ■ 作動条件

- ▶ スマートエントリー&スタートシステム装着車  
“エンジンスタートストップ”スイッチがイグニッション ON モードのとき
- ▶ スマートエントリー&スタートシステム非装着車  
エンジンスイッチが“ON”のとき

## ■ “エンジンスタートストップ”スイッチ OFF、またはエンジンスイッチ“LOCK”後の作動（運転席のみ）

- ▶ スマートエントリー&スタートシステム装着車  
“エンジンスタートストップ”スイッチをアクセサリモードまたは OFF にしたあとでも、約 45 秒間ドアガラスを開閉できます。ただし、その間に運転席ドアを開閉すると作動しなくなります。
- ▶ スマートエントリー&スタートシステム非装着車  
エンジンスイッチを“ACC”または“LOCK”にしたあとでも、約 45 秒間ドアガラスを開閉できます。ただし、その間に運転席ドアを開閉すると作動しなくなります。

## ■ 挟み込み防止機能（運転席のみ）

ドアガラスを閉めているときに、窓枠とドアガラスの間に異物が挟まると、作動が停止し、少し開きます。

### ■ パワーウィンドウを閉めることができないときは

挟み込み防止機能が異常に作動してしまい、ドアガラスを閉めることができないときは、運転席ドアのパワーウィンドウスイッチで、下記の操作を行ってください。

- スマートエントリー & スタートシステム装着車は、車を停止し“エンジンスタートストップ”スイッチをイグニッション ON モードの状態、パワーウィンドウスイッチを「自動全閉」の位置で引き続けることでドアガラスを閉めることができます。
- スマートエントリー& スタートシステム非装着車は、車を停止しエンジンスイッチを“ON”の状態、パワーウィンドウスイッチを「自動全閉」の位置で引き続けることでドアガラスを閉めることができます。
- 上記の操作を行ってもドアガラスが閉まらない場合、挟み込み防止機能の初期化を次の手順で実施してください。

**手順 1** パワーウィンドウスイッチを「自動全閉」の位置で引き続け、ドアガラスを閉めたあと、さらにスイッチを6秒間引き続ける

**手順 2** パワーウィンドウスイッチを「自動全開」の位置で押し続け、ドアガラスを全開にしたあと、さらにスイッチを2秒間押し続ける

**手順 3** 再度、パワーウィンドウスイッチを「自動全閉」の位置で引き続け、ドアガラスを閉めたあと、さらにスイッチを2秒間引き続ける

ドアガラス作動途中でスイッチから手をはなすと、最初からやり直しとなります。以上の操作を行っても反転して閉じ切らない場合は、トヨタ販売店で点検を受けてください。

**警告****■ ドアガラスを開閉するとき**

以下のことを必ずお守りください。

お守りいただかないと、重大な傷害におよぶか、最悪の場合死亡につながるおそれがあります。

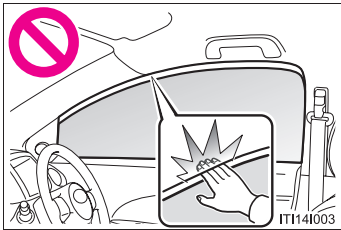

- ドアガラスを開閉するとき、乗員の手、腕、頭、首などを挟んだり巻き込んだりしないようにしてください。とくにお子さまへは手などを出さないように声かけをしてください。

- お子さまには、ドアガラスの操作をさせないでください。

ドアガラスに挟まれたり巻き込まれたりして重大な傷害におよぶか、最悪の場合死亡につながるおそれがあります。

**■ 挟み込み防止機能（運転席のみ）**

- 挟み込み防止機能を故意に作動させるため、乗員の手、腕、頭、首などを挟んだりしないでください。重大な傷害におよぶか、最悪の場合死亡につながるおそれがあります。

- 挟み込み防止機能は、ドアガラスが完全に閉まる直前に異物を挟むと作動しない場合があります。また、挟み込み防止機能は、スイッチを引き続けた状態では作動しません。指などを挟まないように注意してください。重大な傷害を受けるおそれがあり危険です。

## 1-5. 給油のしかた 給油口の開け方

以下の手順で給油口を開けてください。

### ■ 給油する前に

- ▶ スマートエントリー&スタートシステム装着車  
ドアとドアガラスを閉めて、“エンジンスタートストップ”スイッチをOFFにしてください。
- ▶ スマートエントリー&スタートシステム非装着車  
ドアとドアガラスを閉めて、エンジンスイッチを“LOCK”にしてください。

### ■ 給油口の開け方

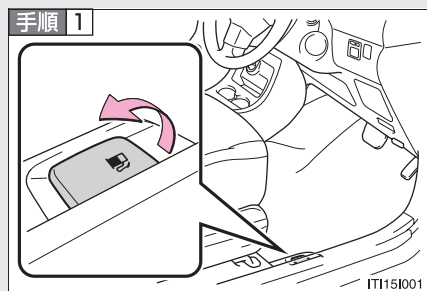

給油口を開ける

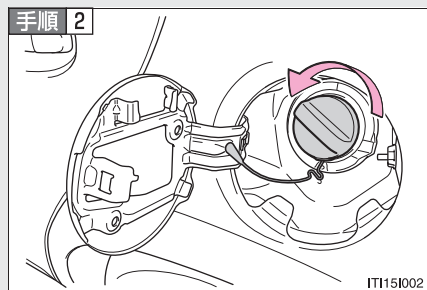

キャップをゆっくりまわして開ける

手順 3

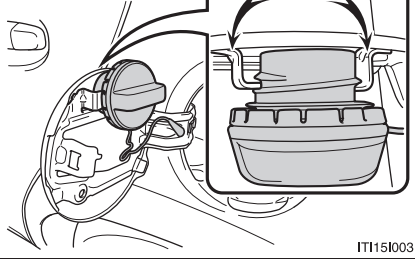

キャップをハンガーにかける

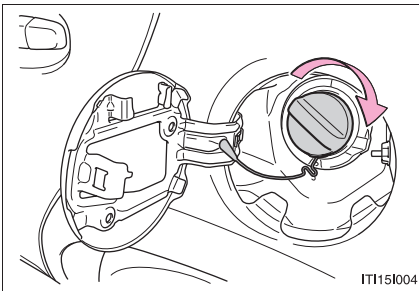
**給油口のキャップを閉めるときは**

キャップを“カチッ”と音がするまでまわして閉めます。

手を離すと、キャップが逆方向に少しもどります。

**知識**

## ■ 燃料の種類

無鉛レギュラーガソリン

## ■ 燃料タンク容量（参考値）

42 L



## 警告

### ■ 給油について

給油前には以下のことを必ずお守りください。

お守りいただかないと、重大な傷害におよぶか、最悪の場合死亡につながるおそれがあります。

- 車体などの金属部分に触れて身体の静電気を除去する  
放電による火花で燃料に引火するおそれがあります。
- キャップをゆるめたときに、“シュー” という音がする場合は、その音が止まってからゆっくり開けてください。  
キャップを開けると、キャップのつまみ部分を持ち、ゆっくりと開けます。  
ゆっくりと開けないと気温が高いとき、給油口から燃料が噴き返してけがをするおそれがあります。
- 給油口に、静電気を除去していない人を近付けない
- 気化した燃料を吸わないようにする  
燃料の成分には、有害物質を含んでいるものもあります。
- 喫煙しない  
引火して火災を引き起こすおそれがあります。
- 車内にもどったり、帯電している人や物に触れない  
再び帯電する可能性があります。

### ■ 給油時の注意

- 給油するときは給油口にノズルを確実に挿入してください。  
ノズルを浮かして継ぎ足し給油を行うと、オートストップが作動せず、燃料がこぼれる場合があります。
- そのほか、ガソリンスタンドで掲示されている注意事項を守ってください。  
正常に給油できない場合は、スタンドの係員を呼んで指示にしたがってください。

### ■ キャップ交換時の警告

トヨタ純正以外のキャップを使用しないでください。

純正品を使わないと火災などを引き起こし、その結果重大な傷害におよぶか、最悪の場合死亡につながるおそれがあります。



 **注意****■ 給油するときは**

指定以外のガソリンや他の燃料（粗悪ガソリン、軽油、灯油、アルコール系燃料）を使用したり、燃料をこぼしたりしないでください。

以下のような状態になるおそれがあります。

- エンジンの始動性が悪くなる
- ノッキングが発生する
- エンジン出力が低下する
- 排気制御システムが正常に機能しない
- 燃料系部品が損傷する
- 塗装が損傷する

## エンジンイモビライザーシステム\*

キーに信号発信機が内蔵しており、あらかじめ登録されたキー以外ではエンジンを始動できません。

車両から離れる場合は、車内にキーを残さないでください。

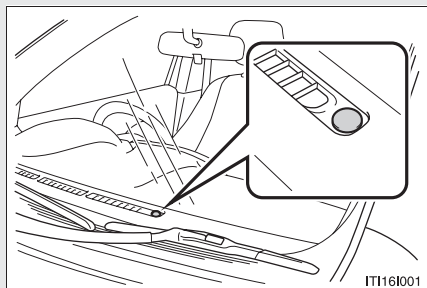

“エンジンスタートストップ”スイッチを OFF にすると、システムの作動を知らせるためにインジケーターが点滅します。

登録されたキーを携帯し、“エンジンスタートストップ”スイッチをアクセサリモードまたはイグニッション ON モードにするとシステムが解除され、インジケーターが消灯します。

### 知識

#### ■ メンテナンスについて

エンジンイモビライザーシステムのメンテナンスは不要です。

#### ■ システムが正常に作動しないとき

- キーが金属製のものに接したり、覆われている
- キーが他の車両のセキュリティシステム用キー（信号発信機内蔵キー）と重なっているもしくは接近している

### ⚠ 注意

#### ■ エンジンイモビライザーシステムを正常に作動させるために

システムの改造や取りはずしをしないでください。システムが正常に作動しないおそれがあります。

\* : 車両型式などで異なる装備やオプション装備

## 正しい運転姿勢

以下の条件にあった正しい姿勢で運転してください。

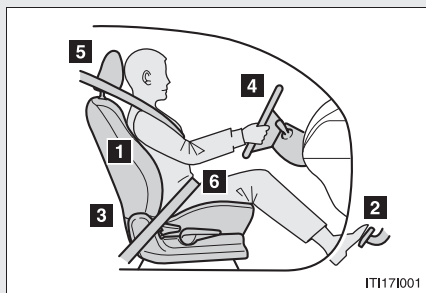

- 1 まっすぐ座り、背もたれから背を離さない (→ P. 44)
- 2 シートをペダルが十分に踏み込めるような位置にする (→ P. 44)
- 3 各装置が操作しやすい背もたれの角度にする (→ P. 44)
- 4 SRSエアバッグが自分の胸の方へ向くようなハンドルの位置にする (→ P. 60)
- 5 ヘッドレストの中央を耳の後方にする (→ P. 52)
- 6 シートベルトを正しく着用する (→ P. 54)

 **警告**

■ **走行中は**

- 走行中は運転席の調整をしないでください。  
運転を誤るおそれがあります。
- 背もたれと背の間にクッションなどを入れしないでください。  
正しい運転姿勢がとれないばかりか、衝突したとき、シートベルトやヘッドレストなどの効果が十分に発揮されないおそれがあり危険です。
- フロントシートの下に物を置かないでください。  
物が挟まるとシートが固定されず、思わぬ事故の原因となって、生命にかかわる重大な傷害を受けるおそれがあり危険です。また、調整機構の故障の原因になります。

■ **シートを調整するときは**

- 同乗者がシートに当たってけがをしないように注意してください。
- シートの下や動いている部分に手を近づけないでください。  
指や手を挟み、けがをするおそれがあり危険です。

## SRS エアバッグ

SRS エアバッグは乗員に重大な危害がおよぶような強い衝撃を受けたときにふくらみ、シートベルトが身体を拘束する働きとあわせて乗員への衝撃を緩和させます。

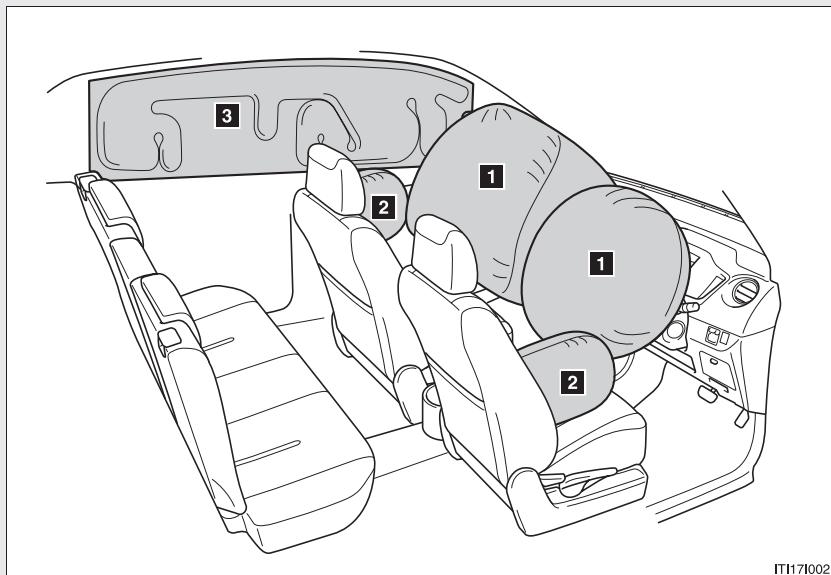

▶ フロント SRS エアバッグ

**1** 運転席 SRS エアバッグ／助手席 SRS エアバッグ  
(運転者と助手席乗員の頭や胸などへの衝撃を緩和)

▶ SRS サイドエアバッグ& SRS カーテンシールドエアバッグ

**2** SRS サイドエアバッグ  
(フロント席乗員の胸などへの衝撃を緩和)

**3** SRS カーテンシールドエアバッグ  
(フロント席とリヤ外側席乗員のおもに頭部への衝撃を緩和)

---

 知識

---

■ SRS エアバッグが展開すると

- SRS エアバッグとの接触により、打撲やすり傷などを受けることがあります。
- 作動音とともに白いガスが発生します。
- フロント席、フロントピラーやルーフサイドレールの一部などだけでなくエアバッグモジュールの各部品（ハンドルのハブ、エアバッグカバー、インフレーター）も数分間熱くなることがあります。エアバッグそのものも熱くなります。
- フロントウインドウガラスが破損することがあります。

■ SRS エアバッグが作動するとき（フロント SRS エアバッグ）

- フロント SRS エアバッグは、衝撃の強さが設定値（移動も変形もしない固定された壁に、約 20 ～ 30 km/h の速度で正面衝突した場合の衝撃の強さに相当する値）以上の場合に作動します。  
ただし、駐車している車や標識のような衝撃によって移動や変形するものに衝突した場合や、もぐりこむような衝突（例えば、車両前部がもぐりこむ、下に入りこむ、トラックの下敷きになる、など）の場合は、展開車速は設定値より高くなります。
- 衝撃の強さが設定値に近い場合での前方からの衝突の場合には、フロント SRS エアバッグとシートベルトプリテンショナーが同時に作動しない場合があります。

■ SRS エアバッグが作動するとき  
（SRS サイドエアバッグ & SRS カーテンシールドエアバッグ）

SRS サイドエアバッグと SRS カーテンシールドエアバッグは、衝突の強さが設定値（約 1.5t の車両が、約 20 ～ 30km/h の速度で客室へ直角に衝突した場合の衝撃の強さに相当する値）以上の場合に作動します。

### ■ 衝突以外で作動するとき

以下のような状況で、車両下部に強い衝撃を受けたときも、作動する場合があります。

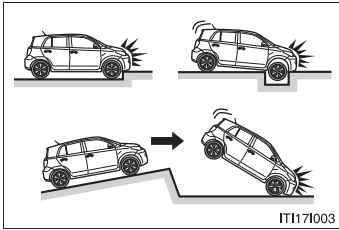

- 縁石や歩道の端など、固いものにぶつかったとき
- 深い穴や溝に落ちたり、乗り越えたとき
- ジャンプして地面にぶつかったり、道路から落下したとき

### ■ SRSエアバッグが作動しないとき（フロントSRSエアバッグ）

フロントSRSエアバッグは、側面や後方からの衝撃、横転、または低速での前方からの衝撃で作動するようには設計されていません。ただし、それらの衝撃が前方への減速を十分に引き起こす場合には、フロントSRSエアバッグが作動することがあります。

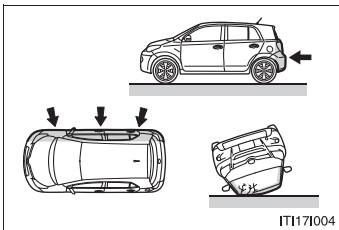

- 側面からの衝突
- 後方からの衝突
- 横転

## ■ SRS エアバッグが作動しないとき

### (SRS サイドエアバッグ& SRS カーテンシールドエアバッグ)

斜めから衝撃を受けた場合や、車内部分以外の側面に衝撃を受けたときには、SRS サイドエアバッグと SRS カーテンシールドエアバッグが作動しない場合があります。

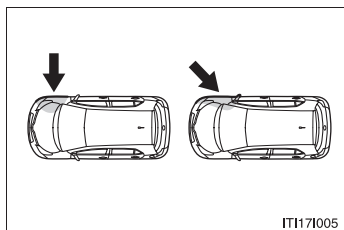

- 客室部分以外の側面への衝撃
- 斜めからの衝撃

SRS サイドエアバッグと SRS カーテンシールドエアバッグは、前方や後方からの衝撃、横転、または低速での側面からの衝撃で作動するようには設計されていません。

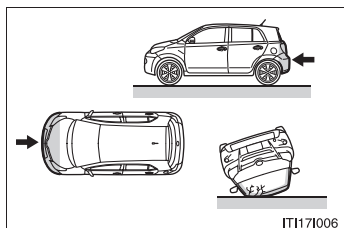

- 前方からの衝突
- 後方からの衝突
- 横転



## ■ トヨタ販売店に連絡が必要な場合

以下のような場合には、できるだけ早くトヨタ販売店へご連絡ください。

### ● いずれかの SRS エアバッグがふくらんだとき

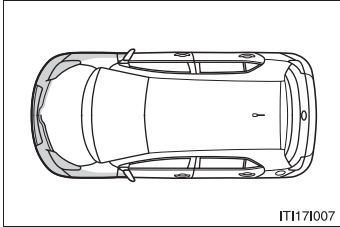

- フロント SRS エアバッグはふくらまなかったが、事故で車両の前部を衝突したとき、または破損・変形などがあるとき

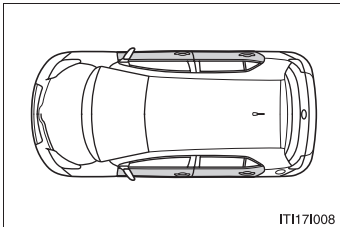

- SRS サイドエアバッグと SRS カーテンシールドエアバッグはふくらまなかったが、事故でドア部分を衝突したとき、または破損・変形などがあるとき

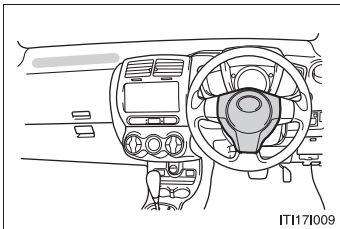

- ハンドルのパッド部分や助手席 SRS エアバッグが内蔵されている付近のダッシュボードが傷ついたり、ひび割れたり、その他の損傷を受けたとき

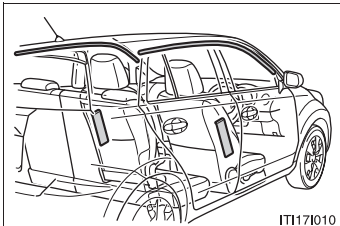

- SRS サイドエアバッグが内蔵されているシート表面が、傷ついたり、ひび割れたり、その他の損傷を受けたとき
- SRS カーテンシールドエアバッグが内蔵されているフロント・リヤピラー部、ルーフサイド部が、傷ついたり、ひび割れたり、その他の損傷を受けたとき

## 警告

### ■ SRS エアバッグについて

必ず以下のことをお守りください。

お守りいただかないと重大な傷害におよぶか、最悪の場合死亡につながるおそれがあります。

- 運転者と乗員すべてがシートベルトを正しく着用してください。  
SRS エアバッグはシートベルトを補助するためのものです。
- 助手席 SRS エアバッグは強い力でふくらむため、重大な傷害におよぶか、最悪の場合死亡につながるおそれがあります。乗員が SRS エアバッグのふくらむ場所に近い場合は特に危険です。シートの背もたれを調整して、シートをできるだけ SRS エアバッグから離し、まっすぐに座ってください。
- お子さまがシートにしっかり座っていないと、SRS エアバッグのふくらむ衝撃で重大な傷害におよぶか、最悪の場合死亡につながるおそれがあります。お子さまが小さくてシートベルトが使えないときは、チャイルドシートでしっかり固定してください。  
お子さまはリヤ席に乗せ、チャイルドシートまたはシートベルトを着用させることをお勧めいたします。(→P. 84)

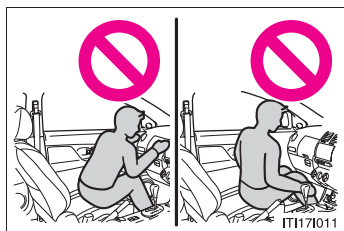

- シートの縁に座ったり、ダッシュボードにもたれかかったりしない

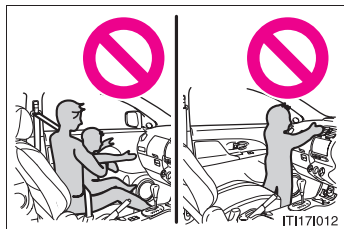

- お子さまを助手席 SRS エアバッグの前に立たせたり、ひざの上に抱いたりしない
- 運転者および助手席乗員は、ひざの上に何も持たない

**警告**
**■ SRS エアバッグについて**



- ドアやフロント・サイド・リヤピラー、ルーフサイドレールへ寄りかからない

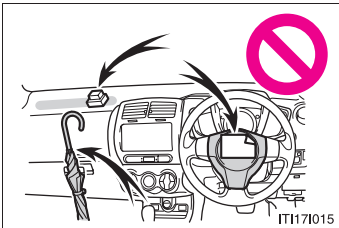

- 助手席や、外側リヤシートでドアに向かってひざをついたり、窓から顔や手を出したりしない

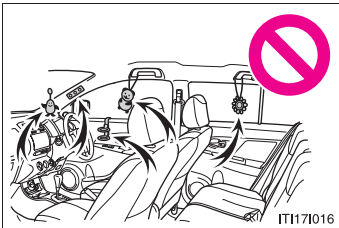

- ダッシュボード、ステアリングパッド部などには何も取り付いたり、置いたりしない



- ドア、フロントガラス、サイドガラス、フロントおよびリヤピラー、ルーフサイドレール、アシストグリップなどには何も取り付けない



## 警告

### ■ SRS エアバッグについて

- SRS サイドエアバッグがふくらむ場所を覆うようなシートアクセサリーを使用しないでください。
- コートフックにハンガーなどの硬いものをかけないでください。  
SRS カーテンシールドエアバッグが作動したときに投げ出されて重大な傷害または死亡につながるおそれがあります。
- SRS エアバッグシステム構成部品の周辺は、強くたたくなど過度の力を加えないでください。  
SRS エアバッグが正常に作動しなくなるおそれがあります。
- SRS エアバッグがふくらんだ直後は、構成部品が熱くなっているため触れないでください。
- SRS エアバッグがふくらんだ後にもし呼吸が苦しく感じたら、ドアやドアガラスを開けて空気を入れるか、安全を確認して車外に出てください。皮膚の炎症を防ぐため残留物はできるだけ早く洗い流してください。
- SRS エアバッグが収納されているパッド部およびフロントピラーガーニッシュ部に傷がついていたり、ひび割れがあるときはそのまま使用せず、トヨタ販売店で交換してください。

 **警告****■ 改造・廃棄について**

トヨタ販売店への相談なしに、以下の改造・廃棄をしないでください。SRS エアバッグが正常に作動しなくなったり、誤ってふくらむなどして、重大な傷害におよぶか、最悪の場合死亡につながるおそれがあります。

- SRS エアバッグの取りはずし・取り付け・分解・修理
- ハンドル、インストルメントパネル、ダッシュボード、シート、シート表皮、フロント・サイド・リヤピラー、ルーフサイドレール周辺の修理、取りはずし、改造
- フロントフェンダー、フロントバンパー、車両客室側面部の修理、改造
- グリルガード（ブルバー・カンガルーバーなど）、除雪装置、ウィンチなどの取り付け
- サスペンションの改造
- CD プレーヤー、無線機などの電化製品の取り付け

## 1-7. 安全にお使いいただくために チャイルドシートの取り付け

シートベルトを正しく着用できない小さなお子さまを乗せるときは、チャイルドシートをお使いください。お子さまの安全のために、チャイルドシートはリヤシートに取り付けてください。

取り付け方法は、必ず商品付属の取扱説明書にしたがってください。

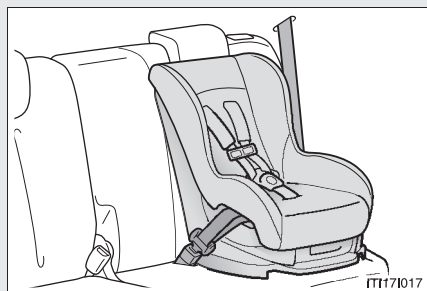

シートベルトによる取り付け  
(→P. 85)



ISOFIX 対応チャイルドシート  
固定専用バー (→P. 86)

リヤシートの外側の座席に装備されています。(固定専用バーが装備されていることを示すタグがシートに付いています)

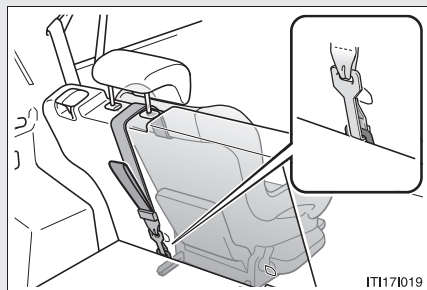

トップテザーアンカー  
(→P. 86)

テザーベルトを固定するときに使います。

トップテザーアンカーはリヤシートの外側の座席に装備されています。

## シートベルトで固定する

手順 1

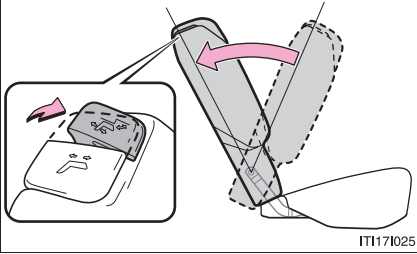

IT1171025

リクライニングレバーをいっぱいまで引き上げたまま、背もたれを一度前方に倒す。背もたれを立てて1段目の固定位置で固定する(→P. 45)

手順 2

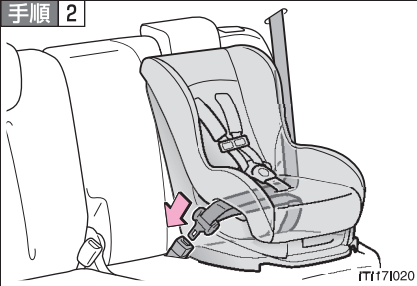

IT1171020

チャイルドシートにシートベルトを取り付け、プレートをバックルに“カチッ”と音がするまで挿し込む。ベルトがねじれていないようにする

チャイルドシートに付属の取り扱い説明書に従い、シートベルトをチャイルドシートにしっかりと固定させてください。

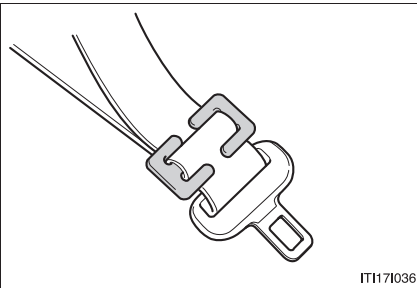

IT1171036

チャイルドシートにシートベルトの固定機構が備わっていない場合は、ロックングクリップ(別売)を使用して固定する

ロックングクリップの購入にあたっては、トヨタ販売店にご相談ください。(ロックングクリップ品番：73119-22010)

取り付け後はチャイルドシートを軽くゆさぶり、しっかりと固定されていることを確認してください。

ISOFIX 対応チャイルドシート固定専用バー&トップテザーアンカーで固定する

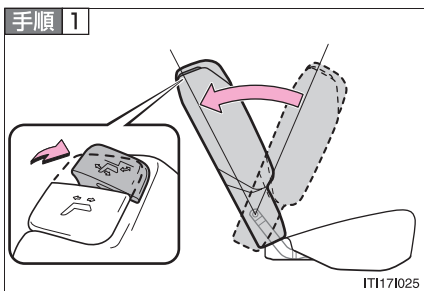

リクライニングレバーをいっぱいまで引き上げたまま、背もたれを一度前方に倒す。背もたれを立てて1段目の固定位置で固定する(→P. 45)

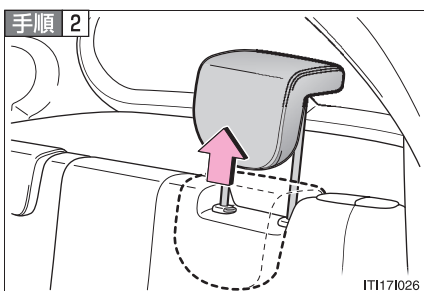

ヘッドレストをいちばん上まで上げる

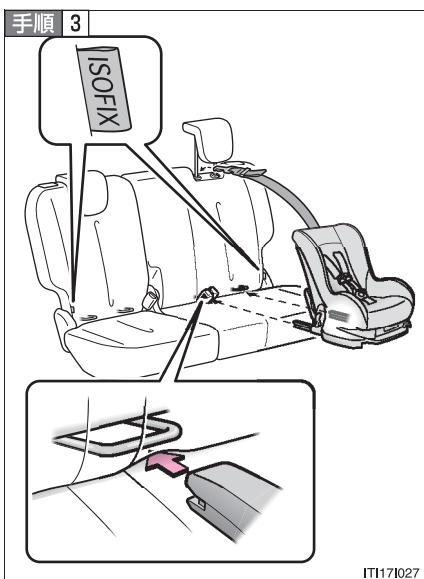

固定専用バーの位置を確認して、チャイルドシートをシートに取り付ける

固定専用バーは、シートクッションの奥にあります。

チャイルドシートの取り付け金具をチャイルドシート固定専用バーに取り付けます。

取り付け方法は、それぞれのチャイルドシート付属の取扱説明書にしたがってください。



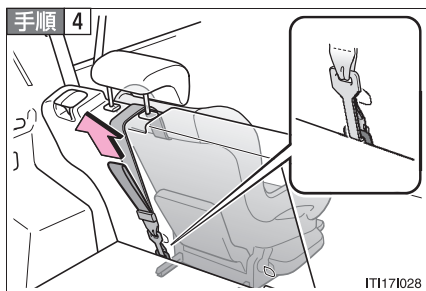

トップテザーアンカーにフックを固定し、テザーベルトを締める

テザーベルトをピンと張り、フックがしっかり固定されているか確認します。

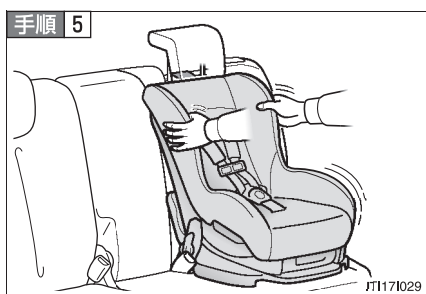

取り付けしたチャイルドシートを軽くゆさぶり、固定されていることを確認する

## 知識

### ■ ISOFIX 対応チャイルドシート固定専用バー&トップテザーアンカーについて

この ISOFIX 対応チャイルドシート固定専用バー&トップテザーアンカーには、道路運送車両の保安基準に適合する子供専用シート（ISOFIX 対応チャイルドシート固定専用バー&トップテザーアンカー対応のトヨタ純正チャイルドシート）を取り付けることができます。チャイルドシートの選択に関してはトヨタ販売店にご相談ください。



## 警告

### ■チャイルドシートについて

- 事故や急停車の際、効果的に保護するために、必ずお子さまの年齢や体の大きさに合ったシートベルトまたはチャイルドシートを使用してください。お子さまを腕の中に抱くのはチャイルドシートの代わりにはなりません。事故の際、お子さまがフロントガラスや乗員、室内の装備にぶつかるおそれがあります。
- お子さまの年齢や体の大きさに合ったチャイルドシートを使用してリヤシートに取り付けてください。
- たとえチャイルドシートに座らせていても、ドアやシート、フロントピラー、ルーフサイドレール付近にお子さまの頭や体のどの部分ももたれかけないようにしてください。SRSエアバッグがふくらんだ場合、大変危険であり、重大な傷害を受けたり、最悪の場合死亡につながるおそれがあります。
- チャイルドシートによっては、取り付けができない、または取り付けが困難な場合があります。必ずチャイルドシートに付属の取扱説明書をよくお読みのうえ、確実に取り付け、使用方法を守ってください。使用方法を誤ったり、確実に固定されていないと、急ブレーキや衝突時などに、重大な傷害におよぶか、最悪の場合死亡につながるおそれがあります。

### ■チャイルドシートを取り付けるときは

- お子さまをシートベルトで遊ばせないでください。万一ベルトが首に巻き付いた場合、窒息など重大な傷害におよぶか、最悪の場合死亡につながるおそれがあります。  
誤ってそのような状態になってしまい、バックルもはずせない場合は、ハサミなどでシートベルトを切断してください。
- シートベルトとバックルが固定されていて、ベルトがねじれていないか確認してください。
- チャイルドシートを左右に動かして、しっかり固定されているか確認してください。

## 警告

### ■チャイルドシートを取り付けるときは

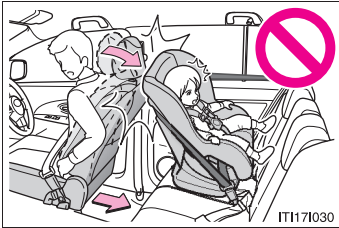

- 運転席とチャイルドシートが干渉し、チャイルドシートが正しく取り付けられない場合は、助手席側のリヤ席に取り付けてください。
- 助手席とチャイルドシートが干渉しないように、助手席を調整してください。

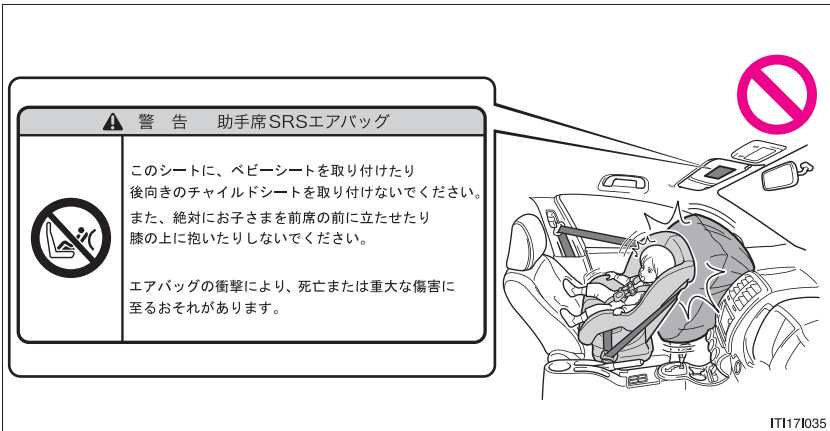

- 助手席にはチャイルドシートをうしろ向きに取り付けしないでください。うしろ向きに取り付けていると、事故などで助手席 SRS エアバッグがふくらんだとき、重大な傷害を受けたり、最悪の場合死亡につながるおそれがあります。助手席側のサンバイザーに、同内容の警告文が表示されています。併せてご覧ください。

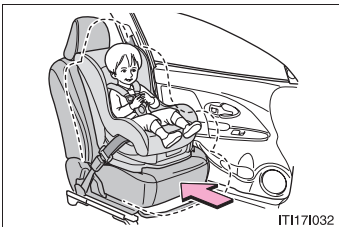

- やむを得ず助手席に前向きにチャイルドシートを取り付ける場合には、助手席シートをいちばんうしろに下げて取り付けてください。助手席SRSエアバッグはかなりの速度と力でふくらむので、お守りいただかないと、重大な傷害を受けたり、最悪の場合死亡につながるおそれがあります。

 **警告**

■ **チャイルドシートを取り付けるときは**

- ジュニアシートを使用している場合は、肩部ベルトが常にお子さまの肩の中心にくるようにしてください。ベルトを首から離すとともに肩から落ちないようにしてください。お守りいただかないと事故や急ブレーキの際に重大な傷害や死亡につながるおそれがあり危険です。
- ISOFIX 対応チャイルドシート固定専用バーを使用するときは、周辺に障害物が無いか、シートベルトが挟まっていないかなどを確認してください。

■ **チャイルドシートを使用しないときは**

- 車両にチャイルドシートを搭載するときは、適切な方法で確実にシートに取り付けてください（→P. 85, 86）。チャイルドシートを使用しない場合でも、シートにしっかり固定されていない状態で、客室内に置くことは避けてください。
- チャイルドシートの取りはずしが必要な場合は、車両から降ろして保管するか、ラゲージルーム内に収納し、しっかりと固定しておいてください。

## 運転するときに

# 2

### 2-1. 運転のしかた

|   |     |
|---|-----|
| 運転にあたって .....   | 92  |
| エンジン（イグニッション）スイッチ<br>（スマートエントリー&<br>スタートシステム装着車） ...  | 102 |
| エンジン（イグニッション）スイッチ<br>（スマートエントリー&<br>スタートシステム非装着車） ... | 106 |
| オートマチック<br>トランスミッション .....                            | 109 |
| 方向指示レバー .....   | 111 |
| パーキングブレーキ .....                                       | 112 |
| ホーン（警音器） .....  | 113 |

### 2-2. メーターの見方

|                |     |
|----------------|-----|
| 計器類 .....      | 114 |
| 表示灯／警告灯 .....  | 117 |
| ドライブモニター ..... | 120 |

### 2-3. ライトのつけ方・ワイパーの 使い方

|                               |     |
|-------------------------------|-----|
| ライトスイッチ .....                 | 122 |
| フォグライトスイッチ .....              | 125 |
| ワイパー & ウォッシャー<br>（フロント） ..... | 127 |
| ワイパー & ウォッシャー<br>（リヤ） .....   | 129 |

### 2-4. その他の走行装置の使い方

|                          |     |
|--------------------------|-----|
| 4WD オートモード<br>スイッチ ..... | 131 |
| 運転を補助する装置 .....          | 132 |
| ETC システム .....           | 137 |

### 2-5. 様々な状況での運転

|                  |     |
|------------------|-----|
| 荷物を積むときの注意 ..... | 155 |
| 寒冷時の運転 .....     | 157 |

## 2-1. 運転のしかた

# 運転にあたって

安全運転を心がけて、以下の手順で走行してください。

### ■ エンジンをかける (→P. 102, 106)

#### ■ 発進する

**手順 1** ブレーキペダルを踏んだまま、シフトレバーを D にする  
(→P. 109)

**手順 2** パーキングブレーキを解除する  
(→P. 112)

**手順 3** ブレーキペダルから徐々に足をはなし、アクセルペダルを  
ゆっくり踏み発進する

#### ■ 停車する

**手順 1** シフトレバーは D のまま、ブレーキペダルを踏む

**手順 2** 必要に応じて、パーキングブレーキをかける  
長時間停車する場合は、シフトレバーを P または N にする。  
(→P. 109)

#### ■ 駐車する

**手順 1** シフトレバーは D のまま、ブレーキペダルを踏む

**手順 2** パーキングブレーキをかける  
(→P. 112)

**手順 3** シフトレバーを P にする  
(→P. 109)

坂道の途中で駐車をする場合は必要に応じて、輪止め<sup>\*</sup>を使用してください。

<sup>\*</sup>輪止めはトヨタ販売店で購入することができます。

**手順 4**

▶ スマートエントリー&スタートシステム装着車  
“エンジンスタートストップ” スイッチを OFF にしてエンジンを停止  
する

▶ スマートエントリー&スタートシステム非装着車  
エンジンスイッチを “LOCK” にしてエンジンを停止する

**手順 5** キーを携帯していることを確認し、ドアを施錠する

## 上り坂の発進のしかた

- 手順 1 ブレーキペダルを踏んだまま、パーキングブレーキをしっかりとかけ、シフトレバーをDにする
- 手順 2 アクセルペダルをゆっくり踏む
- 手順 3 車が動き出す感触を確認したら、パーキングブレーキを解除し発進する

## 知識

### ■運転標識の取り付け

磁石式の初心運転者標識や高齢運転者標識などを、樹脂バンパーやアルミボデー部に取り付けることはできません。

### ■雨の日の運転について

- 雨の日は視界が悪くなり、またガラスが曇ったり、路面がすべりやすくなったりするので、慎重に走行してください。
- 雨の降りはじめは路面がよりすべりやすいため、慎重に走行してください。
- 雨の日の高速走行などでは、タイヤと路面の間に水膜が発生し、ハンドルやブレーキが効かなくなるおそれがあるので、スピードは控えめにしてください。

### ■環境に配慮した運転

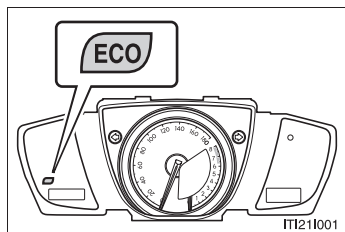

環境に配慮した運転をしているとき、エコドライブインジケータランプが点灯します。必要以上にアクセルペダルを踏んだときや停車中は消灯します。

次の場合、エコドライブインジケータランプは作動しません。

- シフトレバーがD以外のとき
- 車速が約100km/h以上のとき

### ■ 走行中にエンジン回転数が高くなったら

以下の場合、エンジン回転数が高くなる場合があります。

走行状況に合わせてシフトアップの制限、またはシフトダウンの実施を自動的に行うため、急加速を示すものではありません。

- 車両が上り坂を走行していると判断したとき
- 車両が下り坂を走行していると判断したとき
- アクセルペダルをはなしたとき

### 警告

#### ■ 発進するときは

ブレーキペダルをしっかりと踏み込んだままシフトレバーを操作してください。クリーブ現象で車が動き出すのを防ぎます。

#### ■ 運転するときは

● 踏み間違いを避けるため、ブレーキペダルとアクセルペダルの位置を把握しない状態で運転しないでください。

- ・ アクセルペダルをブレーキペダルと間違えて踏むと、車が急発進して思わぬ事故につながり、重大な傷害におよぶか、最悪の場合死亡につながるおそれがあります。
- ・ 後退するときは体をひねった状態となるため、ペダルの操作がしにくくなります。ペダル操作が確実にできるよう注意してください。
- ・ 車を少し移動させるときも正しい運転姿勢をとり、ブレーキペダルとアクセルペダルが確実に踏めるようにしてください。
- ・ ブレーキペダルは右足で操作してください。左足でのブレーキペダル操作は緊急時の反応が遅れるなど、思わぬ事故につながるおそれがあり危険です。

● 燃えやすい物の上を走行したり、可燃物付近に車を止めたりしないでください。

排気管や排気ガスは高温になり、可燃物が近くにあると火災になるおそれがあり危険です。



 **警告**

- シフトレバーを前進側のシフトポジションに入れたまま惰性で後退したり、Rに入れたまま惰性で前進することは絶対にやめてください。  
エンジンが止まり、ブレーキの効きが悪くなったり、ハンドルが重くなったりして、思わぬ事故や故障の原因となるおそれがあります。
- 車内で排気ガス臭に気づいたら、ドアガラスを開け、バックドアが閉まっていることを確認してください。多量の排気ガスが眠気を起こし事故の原因となるほか、重大な健康障害や死亡に至るおそれがあり危険です。すみやかにトヨタ販売店で点検整備を受けてください。
- 車両が動いているあいだは、シフトレバーをPに入れないでください。  
トランスミッションにダメージを与えたり、車両のコントロールができなくなるおそれがあります。
- 車両が前進しているあいだは、シフトレバーをRに入れないでください。  
トランスミッションにダメージを与えたり、車両のコントロールができなくなるおそれがあります。
- 車両が後退しているあいだは、シフトレバーをDに入れないでください。  
トランスミッションにダメージを与えたり、車両のコントロールができなくなるおそれがあります。
- 走行中にシフトレバーをNにすると、トランスミッションとエンジンの動力伝達が解除され、エンジンブレーキが効かなくなります。
- 通常走行時は、走行中にエンジンを停止しないでください。走行中にエンジンを停止してもハンドルやブレーキの操作は可能ですが、操作力補助がなくなります。その場合はハンドルとブレーキの操作が困難になるため、安全を確認した上で、すみやかに道路脇に停車してください。  
なお、通常の方法で車両を停止することができないような緊急時は、P. 302を参照してください。
- 急な下り坂では、エンジンブレーキを使用してスピードを下げてください。フットブレーキを連続して使いすぎると、ブレーキがオーバーヒートして正常に機能しなくなります。(→P. 110)
- 坂道で止まるときは、前後に動き出して事故につながるのを防ぐため、ブレーキペダルやパーキングブレーキを使用してください。

 **警告**

- 走行中はハンドル、シート、ドアミラー、インナーミラーの調整をしないでください。  
運転を誤り、思わぬ事故の原因となって重大な傷害におよぶか、最悪の場合死亡につながるおそれがあります。
- 重大な傷害や死亡のおそれがあるので、すべての同乗者が頭や手、そのほかの体の一部を車から出さないようにしてください。
- オフロード走行をしないでください。  
本格的なオフロード走行を目的とした 4WD 車ではありません。やむをえずオフロードを走行するときは、慎重に運転してください。
- 渡河などの水中走行はしないでください。  
電装品のショートやエンジンの破損など、重大な車両故障の原因となるおそれがあります。

**■ すべりやすい路面を運転するときは**

- 急ブレーキ、急加速、急ハンドルはタイヤがスリップし、車両の制御ができなくなり、思わぬ事故につながるおそれがあり危険です。
- シフトアップやシフトダウンによるエンジンブレーキなど、エンジン回転数の急な変化は、車が横すべりするなどして、思わぬ事故につながるおそれがあり危険です。
- 水たまり走行後はブレーキペダルを軽く踏んでブレーキが正常に働くことを確認してください。ブレーキパッドがぬれるとブレーキの効きが悪くなったり、ぬれていない片方だけが効いたりしてハンドルをとられ、思わぬ事故につながるおそれがあり危険です。

**■ シフトレバーを操作するときは**

アクセルペダルを踏み込んだまま操作しないように気をつけてください。  
シフトレバーが P または N 以外にあると、車が急発進して思わぬ事故につながるおそれがあり危険です。

 **警告****■ 停車するときは**

- 空ぶかしをしないでください。  
シフトレバーがPまたはN以外にあると、車が急発進して思わぬ事故につながるおそれがあり危険です。
- 長時間エンジンをかけたままにしないでください。どうしても必要な場合は、開かれた場所に車を止め、排気ガスが車内に入ってこないことを確認してください。
- 車が動き出すことによる事故を防ぐため、エンジン回転中は常にブレーキペダルを踏み、必要に応じてパーキングブレーキをかけてください。
- 坂道で停車するときは、前後に動き出して事故につながるのを防ぐため、常にブレーキペダルを踏み、必要に応じてパーキングブレーキをかけてください。
- 停車中は空ぶかしをしないでください。  
排気管が過熱し、可燃物が近くにあると火災につながるおそれがあり危険です。

**■ 駐車するときは**

- 炎天下では、メガネ、スプレー缶や炭酸飲料の缶などを車内に放置しないでください。放置したまましていると、以下のようなことが起こるおそれがあり危険です。
  - ・ スプレー缶からガスがもれたり、出火する
  - ・ プラスチックレンズ・プラスチック素材のメガネが、変形またはひび割れを起こす
  - ・ 炭酸飲料の缶が破裂して車内を汚したり、電気部品がショートする原因になる
- ライターを車内に放置したままにしないでください。ライターをグローブボックスなどに入れておいたり、車内に落としたままにしておく、荷物を押し込んだりシートを動かしたときにライターの操作部が誤作動し、火災につながるおそれがあり危険です。
- ウインドウガラスなどには吸盤を取り付けしないでください。また、インストルメントパネルやダッシュボードの上に芳香剤などの容器を置かないでください。  
吸盤や容器がレンズの働きをして、車両火災につながるおそれがあり危険です。

**警告**

- シルバー色などの金属蒸着フィルムを曲面ガラスに貼った場合は、ドアやウィンドウを開けたまま放置しないでください。直射日光が曲面ガラスの内側に反射し、レンズの動きをして火災につながるおそれがあり危険です。
- 車から離れるときは、必ずパーキングブレーキをかけ、シフトレバーをPにしてエンジンを停止し、施錠してください。  
エンジンがかかっている間は、車から離れないでください。
- エンジン回転中または停止直後は排気管に触れないでください。  
やけどをするおそれがあります。
- 降雪時や雪が積もった場所では、エンジンをかけたままにしないでください。  
まわりに積もった雪で排気ガスが滞留して車内に入り、重大な健康障害や死亡に至るおそれがあり危険です。

**■排気ガスについて**

排気ガスには無色・無臭で有害な一酸化炭素（CO）が含まれているため、排気ガスを吸い込むと重大な健康障害や死亡に至るおそれがあり危険です。

- 換気が悪い場所ではエンジンを停止してください。  
とくに車庫内など囲まれた場所では排気ガスが充満し、重大な健康障害や死亡に至るおそれがあり危険です。
- 排気管はときどき点検してください。排気管の腐食などによる穴や亀裂、および継ぎ手部の損傷、また、排気音の異常などに気づいた場合は必ずトヨタ販売店で点検整備を受けてください。そのまま使用すると排気ガスが車内に侵入し、重大な健康障害や死亡に至るおそれがあり危険です。

**■仮眠するときは**

必ずエンジンを停止してください。

エンジンをかけたまま仮眠すると、無意識にシフトレバーを動かしたり、アクセルペダルを踏み込んだりして、事故やエンジンの異常過熱による火災が発生するおそれがあります。さらに、風通しの悪い場所に止めると、排気ガスが車内に侵入し、重大な健康障害や死亡に至るおそれがあり危険です。

 **警告****■ ブレーキをかけるときは**

- ブレーキが濡れているときは、とくに慎重に運転してください。  
ブレーキが濡れていると、制動距離が長くなったり、ブレーキが片効きすることがあります。また、パーキングブレーキで車をしっかり停車しておくことができないこともあります。
- ブレーキ倍力装置が機能しないときは、ほかの車に近づいたりしないでください。また、下り坂や急カーブを避けてください。  
この場合ブレーキは作動しますが、通常よりも強く踏む必要があります。また制動距離も長くなります。
- 万一エンジンが停止したときは、ブレーキペダルを繰り返し踏まないでください。  
ペダルを踏むたびに、ブレーキのアシスト力の蓄えを使い切ってしまいます。
- ブレーキシステムは二つの独立したシステムで構成されており、一方の油圧システムが故障しても、もう一方は作動します。この場合、ブレーキペダルを通常より強く踏む必要があり、制動距離が長くなります。一方のブレーキシステムしか作動していない状態で走行しないでください。ただちにブレーキの修理を受けてください。

**■ 万一脱輪したときは**

いずれかのタイヤが宙に浮いているときは、むやみに空転させないでください。駆動系部品の損傷や車両の飛び出しによる思わぬ事故につながるおそれがあります。危険です。

脱出できないときは、トヨタ販売店または専門業者へご連絡ください。

 **注意**

■ **運転中は**

- 運転中にアクセルペダルとブレーキペダルを同時に踏んだりしないでください。運転中、アクセルペダルを踏んでいるときにブレーキペダルを踏むと、駆動力を抑制する場合があります。
- 坂道で停車するために、アクセルペダルを使ったり、アクセルペダルとブレーキペダルを同時に踏んだりしないでください。

■ **駐車するときは**

必ずシフトレバーを P にしてください。P にしておかないと、車が動き出したり、誤ってアクセルペダルを踏み込んだときに急発進するおそれがあります。

■ **部品の損傷を防ぐために**

- パワーステアリングモーターの損傷を防ぐため、ハンドルをいっぱいにまわした状態を長く続けないでください。
- ディスクホイールなどの損傷を防ぐため、段差などを通過するときは、できるだけゆっくり走行してください。

■ **継続的にブレーキ付近から警告音（キーキー音）が発生したときは**

できるだけ早くトヨタ販売店で点検を受け、ブレーキパッドを交換してください。必要なときにパッドの交換がおこなわれないと、ディスクローターの損傷につながる場合があります。

パッドやローターなどの部品は、役割を果たすと共に摩耗していきます。摩耗の限界を超えて走行すると故障を引き起こすばかりでなく、事故につながるおそれがあります。

■ **走行中にタイヤがパンクしたら**

以下のようなときはタイヤのパンクや損傷が考えられます。ハンドルをしっかりとって徐々にブレーキをかけ、スピードを落としてください。

- ハンドルがとられる
- 異常な振動がある
- 車両が異常に傾く

タイヤがパンクした場合は新しいタイヤに交換してください。(→P. 280)

 **注意****■ 冠水路走行に関する注意**

大雨などで冠水した道路では、以下のような重大な損傷を与えるおそれがあるため、走行しないでください。

- エンストする
- 電装品がショートする
- 水を吸い込んでのエンジン破損

万一、冠水した道路を走行し、水中に浸かってしまったときは必ずトヨタ販売店で以下の点検をしてください。

- ブレーキの効き具合
- エンジン、トランスアクスル、トランスファー（4WD 車）、ディファレンシャルなどのオイルやフルードの量および質の変化
- プロペラシャフト（4WD 車）、各ベアリング、各ジョイント部などの潤滑不良

## エンジン (イグニッション) スイッチ (スマートエントリー&スタートシステム装着車)

電子キーを携帯して以下の操作を行うことで、エンジンの始動または“エンジンスタートストップ”スイッチのモードを切り替えることができます。

### ■ “エンジンスタートストップ” スイッチのモード切り替え

ブレーキペダルを踏まずに“エンジンスタートストップ”スイッチを押すと、モードを切り替えることができます。

(スイッチを押すごとにモードが切り替わります)

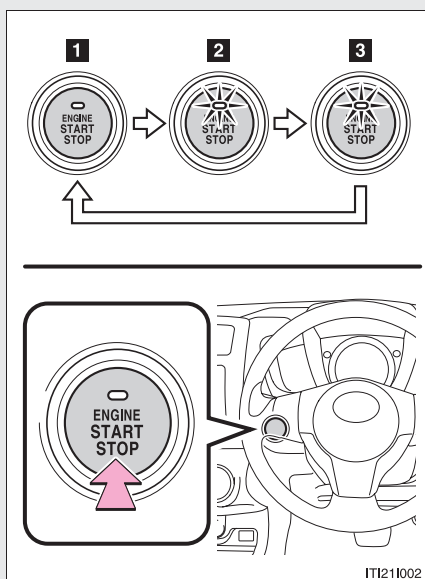

#### 1 OFF

非常点滅灯が使用できます。  
シフトレバーが P 以外のときは OFF になりません。

#### 2 アクセサリーモード

オーディオなどの電装品が使用できます。  
スイッチ上のインジケーターが橙色に点灯します。

#### 3 イグニッション ON モード

すべての電装品が使用できます。  
スイッチ上のインジケーターが橙色に点灯します。

### ■ エンジンのかけ方

**手順 1** パーキングブレーキがかかっていることを確認する

**手順 2** シフトレバーが P の位置にあることを確認する

**手順 3** ブレーキペダルをしっかりと踏む

スイッチ上のインジケーターが緑色に点灯します。

緑色に点灯していないとエンジンは始動しません。



## 手順 4

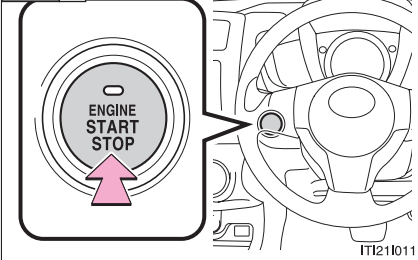

“エンジンスタートストップ”スイッチを押す

完全にエンジンが始動するまでブレーキペダルを踏み続けてください。

“エンジンスタートストップ”スイッチのどのモードからでもエンジンを始動できます。

 知識

### ■ステアリングロックを解除するには

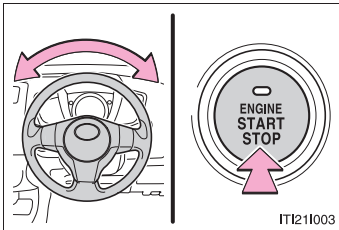

ステアリングを左右に動かしながら、“エンジンスタートストップ”スイッチを押してください。

ステアリングロックが解除されていないときは、“エンジンスタートストップ”スイッチのインジケーターが緑色に点滅します。

### ■エンジンが始動しないときは

→P. 288

### ■“エンジンスタートストップ”スイッチ上のインジケーターが橙色に点滅したときは

システムに異常があるおそれがあります。ただちにトヨタ販売店で点検を受けてください。

### ■自動電源 OFF 機能

シフトレバーが P にあるとき、1 時間以上アクセサリモードにしたままにしておくと、“エンジンスタートストップ”スイッチが自動で OFF になります。

### ■ クランキングホールド機能

エンジン始動操作をしてすぐ手を離すと、エンジンが始動するまでスターターの回転を最大 18 秒間保持します。

“エンジンスタートストップ” スイッチを押したままでも、スターターの回転は最大で 30 秒間です。約 30 秒間経過してもエンジンが始動しない場合は、スターターの回転を停止します。その場合は、もう一度エンジンの始動操作をしてください。

### ■ 電子キーの電池の消耗について

→P. 27

### ■ 電子キーの電池が切れたときは

→P. 253

### ■ スマートエントリー&スタートシステムが正常に働かないおそれのある状況

→P. 26

### ■ ご留意いただきたいこと

→P. 28



## 警告

### ■ エンジンを始動するときは

必ず運転席に座って行ってください。このとき決してアクセルペダルは踏まないでください。思わぬ事故につながり、重大な傷害におよぶか、最悪の場合死亡につながるおそれがあります。

### ■ 緊急時のエンジン停止方法

走行中にエンジンを緊急停止したい場合には、3 秒以上“エンジンスタートストップ” スイッチを押し続けてください。

ただし、緊急時以外は走行中に“エンジンスタートストップ” スイッチにふれないでください。走行中にエンジンを停止してもハンドルやブレーキの操作は可能ですが、操作力補助がなくなります。その場合はハンドルとブレーキの操作が困難になるため、安全を確認した上で、すみやかに道路脇に停車してください。

 **注意****■ バッテリーあがりを防止するために**

エンジンがかかっていないときは、“エンジンスタートストップ”スイッチをアクセサリまたはイグニッション ON モードにしたまま長時間放置しないでください。

**■ エンジンを始動するとき**

- エンジンが冷えた状態で空ぶかししないでください。
- もしエンジンが始動しにくかったり、頻繁にエンストする場合は、ただちにエンジンの点検を受けてください。

### ■ エンジンのかけ方

- 手順 1 パーキングブレーキがかかっていることを確認する
- 手順 2 シフトレバーが P の位置にあることを確認する
- 手順 3 ブレーキペダルをしっかりと踏む
- 手順 4 エンジンスイッチを “START” の位置にまわす

### ■ エンジンスイッチの位置

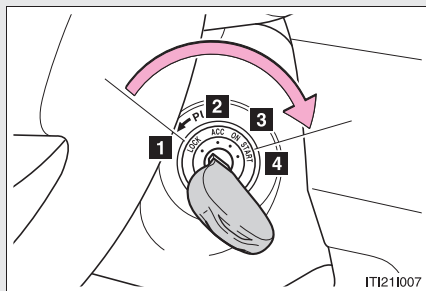

#### 1 “LOCK” (OFF)

- ・ ステアリングロックがかかります。
- ・ シフトレバーの位置が P のとき、キーを抜き挿しすることができます。

#### 2 “ACC”

オーディオなどの電装品が使用できます。

#### 3 “ON”

すべての電装品が使用できます。

#### 4 “START”

エンジンが始動できます。

## 知識

### ■ キーを “ACC” から “LOCK” にまわすには

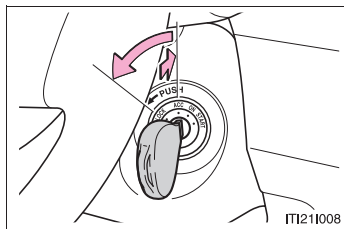

手順 1 シフトレバーが P の位置にあることを確認する

手順 2 キーを押し込みながら “LOCK” までまわす

## ■ステアリングロックを解除するには

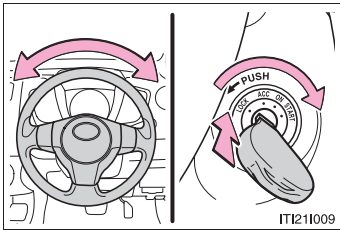

ステアリングを左右に動かしながら、エンジンスイッチをまわしてください。

## ■エンジンが始動しないときは

→P. 288

## ■キー抜き忘れ警告ブザー

キーが挿してあり、エンジンスイッチが“ACC”または“LOCK”のとき、運転席ドアを開けると警告音が鳴ります。

## ■クランキングホールド機能

エンジン始動操作をしてすぐに手を離すと、エンジンが始動するまでスターターの回転を最大 18 秒間保持します。

## ⚠ 警告

### ■エンジンを始動するときは

必ず運転席に座って行ってください。このとき決してアクセルペダルは踏まないでください。思わぬ事故につながり、重大な傷害におよぶか、最悪の場合死亡につながるおそれがあります。



■ **バッテリーあがりを防止するために**

エンジンがかかっていないときは、エンジンスイッチを“ACC”または“ON”にしたまま長時間放置しないでください。

■ **エンジンを始動するとき**

- 一度に 30 秒以上スターターをまわさないでください。
- エンジンが冷えた状態で空ぶかししないでください。
- もしエンジンが始動しにくかったり、頻繁にエンストする場合は、ただちにエンジンの点検を受けてください。

# オートマチックトランスミッション

状況に応じてシフトポジションをお選びください。

## ■ シフトレバーの動かし方

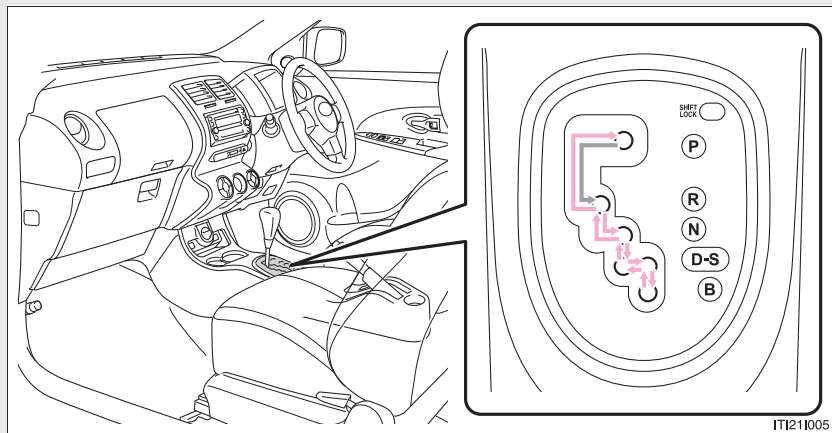

### ▶ スマートエントリー&スタートシステム装着車

← “エンジン スタート ストップ” スイッチがイグニッション ON モードのとき、ブレーキペダルを踏んだまま操作します。

### ▶ スマートエントリー&スタートシステム非装着車

← エンジン スイッチが “ON” のとき、ブレーキペダルを踏んだまま操作します。

## ■ シフトポジションの使用目的

| シフトポジション | 目的          |
|----------|-------------|
| P        | 駐車またはエンジン始動 |
| R        | 後退          |
| N        | 動力が伝わらない状態  |
| D        | 通常走行*       |
| S        | 坂道走行        |
| B        | 急な下り坂走行     |

\*燃費向上や騒音の低減のために、通常は D ポジションを使用してください。

## 知識

### ■ リバース警告ブザー

シフトレバーを R に入れるとブザーが鳴り、R にあることを運転者に知らせます。

### ■ シフトレバーを P からシフトできないときは

→P. 290

## 警告

### ■ すべりやすい路面では

急なアクセル操作や、エンジnbrake力の急激な変化が横すべりやスピンの原因となりますので注意してください。



## 2-1. 運転のしかた 方向指示レバー

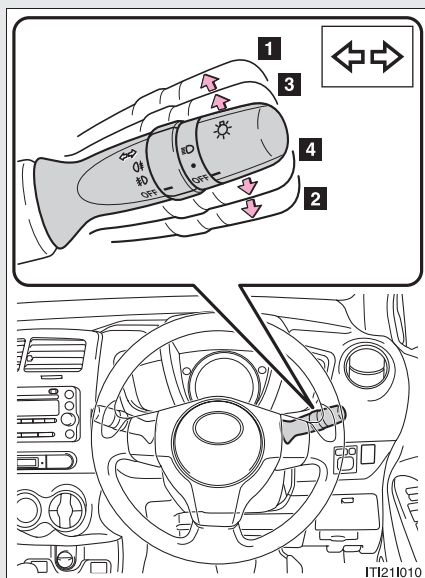

- 1** 左折
- 2** 右折
- 3** 左側へ車線変更  
(レバーを途中で保持)  
レバーをはなすまで左側方向指示  
灯が点滅します。
- 4** 右側へ車線変更  
(レバーを途中で保持)  
レバーをはなすまで右側方向指示  
灯が点滅します。

### 知識

#### ■ 作動条件

- ▶ スマートエントリー&スタートシステム装着車  
“エンジンスタートストップ”スイッチがイグニッション ON モードのとき
- ▶ スマートエントリー&スタートシステム非装着車  
エンジンスイッチが“ON”のとき

#### ■ 表示灯の点滅が異常に速くなったときは

方向指示灯の電球が切れていないか確認してください。

## 2-1. 運転のしかた

# パーキングブレーキ

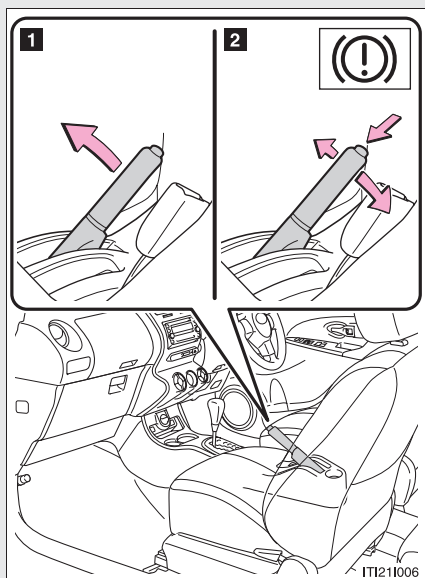

**1** パーキングブレーキがかかる  
ブレーキペダルを踏みながら、  
パーキングブレーキレバーをいっ  
ぱいまで引きます。

**2** パーキングブレーキが解除さ  
れる  
レバーを少し引き上げ、ボタンを  
押しながら完全に下までもどしま  
す。

### 知識

#### ■ パーキングブレーキ未解除走行時警告ブザー

→P. 272

### 注意

#### ■ 走行前の注意

パーキングブレーキを完全に解除してください。  
パーキングブレーキをかけたまま走行すると、ブレーキ部品が過熱し、ブレーキの効きが悪くなったり、早く摩耗したりするおそれがあります。

## 2-1. 運転のしかた

# ホーン（警音器）

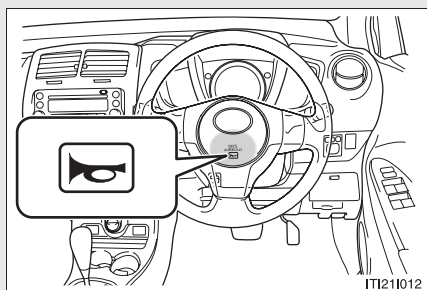

ハンドルの  周辺部を押すとホーンが鳴ります。

### 知識

#### ■ ハンドル位置を調整したあとは

ハンドルが確実に固定されていることを確認してください。  
固定が不十分だと、ホーンが鳴らない場合があります。（→P. 60）

## 計器類

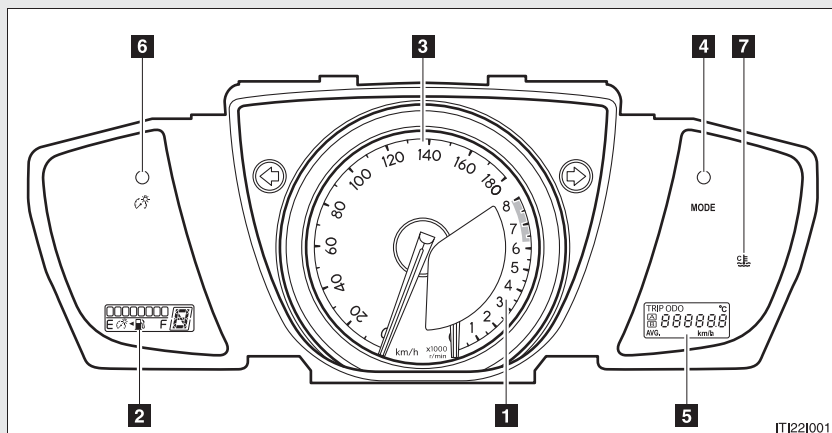

IT1221001

## ▶ スマートエントリー&amp;スタートシステム装着車

“エンジンスタートストップ”スイッチをイグニッション ON モードにするとメーターが点灯します。

## ▶ スマートエントリー&amp;スタートシステム非装着車

エンジンスイッチを“ON”にするとメーターが点灯します。

**1** タコメーター

毎分のエンジン回転数を示します。

**2** 燃料計、メーター照度調整画面

## ● 燃料計

燃料残量を示します。

## ● メーター照度調整画面

メーター照度の明るさを調整できます。

**3** スピードメーター

車両の走行速度を示します。

**4** 表示切り替えボタン

オドメーター／トリップメーター／ドライブモニターの切り替えができます。  
(→P. 115)

**5** オドメーター、トリップメーター、ドライブモニター画面

## ● オドメーター

走行した総距離を表示します。

## ● トリップメーター

リセットしてからの走行距離を表示します。区間距離は、トリップ A、トリップ B の 2 種類で使い分けことができます。

## ● ドライブモニター画面

走行に関する情報を表示します。(→P. 120)

**6** メーター照度調整ボタン

メーター照度の明るさを調整できます。

**7** 低水温表示灯

エンジン冷却水温が低いと点灯します。

**表示切り替えボタン**

ボタンを押すごとに以下のように切り替わります。

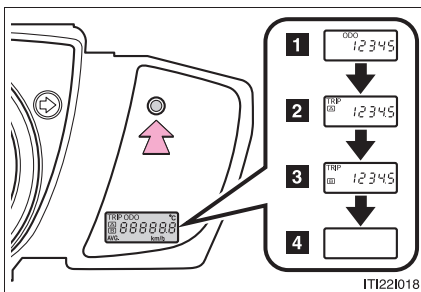
**1** オドメーター**2** トリップメーター A ※**3** トリップメーター B ※**4** ドライブモニター

※ 長押しで 0 にもどります。

## メーター照度調整

ボタンを押すと照度調整画面に切り替わります。

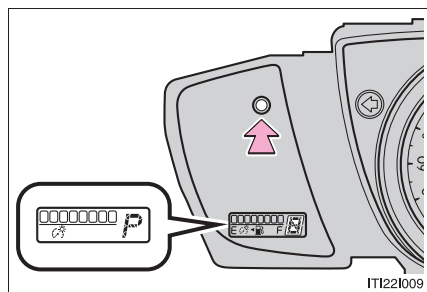

照度調整ボタンを押して照度を調整します。

ライト点灯時、ライト消灯時、それぞれで調整することができます。

## 知識

### ■ 燃料計について

#### ▶ スマートエントリー&スタートシステム装着車

“エンジンスタートストップ”スイッチがイグニッション ON モードのとき、燃料残量が約 6.3L 以下になると、いちばん左の燃料残量表示が点滅します。燃料残量が約 4.2L 以下になると点滅速度が速くなります。点滅したときは、すみやかに燃料を補給してください。

#### ▶ スマートエントリー&スタートシステム非装着車

エンジンスイッチが“ON”のとき、燃料残量が約 6.3L 以下になると、いちばん左の燃料残量表示が点滅します。燃料残量が約 4.2L 以下になると点滅速度が速くなります。点滅したときは、すみやかに燃料を補給してください。

## ⚠ 注意

### ■ エンジンや構成部品への損傷を防ぐために

タコメーターの針がレッドゾーン（エンジンの許容回転数を超えている範囲）に入らないようにしてください。

## 2-2. メーターの見方 表示灯／警告灯

メーター・センターパネル内の表示灯・警告灯でお車の状況をお知らせします。

### ▶ メーター

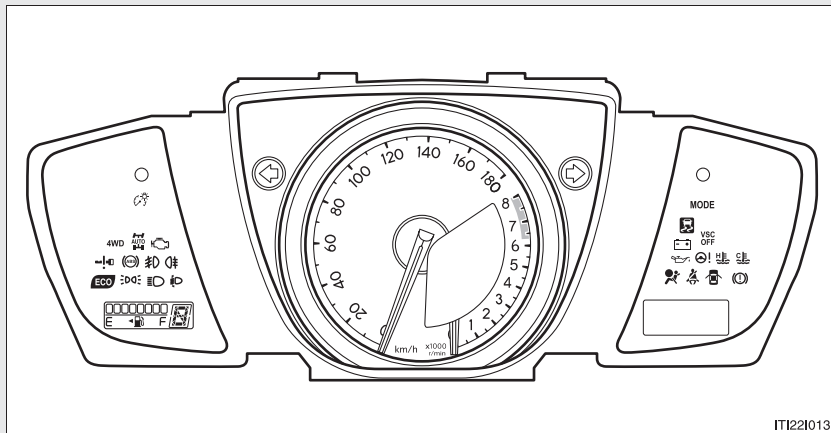

### ▶ センターパネル

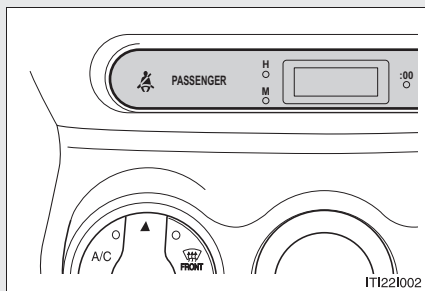

## ■ 表示灯

システムの作動状況を表示します。



方向指示表示灯  
(→P. 111)



※ 4WD オートモード  
表示灯\* (→P. 131)



尾灯表示灯 (→P. 122)



※ スリップ表示灯\*  
(→P. 132)



ヘッドライト  
上向き表示灯 (→P. 122)



※ エコドライブインジケーター  
(→P. 93)



フロントフォグライト  
表示灯\* (→P. 125)



低水温表示灯  
(→P. 114)



リヤフォグライト  
表示灯\* (→P. 125)



※ VSC OFF 表示灯\*  
(→P. 133)



シフトポジション表示灯 (→P. 109)

※作動確認のために“エンジンスターストップ”スイッチをイグニッション ON モード、またはエンジンスイッチを“ON”にすると点灯し、数秒後またはエンジンをかけると消灯します。点灯しない場合や点灯したままのときはシステム異常のおそれがあります。トヨタ販売店で点検を受けてください。

\* : 車両型式などで異なる装備やオプション装備



## ■ 警告灯

万一のシステム異常などを警告します。(→P. 272)

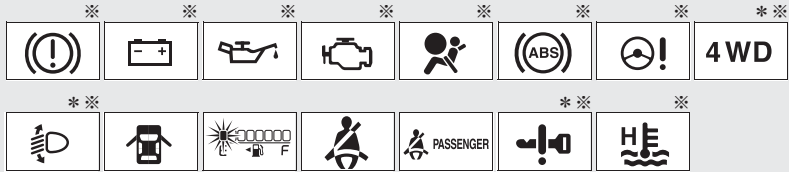

※作動確認のために“エンジンスタートストップ”スイッチをイグニッション ON モード、またはエンジンスイッチを“ON”にすると点灯し、数秒後またはエンジンをかけると消灯します。点灯しない場合や点灯したままのときはシステム異常のおそれがあります。トヨタ販売店で点検を受けてください。

## ▲ 警告

### ■ 安全装置の警告灯が点灯しないときは

ABS や SRS エアバッグなどの安全装置の警告灯が、“エンジンスタートストップ”スイッチをイグニッション ON モード、またはエンジンスイッチを“ON”にしても点灯しない場合や点灯したままの場合は、事故にあったときに正しく作動せず、重大な傷害を受けたり、最悪の場合死亡につながるおそれがあります。ただちにトヨタ販売店で点検を受けてください。

\* : 車両型式などで異なる装備やオプション装備

## 2-2. メーターの見方 ドライブモニター

ドライブモニターは、以下のような情報を表示します。

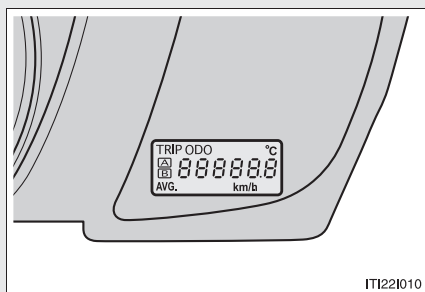

- 瞬間燃費
- 給油後平均燃費
- 始動後平均車速
- 航続可能距離
- 外気温

### 表示切り替え

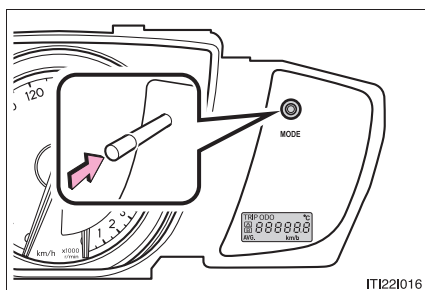

表示を切り替えるには、表示切り替えボタンを押します。

ボタンを押すごとに以下のように切り替わります。(→P. 115)  
オドメーター→トリップメーターA  
→トリップメーターB →ドライブモニター

- 瞬間燃費



現在の瞬間燃費を表示します。

- 給油後平均燃費



給油してからの平均燃費を表示します。

表示される平均燃費は、参考として利用してください。

## ● 始動後平均車速



エンジンを始動してからの平均車速を表示します。

## ● 航続可能距離



現在の燃料残量で走行できるおよその距離を表示します。

- ・ 表示される距離は過去の平均燃費をもとに算出されるため、表示される距離を実際に走行できるとは限りません。
- ・ 燃料給油量が少量の場合、表示が更新されないことがあります。給油の際は“エンジン スタート ストップ”スイッチをOFF、またはエンジンスイッチを“LOCK”にしてください。万一、“エンジン スタート ストップ”スイッチをOFF、またはエンジンスイッチを“LOCK”にせず給油した場合、表示が更新されないことがあります。

## ● 外気温



外気温を表示します。

－ 40℃～ 50℃の間で表示します。

 知識

## ■ バッテリー端子の脱着をしたとき

バッテリー端子の脱着を行うと、以下のデータはリセットされます。

- ・ 給油後平均燃費
- ・ 航続可能距離
- ・ 始動後平均車速

## ■ 表示について

次の場合は、正しい外気温度が表示されなかったり、温度表示の更新が遅くなったりすることがありますが、故障ではありません。

- 停車しているときや、低速走行（約 20km/h 以下）のとき
- 外気温度が急激に変化したとき（車庫、トンネルの出入り口付近など）

## 2-3. ライトのつけ方・ワイパーの使い方 ライトスイッチ

ヘッドライトなどを点灯できます。

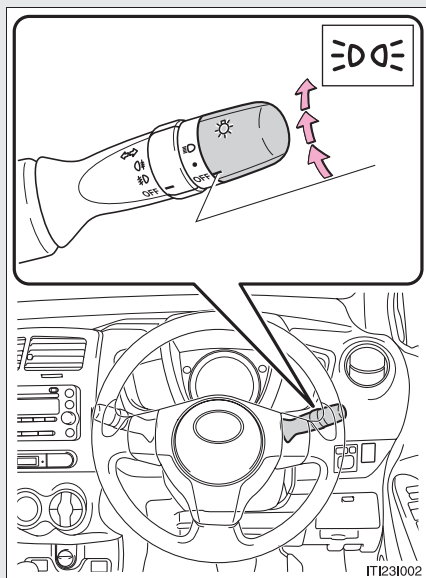

- 車幅灯・尾灯・番号灯・メーター照明を点灯
- ☰☉ 上記ライトとヘッドライトを点灯

### ハイビームにする

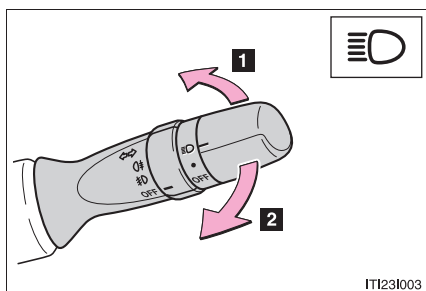

- 1 ライト点灯時、レバーを前方に押しハイビームに切り替え

レバーを元の位置へもどすとロービームにもどります。

- 2 レバーを引いている間、ハイビームを点灯

ライトが消灯していても、ハイビームが点灯します。レバーをはなすと、ロービームにもどるまたは消灯します。

### 手動光軸調整ダイヤル（ハロゲンヘッドライト装着車）

乗車人数や荷物の量などによる車の姿勢の変化に合わせて、ヘッドライトの光軸を調整することができます。

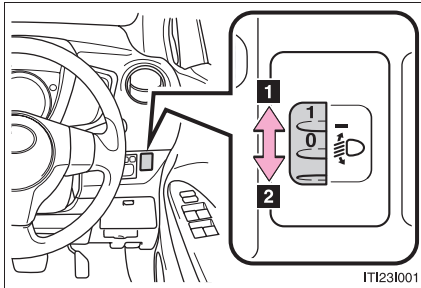

- 1 上向きに調整
- 2 下向きに調整

#### ■ 目盛り設定の目安

| 乗員と荷物の条件      |                | ダイヤル位置       |               |
|---------------|----------------|--------------|---------------|
| 乗員            | 荷物             | FF<br>(前輪駆動) | 4WD<br>(4輪駆動) |
| 運転者           | なし             | 0            | 0             |
| 運転者と<br>助手席乗員 | なし             | 0.5          | 0.5           |
| 全乗員           | なし             | 2.0          | 2.0           |
| 全乗員           | ラゲージルーム<br>満載時 | 2.5          | 2.5           |
| 運転者           | ラゲージルーム<br>満載時 | 3.5          | 4.0           |

## 知識

### ■ ライト消し忘れ警告ブザー

#### ▶ スマートエントリー&スタートシステム装着車

ライトスイッチが ● または  の位置にあり、“エンジン スタート ストップ” スイッチがアクセサリモードまたは OFF のとき、運転席ドアを開けると警告音が鳴ります。

#### ▶ スマートエントリー&スタートシステム非装着車

ライトスイッチが ● または  の位置にあり、エンジン スイッチが “ACC” または “LOCK” のとき、運転席ドアを開けると警告音が鳴ります。

### ■ オートレベリングシステム（ディスチャージヘッドライト装着車）

通行人や対向車がまぶしくないように、乗車人数、荷物の量などによる車の姿勢の変化にあわせて、ヘッドライトの光軸を自動で調整します。

## 注意

### ■ バッテリーあがりを防止するために

エンジンを停止した状態でライトを長時間点灯しないでください。

## 2-3. ライトのつけ方・ワイパーの使い方 フォグライトスイッチ\*

雨や霧などの悪天候下で視界を確保します。  
ライトスイッチ（→P. 122）と同じレバーに装着されます。

### ■ フロントフォグライトスイッチ

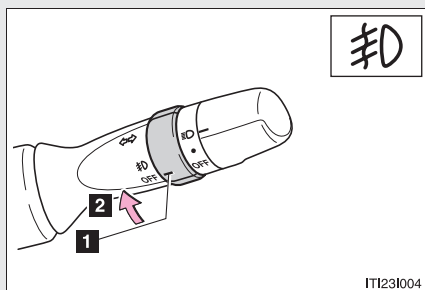

- 1 消灯
- 2 フロントフォグライト点灯

### ■ リヤフォグライトスイッチ

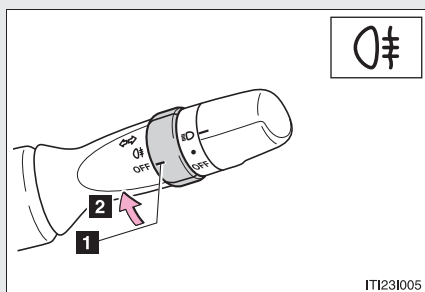

- 1 消灯
- 2 リヤフォグライト点灯

\* : 車両型式などで異なる装備やオプション装備

## ■ フロント&リヤフォグライトスイッチ

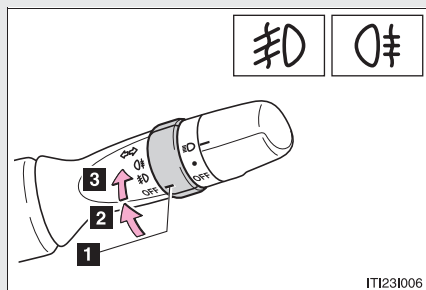

- 1 消灯
- 2 フロントフォグライト点灯
- 3 フロント&リヤフォグライト点灯

ヘッドライトスイッチをOFFにすると **OFF** の位置までもどります。

## ☐ 知識

### ■ 点灯条件

- ヘッドライトまたは車幅灯が点灯しているときに使用できます。
- フロント&リヤフォグライト装着車のリヤフォグライトは、フロントフォグライトが点灯しているときのみ使用できます。

### ■ リヤフォグライトについて

- リヤフォグライトが点灯しているときは、メーター内の表示灯が橙色に点灯します。
- 雨や霧などで視界が悪いときに後続車に自分の車の存在を知らせるために使用します。  
視界が悪いとき以外に使用すると後続車の迷惑になる場合があります。  
必要なとき以外は使用しないでください。



## 2-3. ライトのつけ方・ワイパーの使い方 ワイパー＆ウォッシャー（フロント）

INTを選択しているとき、間欠作動の頻度を調整することができます。

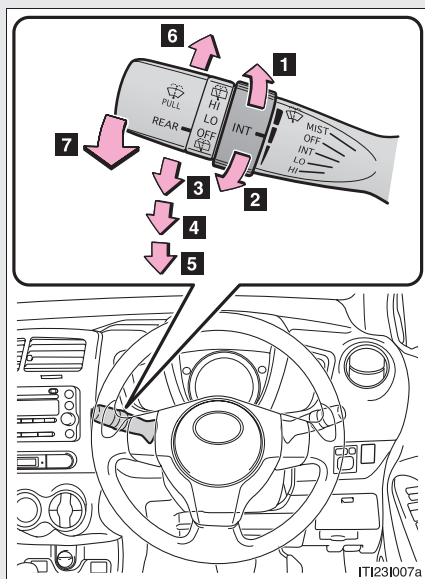

- 1 間欠ワイパーの作動頻度（減）
- 2 間欠ワイパーの作動頻度（増）
- 3 間欠作動（INT）
- 4 低速作動（LO）
- 5 高速作動（HI）
- 6 一時作動（MIST）
- 7 ウォッシャー液を出す

ワイパーが連動して作動します。

### 知識

#### ■ 作動条件

- ▶ スマートエントリー&スタートシステム装着車  
“エンジンスタートストップ”スイッチがイグニッション ON モードのとき
- ▶ スマートエントリー&スタートシステム非装着車  
エンジンスイッチが“ON”のとき

#### ■ ウォッシャー液が出ないときは

ウォッシャー液量が不足していないのにウォッシャー液が出ないときは、ノズルのつまりを点検してください。

 **注意**

■ **フロントガラスが乾いているときは**

ワイパーを使わないでください。  
ガラスを傷つけるおそれがあります。

■ **ウォッシャー液が出ないときは**

ウォッシャースイッチを操作し続けしないでください。  
ポンプが故障するおそれがあります。

■ **ノズルがつまったときは**

ピンなどで取り除かないでください。  
ノズルが損傷するおそれがあります。

## 2-3. ライトのつけ方・ワイパーの使い方 ワイパー＆ウォッシャー（リヤ）

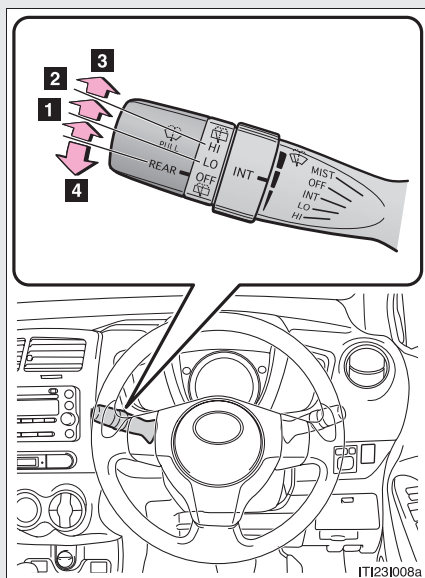

- 1 間欠作動（LO）
- 2 通常作動（HI）
- 3 ウォッシャー液を出す  
ワイパーが連動して作動します。
- 4 ウォッシャー液を出す  
ワイパーが連動して作動します。

### 知識

#### ■ 作動条件

- ▶ スマートエントリー&スタートシステム装着車  
“エンジンスタートストップ”スイッチがイグニッション ON モードのとき
- ▶ スマートエントリー&スタートシステム非装着車  
エンジンスイッチが“ON”のとき

 **注意**

■ **リヤウインドウガラスが乾いているときは**

ワイパーを使わないでください。  
ガラスを傷つけるおそれがあります。

■ **ウォッシャー液が出ないときは**

ウォッシャースイッチを操作し続けしないでください。  
ポンプが故障するおそれがあります。

## 4WD オートモードスイッチ\*

走行の安全性や運転性能を高めるため、走行状況に応じて FF（前輪駆動）走行と 4WD（4 輪駆動）走行を自動的に切り替えます。

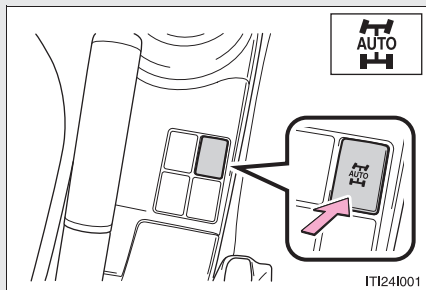

4WD オートモードを使用する  
4WD オートモード表示灯が数回  
点滅後、点灯します。  
再度押すと解除されます。

### 知識

#### ■ 4WD オートモード表示灯について

- 4WD オートモードで走行中、前後輪の回転速度の差が大きい状態が長時間続いた場合などには、4WD オートモード表示灯が点滅します。  
表示灯の点滅中は駆動系部品の保護のため、後輪への駆動力配分を休止し、FF モードとなります。  
この場合は、エンジンをかけたまま以下の対応をおこなってください。
  - ・ 表示灯が消灯するまで車速を落とす
  - ・ 表示灯が消灯するまで停車する（エンジンは停止しない）
- 4WD システムに異常が発生したときには、4WD オートモード表示灯が消灯することがあります。この場合には、4WD オートモードスイッチの位置にかかわらず FF モードとなります。

\* : 車両型式などで異なる装備やオプション装備

## 2-4. その他の走行装置の使い方

### 運転を補助する装置

走行の安全性や運転性能を高めるため、走行状況に応じて以下の装置が自動で作動します。ただし、これらの装置は補助的なものなので、過信せずに運転には十分に注意してください。

#### ■ ABS（アンチロックブレーキシステム）

急ブレーキ時やすべりやすい路面でのブレーキ時にタイヤのロックを防ぎ、スリップを抑制します。

#### ■ ブレーキアシスト

急ブレーキ時などにより大きなブレーキ力を発生させます。

#### ■ VSC（ビークルスタビリティコントロール）\*

急なハンドル操作やすべりやすい路面で旋回するときに横すべりを抑え、車両の姿勢維持に寄与します。

#### ■ TRC（トラクションコントロール）\*

すべりやすい路面での発進時や加速時に前輪の空転を抑え、駆動力を確保します。

#### ■ EPS（エレクトリックパワーステアリング）

電気式モーターを利用して、ハンドル操作を補助します。

### VSC、TRC が作動しているとき

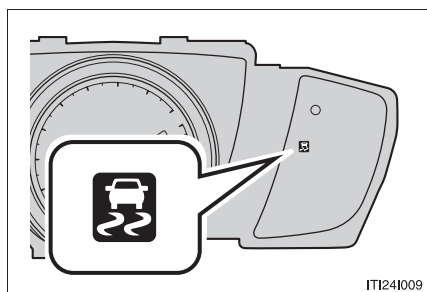

車両が横すべりしそうなとき、車輪が空転したときは、VSC、TRC の作動を表示するためにスリップ表示灯が点滅します。

VSC の作動時、ブザー（断続音）が鳴ります。

\*：車両型式などで異なる装備やオプション装備

## TRC や VSC を停止するには

ぬかるみや新雪などから脱出するときに、TRC や VSC が作動していると、アクセルペダルを踏み込んでもエンジンの出力が上がらず、脱出が困難な場合があります。このようなときに、VSC OFF スイッチを押すことにより脱出しやすくなります。

### ■ TRC を停止するには

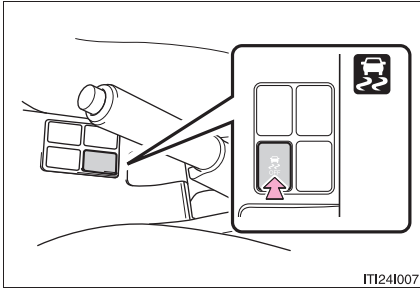

TRC を停止するにはスイッチを押す

スリップ表示灯が点灯します。

もう一度スイッチを押すと、システム作動可能状態にもどります。

### ■ TRC と VSC を停止するには

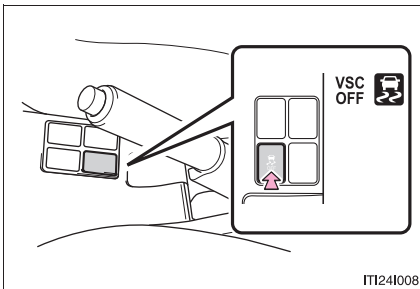

TRC と VSC を停止するには、停車時にスイッチを押し、3 秒以上保持する

スリップ表示灯と VSC OFF 表示灯が点灯します。

もう一度スイッチを押すと、システム作動可能状態にもどります。

---

 **知識**

---

■ **TRC や VSC の自動復帰について**

TRC や VSC を作動停止したあと、“エンジンスタートストップ”スイッチを OFF にすると自動的に TRC と VSC は作動可能状態にもどります。

■ **TRC OFF の作動制限**

TRC のみ作動を停止している場合は、車速が高くなると TRC は作動を再開します。

■ **TRC と VSC OFF の作動制限**

TRC と VSC の作動を停止している場合は、車速による作動再開はありません。

■ **ABS、ブレーキアシスト、VSC、TRC の作動音と振動**

- エンジン始動時や発進直後や、ブレーキを繰り返し踏んだときに、エンジンルームから作動音が聞こえることがありますが、異常ではありません。
- 上記のシステムが作動すると、以下のような現象が発生することがありますが、異常ではありません。
  - ・ 車体やハンドルに振動を感じる
  - ・ 車両停止後もモーター音が聞こえる
  - ・ ABS の作動時に、ブレーキペダルが小刻みに動く
  - ・ ABS の作動終了後、ブレーキペダルが少し奥に入る

■ **EPS モーターの作動音**

ハンドル操作を行ったとき、モーターの音（“ウィーン” という音）が聞こえることがありますが、異常ではありません。

■ **EPS の効果が下がるとき**

停車中か極低速走行中に長時間ハンドルをまわし続けると、オーバーヒートを避けるため EPS の効果が下がりハンドルが重く感じられるようになります。その場合は、ハンドル操作を控えるか、車を停車し、エンジンを切ってください。10 分程度で元の状態にもどります。



 **警告**
**■ ABS の効果を発揮できないとき**

- タイヤのグリップ性能の限界を超えたとき
- 雨で濡れた路面やすべりやすい路面での高速走行時に、ハイドロプレーニング現象が発生したとき

**■ ABS が作動することで、制動距離が通常よりも長くなるとき**

ABS は制動距離を短くする装置ではありません。以下の状況では、常に速度を控えめにして前車と安全な車間距離をとってください。

- 泥、砂利の道路や積雪路を走行しているとき
- タイヤチェーンを装着しているとき
- 道路のつなぎ目など、段差を越えたとき
- 凹凸のある路面や石だたみなどの悪路を走行しているとき

**■ TRC の効果を発揮できないとき**

すべりやすい路面では、TRC が作動していても、車両の方向安定性や駆動力が得られないことがあります。車両の安定性や駆動力を失うような状況では、とくに慎重に運転してください。

**■ スリップ表示灯が点滅し、作動警告ブザーが鳴っているときは**

VSC が作動中であることを知らせています。常に安全運転を心がけてください。無謀な運転は思わぬ事故につながるおそれがあり危険です。表示灯が点滅し、ブザーが鳴ったらとくに慎重に運転してください。

**■ TRC や VSC を OFF にするときは**

TRC や VSC は自動的にブレーキやエンジンの出力を制御して駆動力や車両の方向安定性を確保しようとするシステムです。

そのため、必要などき以外は TRC 機能、VSC 機能を作動停止状態にしないでください。TRC 機能や VSC 機能を作動停止状態にしたときは、路面状況に応じた速度で、とくに慎重な運転を心がけてください。



■ **タイヤを交換するときは**

4 輪とも指定されたサイズで、同じメーカー、ブランド、トレッドパターン（溝模様）のタイヤを使用し、推奨された空気圧にしてください。

異なったタイヤを装着すると、ABS、VSC が正常に作動しません。

タイヤ、またはホイールを交換するときは、トヨタ販売店に相談してください。

## ETC システム\*

ETC (Electronic Toll Collection) システムは、有料道路の通過をスムーズに行うために、自動で料金を精算するシステムです。路側無線装置と車両の ETC ユニットとの間で通信を行い、料金はお客様が登録された ETC カードの引き落とし口座から後日引き落とされます。

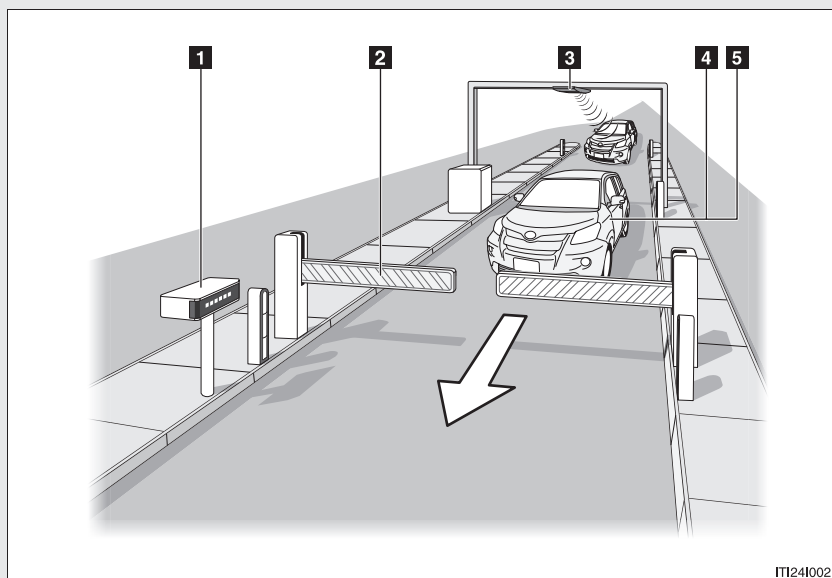

### 1 路側表示器

料金所の ETC レーンに設置されています。  
進入車両に対し、メッセージを表示します。

### 2 発進制御装置（開閉バー）

料金所の ETC レーンに、必要に応じて設置されています。  
通過車両の発進・停止を制御するもので、通信が正常に行われると開きます。

### 3 路側無線装置

料金所の ETC レーンに設置されています。  
料金精算のため、車両の ETC ユニットとの通信を行うためのアンテナです。

\*：車両型式などで異なる装備やオプション装備

#### 4 ETC ユニット

車両に装着されています。

ETC カードに格納されている、料金精算に必要なデータを路側無線装置と通信するための機器です。

#### 5 ETC カード

ETC ユニットに装着する、IC チップを搭載した ETC ユニット用カードです。IC チップに、料金精算に必要なデータを保持します。



#### ■ご利用の前に

安全のため、運転者は走行中に ETC カードの抜き挿し、および ETC ユニットの操作を極力しないでください。

走行中の操作は、ハンドル操作を誤るなど思わぬ事故につながるおそれがあり危険です。車を停車させてから操作をしてください。

 **注意****■ ETC カードを挿入する前に**

ETC カードの有効期限切れにご注意ください。ETC カードの有効期限が切れていると、開閉バーが開きません。お手持ちの ETC カードに記載された、有効期限をあらかじめ確認してください。

**■ ETC カードを挿入したあとに**

- ETC を利用する際は、あらかじめ ETC カードが確実に ETC ユニットに挿入されていることと、ETC ユニットが正常に作動していることを確認してください。
- ETC ユニットが ETC カードを認証するまでには数秒かかりますので、料金所手前での ETC カードの挿入はエラーの原因となる場合があります。

**■ 料金所を通過するときは**

- ETC レーンに進入するときは、十分な車間距離をとり、約 20km/h 以下の安全な速度で進入してください。
- ETC レーンに設置されている開閉バーは、ETC ユニットと路側無線装置との通信、あるいは ETC ユニットと ETC カードとの通信が正常に行われなかった場合は、開かないことがありますのでご注意ください。
- ETC レーンを通行するときは、前車との車間距離を保持した上で、開閉バーの手前で安全に停止できるように十分に減速し、開閉バーが開いたことを確認してから通行してください。

**■ その他のサービス（スマート IC など）ご利用時は**

その他、ETC ユニットを用いたサービス（スマート IC など）には、様々な制約があります。サービス提供者が案内する利用方法をご確認ください。

## ETC ユニットについて

### ■ 取り付け位置

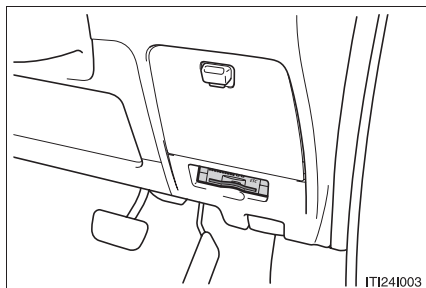

運転席インストルメントパネル右下にあります。

- ▶ スマートエントリー&スタートシステム装着車

“エンジンスタートストップ”スイッチをアクセサリまたはイグニッションONモードにすると、ETCユニットの電源が入ります。

- ▶ スマートエントリー&スタートシステム非装着車

エンジンスイッチを“ACC”または“ON”にすると、ETCユニットの電源が入ります。

### ■ 各部の名称

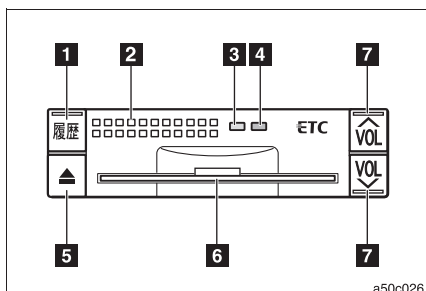

- 1 利用履歴確認スイッチ
- 2 スピーカー部
- 3 緑ランプ
- 4 橙ランプ
- 5 イジェクトスイッチ
- 6 ETCカード挿入口
- 7 音量調整スイッチ

---

 知識

---

**■ ETC を利用する前に**

はじめて ETC システムを利用するときは、あらかじめ ETC ユニットのセットアップ手続きが必要です。

- 詳しくはトヨタ販売店にご相談ください。
- セットアップ手続きには、別途費用が必要です。

**■ 適合シールについて**

本製品は電波法の基準に適合しています。製品に貼り付けられているシールはその証明ですので、はがさないでください。

また、本製品を分解・改造すると、法律により罰せられることがあります。

**■ フロントガラスのよごれや積雪がひどい場合は**

それらを取り除いてください。

**■ お車のナンバープレートが変更になった場合は**

再度 ETC ユニットのセットアップ手続きが必要になりますので、トヨタ販売店にご相談ください。

 **注意**

■ **取り扱いの注意**

- 路側無線装置との通信の妨げにならないよう、ETC ユニットのアンテナ（インストルメントパネル中央付近に内蔵されています）上方には物を置かないでください。
- ETC ユニットの内部に異物などを入れないでください。ETC ユニットが故障するおそれがあります。
- ETC ユニットに衝撃を与えないでください。ETC ユニットが故障、破損するおそれがあります。
- ぬれた手で ETC ユニットにふれたり、水（液体など）を付着させないでください。ETC ユニット内部に水が入り、故障・破損するおそれがあります。
- よごれたときは、柔らかい乾いた布でよごれをふき取ってください。ワックス、シンナー、アルコールなどは絶対に使用しないでください。ETC ユニットが変形・故障する場合があります。
- 車両1台に対して複数のETCユニットを取り付けると、ゲートの開閉バーが開かないことがあります。



## ETC カードについて



ETC カードの取得には、お客様自身による、別途申し込みが必要です。

### ⚠ 注意

#### ■ 取り扱い上の注意

- ETC カードの取り扱いについては、ETC カード発行会社の提示する注意事項に従ってください。
- ETC カードには有効期限があります。  
有効期限内の ETC カードをご利用ください。
- セロハンテープ・シールなどが貼ってある ETC カードや金属端子 (IC チップ) がよごれている ETC カードは使用しないでください。  
ETC ユニットが正常に作動しなくなったり、ETC カードが取り出せなくなるなど、故障の原因となるおそれがあります。

## ETC カードを挿入する

### 手順 1

- ▶スマートエントリー&スタートシステム装着車  
“エンジンスタートストップ”スイッチをアクセサリまたはイグニッション ON モードにする

ETCユニットの緑ランプと橙ランプが同時に点灯し、しばらくすると消灯します。

- ▶スマートエントリー&スタートシステム非装着車  
エンジンスイッチを“ACC”または“ON”にする

ETCユニットの緑ランプと橙ランプが同時に点灯し、しばらくすると消灯します。

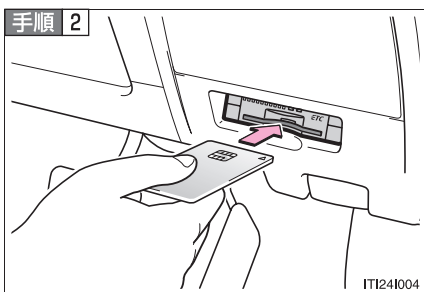

### ETC カードを挿入する

図のように正しい向きでしっかりと挿し込みます。

「ピッ」とブザーが鳴り、緑ランプが点滅します。

### 手順 3 ETC カードが認証される

正しく認証された場合：

|          |                       |
|----------|-----------------------|
| 音声案内     | 「ポーン ETC カードが挿入されました」 |
| ETC ユニット | 緑ランプが点灯したまま           |

ETC システムは、この状態をご利用ください。

正しく認証されなかった場合：

橙ランプが点滅し、統一エラーコード（→P. 152）を音声でお知らせします。

 知識

## ■ 橙ランプが点灯しているときは

ETC ユニットのセットアップ手続きができていないので使用できません。

## ■ 有効期限切れ・解約済みの ETC カードを挿入したときは

エラー表示はされませんが、開閉バーは開きません。

 注意

## ■ 緑ランプが点滅しているときは

ETC カードを抜かないでください。

ETC カード内のデータが破損するおそれがあります。

## ■ エラーが発生したときは

ETC ユニットや ETC カードにエラーが発生した場合は、橙ランプが点滅し、統一エラーコードを音声でお知らせします。

「統一エラーコード一覧」(→P. 152) の記載に従って対処してください。

## ■ エンジン始動時にエラーが発生したときは

いったんエンジンを停止させ、再度始動してみてください。

エラーが解消しないときは、トヨタ販売店で点検を受けてください。

## ■ ETC カード挿入時にエラーが発生したときは

いったん ETC カードを抜き、挿入方向を確認して、再度挿し込んでみてください。

エラーが解消しないときは、トヨタ販売店で点検を受けてください。

## ETC カードを抜き取る

**手順 1** 安全な場所に停車する

**手順 2** エンジンを停止する前に  を押す

ETC カードを抜き取る前にエンジンを停止すると、「カード抜き忘れ警告」でお知らせします。

**手順 3** ETC ユニットから ETC カードを抜き取る

## 知識

### ■ ETC カードの盗難を防ぐために

ETC カードを残したまま、お車から離れないでください。

### ■ カード抜き忘れ警告

ETC カードを抜き取る前にエンジンを停止すると、「ピー カードが残っています」という音声でお知らせします。

- 音量を 0 に設定した場合は、「ピー」というブザー音のみでお知らせします。
- この機能を働かないようにする（OFF にする）ことができます。

### ■ カード抜き忘れ警告の設定変更

ETC カードが挿入され、緑ランプが点灯している状態で  と  を同時に押し続ける。（約 2 秒間）

- 操作をすることで「ピッピッ」と音がし、機能の ON / OFF が切り替わります。
- 操作は、安全な場所に停車した上で行ってください。

## 注意

### ■ お車から離れるときは

ETC カードを車内に残したままにしないでください。車内の温度上昇により、ETC カードが変形したり、ETC カード内のデータが破損するおそれがあります。

## ETC 利用中のランプ表示と通知音について

車両走行中は、状況に応じて ETC ユニットのランプ表示が変わり、併せて音声で通知されます。

### ■ ETC ゲート（入口）、検札所、予告アンテナ、ETC 未挿入お知らせアンテナを通過したとき

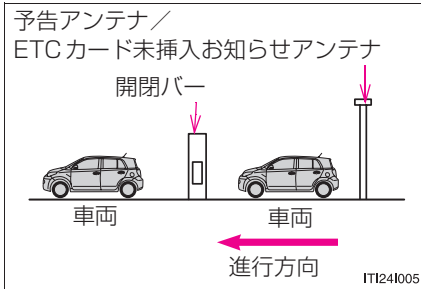

通信が正常に行われた場合：

|       |             |
|-------|-------------|
| ランプ表示 | 緑ランプが点灯したまま |
| 通知音※  | 「ピッ」        |

※ETC カード未挿入お知らせアンテナを通過したときは、通知されません。

通信が正常に行われなかった場合：

橙ランプが点滅し、統一エラーコードを音でお知らせします。

「統一エラーコード一覧」(→P. 152)の記載に従って対処してください。

### ■ ETC ゲート（出口／精算用）を通過したとき

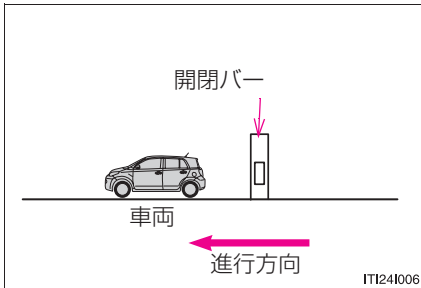

通信が正常に行われた場合：

|       |              |
|-------|--------------|
| ランプ表示 | 緑色ランプが点灯したまま |
| 通知音   | 「ピッ」         |
| 音声案内  | 通行料金を通知      |

通信が正常に行われなかった場合：

橙ランプが点滅し、統一エラーコードを音でお知らせします。

「統一エラーコード一覧」(→P. 152)の記載に従って対処してください。

---

 知識

---

■ 通知音について

道路側システムにより通信が正常に行われた場合、1つのETCゲートで2回通知されることがあります。

■ 道路設備について

- 予告アンテナは、料金所の手前に設置され、ETCユニットと通信し、ETCゲートを利用できるかどうかをETCユニットを通じて運転者にあらかじめ通知するためのアンテナです。
- ETCカード未挿入お知らせアンテナは、料金所の手前に設置され、ETCユニットと通信し、ETCユニットに正しくETCカードが挿入されていない場合に、ETCユニットを通じて運転者にあらかじめ通知するためのアンテナです。
- 予告アンテナ・ETCカード未挿入お知らせアンテナは、道路側のシステムにより、設置されている場合と設置されていない場合があります。

■ ETCカードを挿入しないまま走行したときは

ETCカードが未挿入の状態、予告アンテナやETCカード未挿入お知らせアンテナを通過した場合は、橙ランプが点滅し、「ピー ETC をご利用できません」という音声でお知らせします。これは、ETCシステムが利用できないことを通知するもので、ETCユニットの故障ではありません。

■ 通行料金の通知について

通知される通行料金は、割引きなどにより実際と異なる場合があります。

 **注意****■ 走行時の注意**

- 走行中、運転者は ETC ユニットのランプ表示を見ないでください。
- ETC ゲート進入時は、十分減速してください。
- ETC ゲート通過時は、ETC ゲート付近に表示されている案内に従って走行してください。
- ETC ゲートの開閉バーが開かない場合は、料金所係員の指示に従ってください。
- その他、道路事業者の発行する利用方法に従ってください。
- 必ず、ETC ゲート（入口）で使用した ETC カードで、ETC ゲート（出口／精算用）または検札所を通過してください。
- ETC カード未挿入お知らせアンテナ、ETC ゲート、検札所、予告アンテナ付近では、ETC カードを抜かないでください。ETC カード内のデータが破損するおそれがあります。

## 利用履歴の確認

有料道路の利用日および通行料金を音声で確認できます。  
停車中で、ETC カードが挿入され、緑ランプが点灯しているときに利用  
できます。

**手順 1**  を押す

最新の利用履歴が案内されます。

**手順 2** 履歴をさかのぼるときは再度  を押す

押すごとに古い利用履歴に切り替わります。

最も過去の履歴の次は、最新の履歴にもどります。

案内終了後、約 1 秒以上たってから  を押した場合は、最新の利用履歴  
から案内されます。

## 知識

### ■ 利用履歴について

- 利用履歴はETCカードに記録されるため、最大記録件数は使用するETCカードにより異なります。(最大 100 件)
- 利用履歴の最大記録件数をこえた場合は、最も古い利用履歴が消去されます。
- 利用履歴がない場合は、「**利用履歴はありません**」と案内されます。
- 利用日の情報が正しくない場合は、「**利用日付は不明です**」と案内されます。
- 通行料金の情報が正しくない場合は、「**料金は不明です**」と案内されます。

## 注意

### ■ 使用時の注意

ETC ゲート付近では、利用履歴の確認を行わないでください。路側無線装置と通信ができなくなるおそれがあります。



## 音量調整

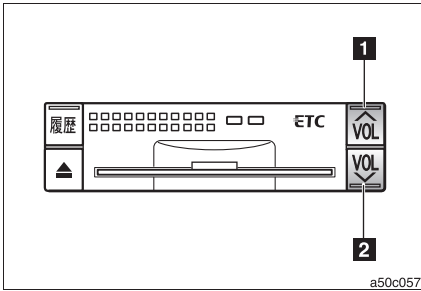

**1** 音量 大

**2** 音量 小

調整結果が音声で案内されます。

| 音量  | 音声案内         |
|-----|--------------|
| 1～8 | 「音量〇〇です」     |
| 0   | 「音声案内を中止します」 |

## 知識

### ■ 音量調整について

- 音量調整は、以下のような案内に有効です。
  - ・ 未セットアップ状態の通知
  - ・ エラー発生時のブザー音
  - ・ カード抜き忘れ警告
  - ・ 利用履歴の確認
  - ・ 音量調整時の案内
- 音声案内を中止（音量 0）に設定してあっても、エラー発生時には音量 1 で出力されます。
- ETCユニットが未セットアップ状態（セットアップ手続きをしていない状態）の通知は、ETCユニットを消音（音量 0）にすると出力されません。

## 記録された統一エラーコードの確認

ETCユニットは、最後に発生した統一エラーコード（→P. 152）を記録しています。次の手順で確認できます。

**手順 1** ETCカードを抜く（カードが挿入されている場合のみ）

**手順 2**  を押し続ける（約 2 秒以上）

最後に発生した統一エラーコードを音声でお知らせします。

### 統一エラーコード一覧

ETC の利用中にエラーが発生したときは、問題の概要とともに、統一エラーコード（エラー 01 ～ 07）を音声でお知らせします。

次の表に従って、それぞれ対処してください。

| 統一エラーコード | 異常の内容       | 異常の原因   | 対処方法   |
|----------|-------------|---|--|
| 01       | ETC カード挿入異常 | <ul style="list-style-type: none"> <li>・ 通信時に ETC カードが挿入されていない</li> <li>・ ETC カードの挿入状態が悪い</li> </ul>  | ETC カードの挿入状態をご確認のうえ、再度挿入してください。  |
| 02       | データ処理異常     | <ul style="list-style-type: none"> <li>・ ETCカードへの読出し、書込みエラー</li> <li>・ ETC カードと ETC ユニットの接点不良(ETC カードアクセス中の瞬断)</li> <li>・ 読出し中、書込み中カードのイジェクト</li> </ul> | <p><b>ETC カード挿入時：</b><br/>挿入されたETCカードのデータが読み出せませんでした。再度挿入してください。<br/>エラーが解消しない場合は、トヨタ販売店へお問い合わせください。</p> <p><b>ETC ゲート通過前：</b><br/>料金所にて車両の停止が案内されることがあります。車両停止後、料金所係員の指示に従ってください。</p> <p><b>ETC ゲート通過後：</b><br/>次の料金所にて車両の停止が案内されることがあります。料金所係員のいる一般レーン（ETC / 一般共用レーンを含む）へ進入してください。</p> |

| 統一エラーコード | 異常の内容        | 異常の原因   | 対処方法  |
|----------|--------------|---|---|
| 03       | ETCカード異常     | <ul style="list-style-type: none"> <li>ETCカードが故障している</li> <li>ICカード以外のカードが挿入され、通信しない</li> <li>ETCカードの誤挿入（裏面、挿入方向違い）</li> </ul>                        | <p>挿入されたカードが ETC カードであると認識できませんでした。正しい ETC カードであること、および挿入方向などをご確認のうえ、再度挿入してください。</p> <p>エラーが解消しない場合は、トヨタ販売店へお問い合わせください。</p> |
| 04       | ETCユニット故障    | 自己診断の結果、ETC ユニットの故障と判断された   | <p>再度エンジンを始動してみてください。</p> <p>エラーが解消しない場合は、トヨタ販売店へお問い合わせください。</p>  |
| 05       | ETCカード情報の異常  | <ul style="list-style-type: none"> <li>ETCカードとの認証エラー</li> <li>ETCカード以外のICカードが挿入</li> <li>認証中 ETC カードのイジェクト</li> <li>未セットアップ状態での ETC カードの挿入</li> </ul> | <p>挿入されたカードが ETC カードであると認識できませんでした。正しい ETC カードであること、および挿入方向などをご確認のうえ、再度挿入してください。</p> <p>エラーが解消しない場合は、トヨタ販売店へお問い合わせください。</p> |
| 06       | ETCユニット情報の異常 | 路側無線装置との認証エラー   | ETC ユニットと料金所間におけるデータ処理にエラーが発生しました。  |
| 07       | 通信異常         | 路側無線装置との通信が途中で終了した  | 料金所係員の指示に従ってください。   |

---

 知識

---

■この場合は異常ありません

- ETC カード未挿入お知らせアンテナ等と通信した際、統一エラーコード(07)と通知されることがありますが、ETC ユニットの故障ではありません。
- ETC ユニットの無線通信を利用して、駐車場管理システムなどが運用されています。有料道路の料金支払いと異なる通信を行った場合、統一エラーコード(01)または(07)と通知されることがありますが、ETC ユニットの故障ではありません。

■ETC ゲート通過後にエラーが発生した場合

ETC カードを抜くと、エラー音が停止します。再度、ETC カードを挿入すると、「ポーン ETC カードが挿入されました」の音声と同時に緑ランプが点灯しますが、次の料金所にて車両の停止が案内されることがあります。

## 2-5. 様々な状況での運転

# 荷物を積むときの注意

安全で快適なドライブをするために、荷物を積むときは以下のことをお守りください。

- できるだけ荷物はラゲージルームに積む
- 荷物が安全な位置に置かれているか確認する
- 走行中のバランスを維持するために重さが偏らないように積む
- 燃費が悪化しないようにするために、不要な荷物は積まないようにする

### 警告

#### ■ 積んではいけないもの

以下のようなものを積むと引火するおそれがあり危険です。

- 燃料が入った容器
- スプレー缶

#### ■ 荷物を積むときは

- 以下の場所には荷物を積まないでください。

お守りいただかないと、ブレーキ・アクセルペダルを正しく操作できなかったり、荷物が視界をさえぎったり、荷物が乗員に衝突したりして、思わぬ事故につながるおそれがあります。

- ・ 運転席足元
- ・ 助手席やリヤ席（荷物を積み重ねる場合）
- ・ パッケージトレイ
- ・ インストルメントパネル
- ・ ダッシュボード
- ・ ふたのない小物入れ／トレイ

- 室内に積んだ荷物はすべてしっかりと安定させてください。

安定していないと、急ブレーキや事故の際に投げ出され、乗員を傷つけるおそれがあります。

 **警告**

■ **荷物の重量・荷重のかけ方について**

- 荷物を積み過ぎないでください。
- 荷重を不均等にかけないようにしてください。

これはタイヤに負担をかけるだけでなく、ハンドル操作性やブレーキ制御の低下により思わぬ事故につながり、重大な傷害を受けるか最悪の場合死亡につながるおそれがあります。

寒冷時に備えて、準備や点検など正しく処置していただいたうえで適切に運転してください。

### ■ 冬の前の準備

- 以下のものはそれぞれ外気温に適したものをお使いください。
  - ・ エンジンオイル
  - ・ 冷却水
  - ・ ウォッシャー液
- バッテリーの液量・比重を点検してください。
- 冬用タイヤ（4輪）やタイヤチェーン（前部タイヤ用）を用意してください。
  - ・ タイヤは4輪とも指定サイズで同一銘柄のものを用意してください。（→P. 310）
  - ・ タイヤチェーンは、必ずイスト指定のトヨタ純正品を使用してください。トヨタ純正品以外のタイヤチェーンを使用すると車体側にあたり、走行のさまたげとなるおそれがあります。詳しくはトヨタ販売店にご相談ください。

### ■ 運転する前に

状況に応じて以下のことをおこなってください。

- ドアやワイパーが凍結したときは無理に開けたり動かししたりせず、ぬるま湯をかけるなどして氷を溶かし、すぐに水分を十分にふき取ってください。
- フロントウインドウガラス前の外気取り入れ口に雪が積もっているときは、エアコンのファンを正常に作動させるために、雪を取り除いてください。
- 足まわりに氷が付いているときは、氷を取り除いてください。
- フェンダー部分やブレーキ装置に雪や氷が付いているときは、取り除いてください。

### ■ 運転するときは

ゆっくりスタートし、控えめな速度で走行してください。

### ■ 駐車するときは

パーキングブレーキをかけると、ブレーキ装置が凍結して解除できなくなるおそれがあります。パーキングブレーキはかけずに、シフトレバーをPに入れて駐車し、輪止め<sup>\*</sup>をしてください。

<sup>\*</sup>輪止めはトヨタ販売店で購入することができます。

---

## 知識

---

### ■ 寒冷地用ワイパーブレードについて

- 降雪期に使用する寒冷地用ワイパーブレードは雪が付着するのを防ぐために金属部分をゴムでおおってあります。トヨタ販売店で各車指定のブレードをお求めください。
- 高速走行時は、通常のワイパーブレードよりガラスがふき取りにくくなる場合があります。その場合には速度を落としてください。

### ■ タイヤチェーンについて

取り付け・取りはずし・取り扱い方法については以下の指示に従ってください。

- ・ 安全に作業できる場所で行う
- ・ 前2輪に取り付ける
- ・ タイヤチェーンに付属の取扱説明書に従う
- ・ 取り付け後 0.5 ~ 1.0 km 走行したら締めなおしを行う



 **警告****■ 冬用タイヤ装着時の警告**

以下のことを必ずお守りください。

お守りいただかないと、車両のコントロールが不能となり、重大な傷害を受けたり、最悪の場合死亡事故につながるおそれがあります。

- 指定サイズのタイヤを使用する
- 空気圧を推奨値に調整する
- お使いになる冬用タイヤの最高許容速度や制限速度を超える速度で走行しない

**■ タイヤチェーン装着時の警告**

以下のことを必ずお守りください。

お守りいただかないと、安全に車を運転することができず、思わぬ事故につながり、重大な傷害を受けたり、最悪の場合死亡事故につながるおそれがあります。

- 装着したチェーンに定められた制限速度、もしくは 30 km/h のどちらか低いほうを越える速度で走行しない
- 路面の凹凸や穴を避ける
- 急ハンドル、急ブレーキを避ける
- カーブの入り口手前で十分減速して車のコントロールを失うのを防ぐ

**■ 駐車時の警告**

パーキングブレーキをかけずに駐車するときは、必ず輪止め<sup>\*</sup>をしてください。輪止めをしないと、車が動き思わぬ事故につながるおそれがあり危険です。

<sup>\*</sup>輪止めはトヨタ販売店で購入することができます。

 **注意**

■ **タイヤチェーンの使用について**

必ずイスト指定のトヨタ純正品を使用してください。

トヨタ純正品以外のタイヤチェーンを使用すると、車体に当たり、走行のさまざまなおそれがあります。

詳しくはトヨタ販売店にご相談ください。

■ **フロントウィンドウガラスに付いた氷を除去するときは**

たたいて割らないでください。

ウィンドウガラスの内側（車内側）が割れるおそれがあります。

## 室内装備の使い方

# 3

### 3-1. エアコン・デフォグガーの 使い方

|                               |     |
|-------------------------------|-----|
| オートエアコン .....                 | 162 |
| マニュアルエアコン .....               | 170 |
| リヤウインドウデフォグガー<br>（曇り取り） ..... | 176 |
| フロントワイパー<br>デアイサー .....       | 177 |

### 3-2. オーディオの使い方

|                              |     |
|------------------------------|-----|
| オーディオの種類<br>（オーディオ装着車） ..... | 178 |
| ラジオの使い方 .....                | 180 |
| CD プレーヤーの使い方 .....           | 182 |
| MP3/WMA ディスクの<br>聞き方 .....   | 188 |
| 快適に聞くために .....               | 196 |
| AUX 端子の使い方 .....             | 198 |
| アンテナ .....                   | 199 |

### 3-3. 室内灯のつけ方

|                  |     |
|------------------|-----|
| 室内灯一覧 .....      | 200 |
| ・ パーソナルライト ..... | 202 |
| ・ インテリアライト ..... | 202 |

### 3-4. 収納装備の使い方

|                             |     |
|-----------------------------|-----|
| 収納装備一覧 .....                | 203 |
| ・ グローブボックス .....            | 204 |
| ・ 助手席アッパーボックス .....         | 205 |
| ・ カップホルダー .....             | 206 |
| ・ ボトルホルダー<br>（ドアポケット） ..... | 207 |
| ・ 小物入れ .....                | 208 |
| ・ オープントレイ .....             | 209 |
| ・ カードホルダー .....             | 210 |

### 3-5. その他の室内装備の使い方

|                           |     |
|---------------------------|-----|
| サンバイザー .....              | 211 |
| バニティミラー .....             | 212 |
| 時計 .....                  | 213 |
| アクセサリースOCKET .....        | 214 |
| アシストグリップ&<br>コートフック ..... | 215 |
| フロアマット .....              | 216 |
| ラゲージルーム内装備 .....          | 217 |

### 3-1. エアコン・デフォグガーの使い方

## オートエアコン

設定温度にあわせて吹き出し口と風量を自動で調整します。

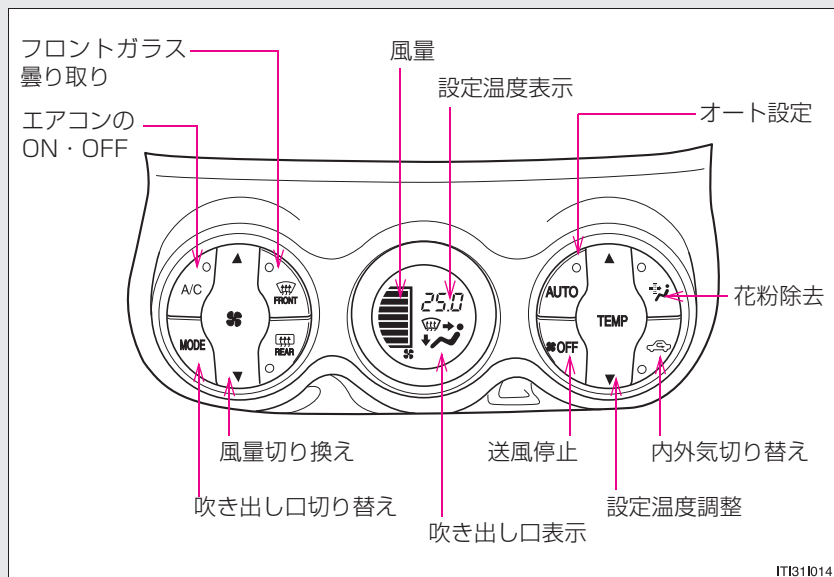

### オート設定を使うとき

**手順 1**  を押す

吹き出し口と風量が自動で調整されます。

**手順 2** 設定温度を上げるときは  の▲を、下げるときは▼を押す

**手順 3**  を押す

ボタンを押すたびにエアコンのON・OFFが切り替わります。

## お好みの設定で使うとき

### ■ エアコンの ON・OFF を切り替えるには



を押す

ボタンを押すたびにエアコンの ON・OFF が切り替わります。

### ■ 設定温度をかえるには

温度を上げるときは  の▲を、下げるときは▼を押す

### ■ 風量をかえるには



の▲（増）か▼（減）を押す

風量は7段階に調整できます。

送風を止めるときは  を押す

### ■ 吹き出し口を切り替えるには



を押す

押すたびに吹き出し口が切り替わります。吹き出し口表示は以下の状態を示しています。

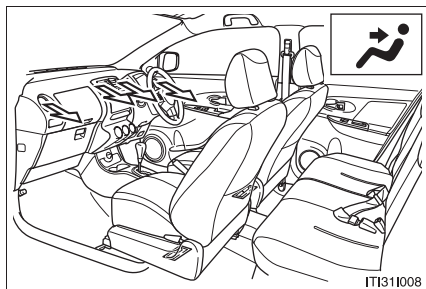

上半身に送風

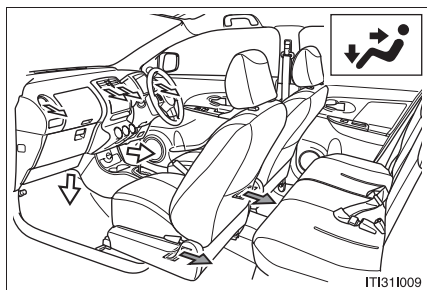

上半身と足元に送風

← : 車両型式などで設定の有無あり

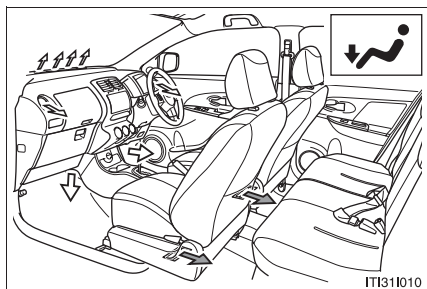

足元に送風

← : 車両型式などで設定の有無あり

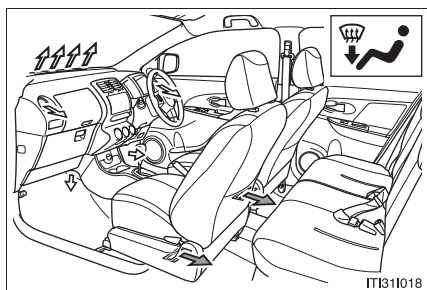

足元に送風・ガラスの曇りを取る

← : 車両型式などで設定の有無あり

### ■ 外気導入・内気循環を切り替えるには



スイッチを押すたびに、外気導入・内気循環が切り替わります。  
内気循環を選択しているときは、作動表示灯が点灯します。

## フロントガラスの曇りを取るには

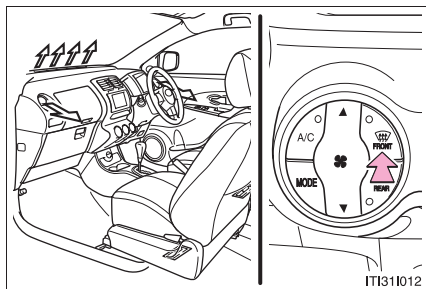

### 曇りを取る

エアコンが作動します。

## 花粉除去機能を使うには



を押す

内気循環に切り替わり、上半身に送風して花粉を除去します。通常約3分後に（外気温が低いときは 約1分後に）



を押す前のモードにもどります。

途中で動作を止めるときは再度



を押すと前のモードにもどります。

## 風向きの調整

### ▶ 中央吹き出し口

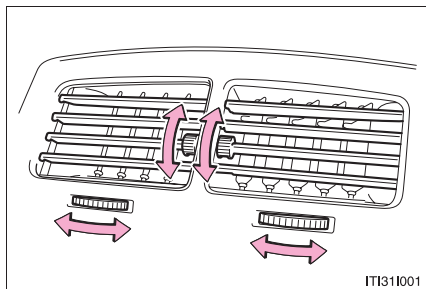

ダイヤルをまわす

### ▶ 左右吹き出し口

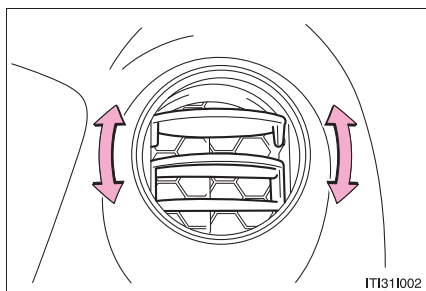

フィンを動かす



## 吹き出し口の開閉

## ▶ 中央吹き出し口

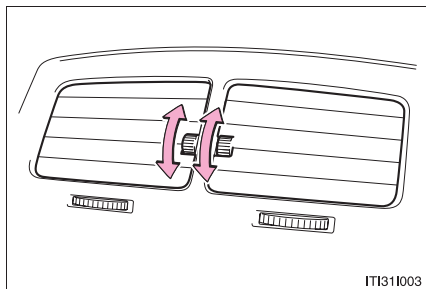

開けるときはダイヤルを上側に動かし、閉めるときはダイヤルを下側に動かす

## ▶ 左右吹き出し口

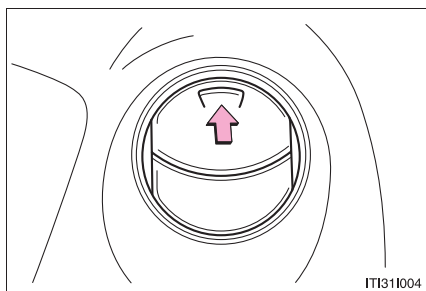

開けるときはフィンのくぼみ部分を押し、閉めるときはフィンを押し下げる

 知識

## ■ オート設定の作動について

以下のような制御をする場合があります。制御を解除したいときは、お好みの設定で使用してください。

-  を押した直後しばらく送風が停止する
- 暖房時、冷風を上半身に向けて送る

## ■ 内気循環について

長時間、内気循環を使うとガラスが曇る場合があります。

### ■ 内外気切り替えについて

設定温度や室内温度などにより、自動的に内気循環または外気導入へ切り替わる場合があります。

### ■ フロントガラスの曇りを取るとき

内外気の温度によって自動的に外気導入に切り替わる場合があります。

### ■ 外気温度が0℃以下のとき



を押してもエアコンが作動しない場合があります。

### ■ 花粉除去モードについて

外気温が低いときは、ガラス窓曇り防止のために以下のような作動をすることがあります。

- 内気循環に切り替わらない
- エアコンの電源が自動的に入る

湿度が非常に高いときに使うとガラスが曇る場合があります。

花粉除去モードが OFF のときも花粉はフィルターで取り除かれています。

### ■ 吹き出し口を にしたとき

頭寒足熱を目的とした吹き出しのため、設定温度によっては、足元に送られる風が上半身に送られる風より暖められて送風されます。

### ■ エアコンの臭いについて

- エアコン使用中に、車室内外のさまざまな臭いがエアコン装置内に取り込まれて混ざり合うことにより、吹き出し口からの風に臭いがすることがあります。
- エアコン始動時に発生する臭いを抑えるために、駐車時は外気導入にしておくことをおすすめします。
- エアコン始動時に発生する臭いを抑えるために、オート設定での使用時にはエアコン始動直後、しばらく送風が停止する場合があります。

 **警告****■ フロントガラスの曇りを防止するために**

湿度が非常に高いときにエアコンを低い設定温度で作動させているときは、



を押さないでください。外気とガラスの温度差でガラスの外側が曇り、視界を妨げる場合があります。

 **注意****■ バッテリーあがりを防ぐために**

エンジン停止中はエアコンを使用しないでください。

## 3-1. エアコン・デフォグガーの使い方

# マニュアルエアコン

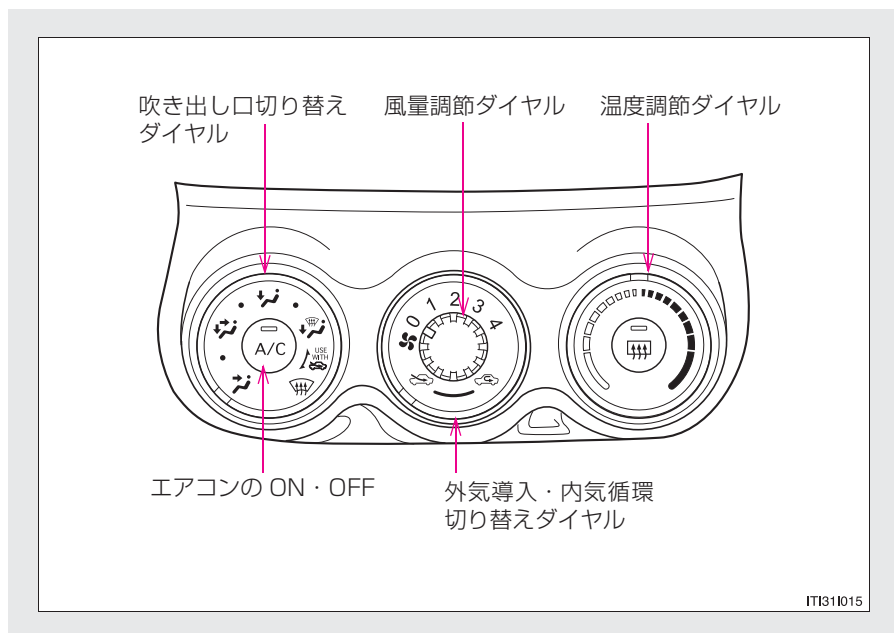

### エアコンの設定

#### ■ 温度をかえるには

温度調節ダイヤルを右（暖）か左（冷）へまわす



が押されていない場合は送風または暖房で使用できます。

#### ■ 風量をかえるには

風量調節ダイヤルを右（増）か左（減）へまわす

送風を止めるときはダイヤルを0の位置に合わせる

## ■ 吹き出し口を切り替えるには

吹き出し口切り替えダイヤルを回し吹き出し口を選ぶ

ダイヤル位置を各吹き出し口の間にすると、吹き出し口を細かく選択できます。

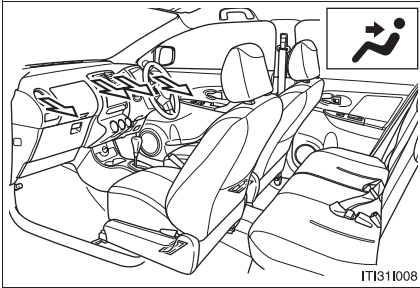

上半身に送風

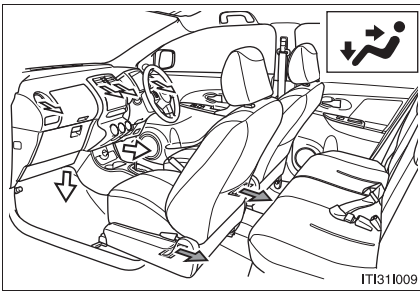

上半身と足元に送風

← : 車両型式などで設定の有無あり

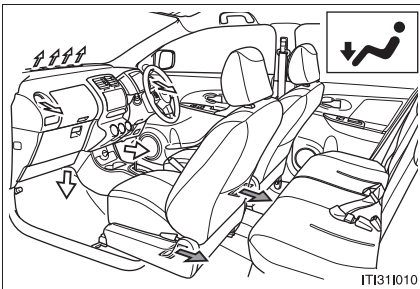

足元に送風

← : 車両型式などで設定の有無あり

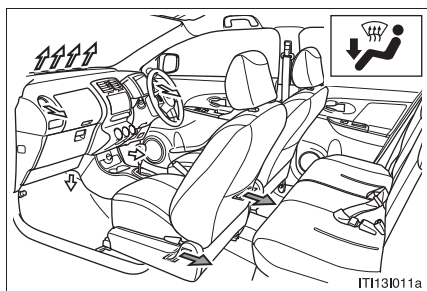

足元に送風・ガラスの曇りを取る

← : 車両型式などで設定の有無あり

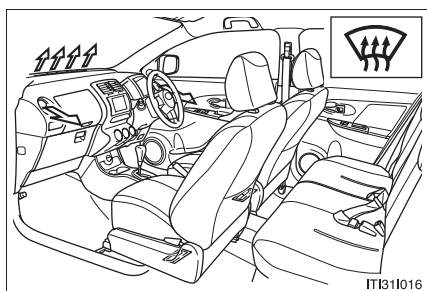

ガラスの曇りを取る

外気導入・内気循環切り替えダイヤル

を  の位置にします。



を押してエアコンを ON に  
すると曇りが早く取れます。

### ■ 外気導入・内気循環を切り替えるには

外気導入・内気循環切り替えダイヤルを  の位置にまわすと外

気導入、 の位置にまわすと内気循環に切り替わります。

## 風向きの調整

### ▶ 中央吹き出し口

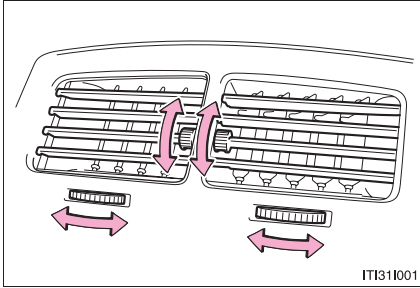

ダイヤルをまわす

### ▶ 左右吹き出し口

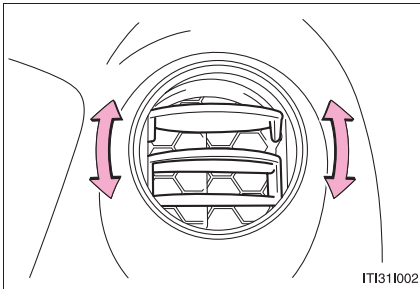

フィンを動かす

## 吹き出し口の開閉

### ▶ 中央吹き出し口

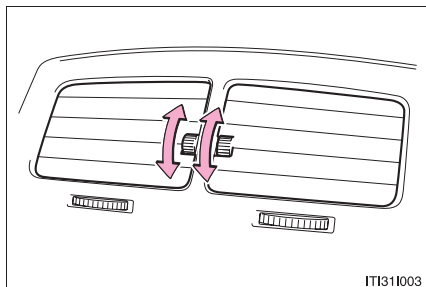

開けるときはダイヤルを上側に動かし、閉めるときはダイヤルを下側に動かす

### ▶ 左右吹き出し口

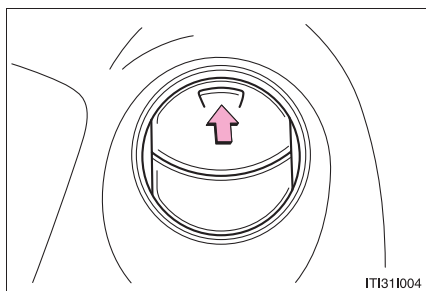

開けるときはフィンのくぼみ部分を押し、閉めるときはフィンを押す下げる

## 知識

### ■ 内気循環について

長時間、内気循環を使うとガラスが曇る場合があります。

### ■ 外気温度が0℃以下のとき



を押してもエアコンが作動しない場合があります。

### ■ 吹き出し口を にしたとき

頭寒足熱を目的とした吹き出しのため、温度調整ダイヤルの位置によっては、足元に送られる風が上半身に送られる風より暖められて送風されます。



### ■ エアコンの臭いについて

- エアコン使用中に、車室内外のさまざまな臭いがエアコン装置内に取り込まれて混ざり合うことにより、吹き出し口からの風に臭いがすることがあります。
- エアコン始動時に発生する臭いを抑えるために、駐車時は外気導入にしておくことをおすすめします。

#### 警告

##### ■ フロントガラスの曇りを防止するために

湿度が非常に高いときにエアコンを低い設定温度で作動させているときは、吹き出し口切り替えダイヤルを  の位置に合わせないでください。外気とガラスの温度差でガラスの外側が曇り視界を妨げる場合があります。

#### 注意

##### ■ バッテリーあがりを防ぐために

エンジン停止中はエアコンを使用しないでください。

### 3-1. エアコン・デフォグラーの使い方

## リヤウインドウデフォグラー（曇り取り）

リヤウインドウの曇りを取るときにお使いください。

#### ▶ オートエアコン装着車

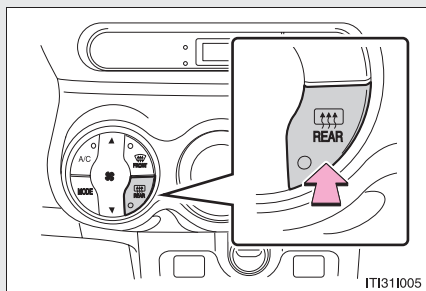

ON / OFF

リヤウインドウデフォグラーは、約 15 分で自動的に OFF になります。

#### ▶ マニュアルエアコン装着車

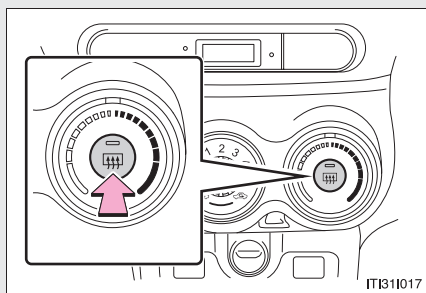

ON / OFF

#### ⚠ 注意

##### ■ バッテリーあがりを防ぐために

連続して長時間使用すると、バッテリーあがりの原因となります。

### 3-1. エアコン・デフォグガーの使い方 フロントワイパーデアイサー\*

フロントガラスとワイパーブレードの凍結を防ぐためにお使いください。

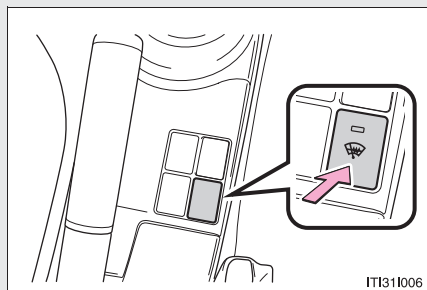

ON / OFF

フロントワイパーデアイサーは、約 15 分で自動的に OFF になります。

#### 警告

##### ■ 作動中の警告

フロントウインドウガラス下部および運転席側フロントピラー横の表面が熱くなっており、やけどをするおそれがあるので触れないでください。

\* : 車両型式などで異なる装備やオプション装備

## オーディオの種類（オーディオ装着車）

メーカーオプションのナビゲーションシステム装着車にお乗りの方は、別冊の「DVD ナビゲーションシステム取扱書」をご覧ください。

CD プレーヤー、AM/FM ラジオ\*

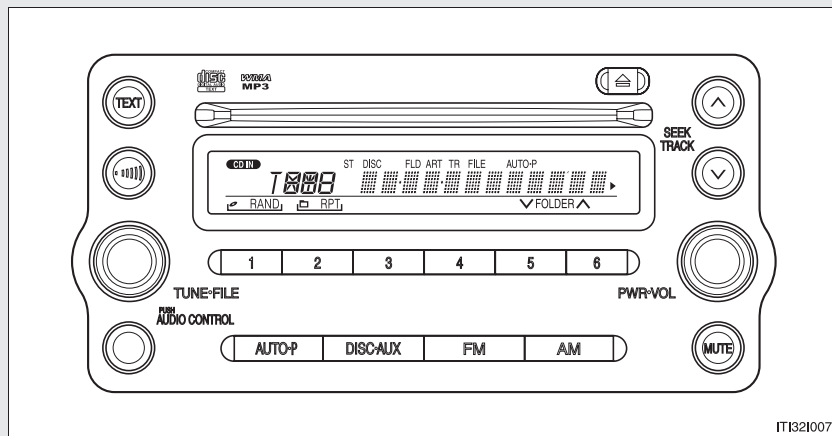

| タイトル                | 参照ページ  |
|---------------------|--------|
| ラジオの使い方             | P. 180 |
| CD プレーヤーの使い方        | P. 182 |
| MP 3 / WMA ディスクの聞き方 | P. 188 |
| 快適に聞かために            | P. 196 |
| AUX 端子の使い方          | P. 198 |

### 知識

#### ■ 携帯電話の使用

オーディオを聞いているときに、車内または車の近くで携帯電話を使用した場合、オーディオのスピーカーから雑音が聞こえることがあります。

\* : 車両型式などで異なる装備やオプション装備

 **注意****■ バッテリーあがりを防止するために**

エンジン停止中にオーディオを長時間使用しないでください。

**■ オーディオの取り扱いについて**

オーディオに飲み物などをこぼさないように注意してください。

## 3-2. オーディオの使い方 ラジオの使い方

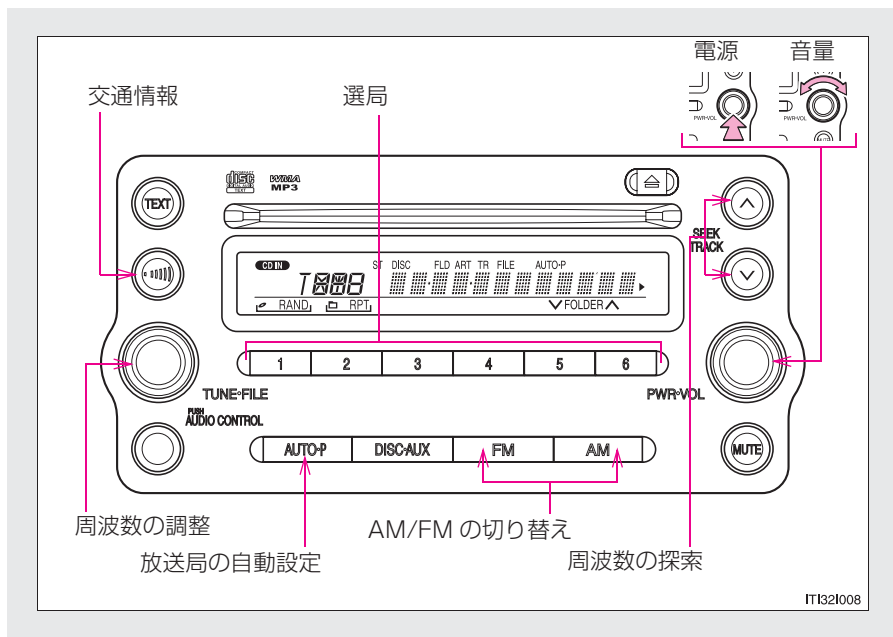

### 放送局を記憶させる

#### ■ 手動設定

**手順 1**  をまわして、または  の "∧" (高い周波数) または "V" (低い周波数) を押して、お好みの放送局を探す

**手順 2** 記憶させたいスイッチ  1 ~  6 を "ピッ" と音が鳴るまで押す

#### ■ 自動設定

AUTO-P を "ピッ" と音が鳴るまで押す

受信感度の良い順に 6 局まで記憶されます。記憶が終了すると "ピッピッ" と音が鳴ります。

## 交通情報を受信する









を押す

もう一度押すと解除されます。

## 知識

### ■ について

- 新車時は、1620kHz にセットしてあります。
- AM ラジオモードのとき  を "ピッ" と音が鳴るまで押し続けると、その周波数を  に記憶させることができます。ただし、バッテリーとの接続が断たれたときは、1620kHz にもどります。

-  を 押して、ラジオを受信しているときは、 ・  ・  。  
 ～  ・  を操作しても、周波数は切り替わりません。

### ■ バッテリーとの接続が断たれたときは

～  に設定されていた放送局が消去されます。

### ■ 受信感度について

- アンテナの位置がそのときどきでかわるため、電波の強さがかわったり、障害物や電車、信号機などの影響により良好な受信状態を保つことが難しい場合もあります。
- を使っているとき、自動選局や自動記憶ができないことがあります。
- ラジオ用アンテナはルーフ後方にあります。

## 3-2. オーディオの使い方

# CD プレーヤーの使い方

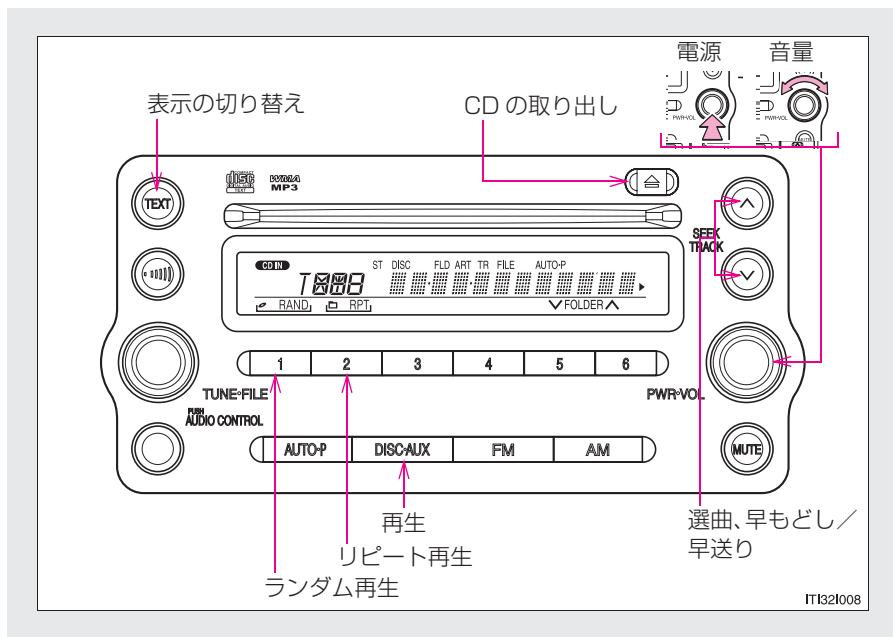

### CD を挿入する

CD を 1 枚、挿入する

### CD を取り出す

 を押して CD を取り出す

### 曲を選ぶ

 の "∧" (次曲) または "∨" (前曲) を押して聞きたい曲の番号を表示させる



### 早もどし、早送りする

早もどし、早送りするには、 の "⏮" (早送り) または "⏭" (早もどし) を押し続けます。

### リピート (RPT) 再生する

 (RPT) を押す

### ランダム (RAND) 再生する

 (RAND) を押す

もう一度押すまで無作為な順序で曲が再生されます。

### 表示を切り替える

 を押す

押すごとに、次のように表示が切りかわります。  
曲番および経過時間 → CD タイトル → 曲名

## 知識

### ■表示について

ディスプレイに一度に表示できるのは 12 文字までです。

CD タイトル、または曲名が 13 文字以上の場合、 を 1 秒間以上押しつづけることにより、13 文字目以降を表示できます。表示できるのは最大で 24 文字です。

 をもう一度 1 秒間以上押す、または約 6 秒以上操作をしないまま放置すると、もとの 12 文字目までの表示にもどります。記録されている内容によっては、正しく表示されなかったり、表示自体されないことがあります。

### ■ランダム再生、リピート再生の解除

もう一度  1 (RAND) または  2 (RPT) を押します。

### ■エラー表示

"ERROR" : ディスクが汚れているときや、裏表逆などで読み取りができないとき、もしくはプレーヤー内部に異常があるときに表示されます。

### ■再生可能な CD

以下のマークのついたディスクが再生できます。記録状態やディスクの特性、キズ、汚れ、劣化により再生できないことがあります。



コピープロテクト機能付 CD などは使用できません。

### ■ CD プレーヤー保護機能

プレーヤー内部を保護するため、使用中に異常が生じたときは自動的に再生を停止します。

### ■ CD をプレーヤー内部に、またはプレーヤーから飛び出した状態のまま長時間放置すると

CD が傷つき使用できなくなるおそれがあります。

### ■ レンズクリーナー

レンズクリーナーを使用しないでください。使用すると、プレーヤーが故障するおそれがあります。

 **注意**
**■ 使用できない CD、アダプター**

以下のような CD、8cm CD アダプター、DualDisc を使用しないでください。使用すると、プレーヤーが故障したり、CD の出し入れができなくなるおそれがあります。

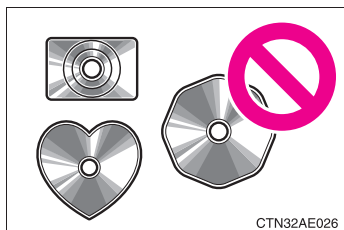

- 直径 12cm の円形以外の CD

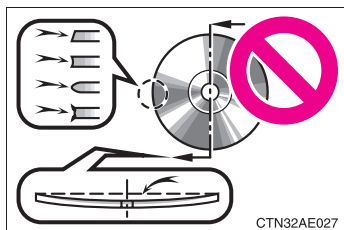

- 低品質または変形している CD

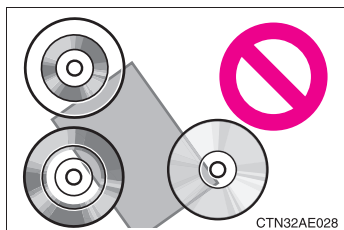

- 記録部分が透明または半透明の CD

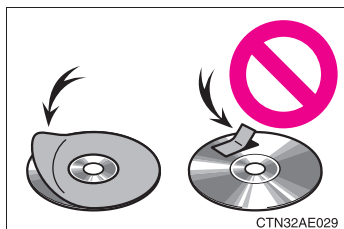

- セロハンテープ、シール、CD-R 用ラベルなどを貼った CD や、はがしたあとのある CD

 **注意****■ CD プレーヤーの取り扱いについて**

以下のことをお守りいただかないと、CD が聞けなくなったり、CD プレーヤーが正常に働かなくなるおそれがあります。

- CD 挿入口に CD 以外のものをいれない
- CD プレーヤーにオイルを塗ったりしない
- CD は直射日光を避けて保管する
- CD プレーヤーを分解しない

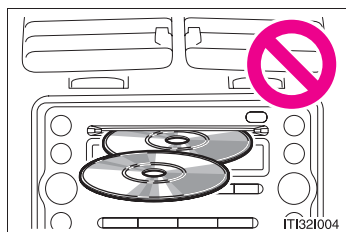

- 一度に2枚以上のCDを挿入しない

# MP3/WMA ディスクの聞き方

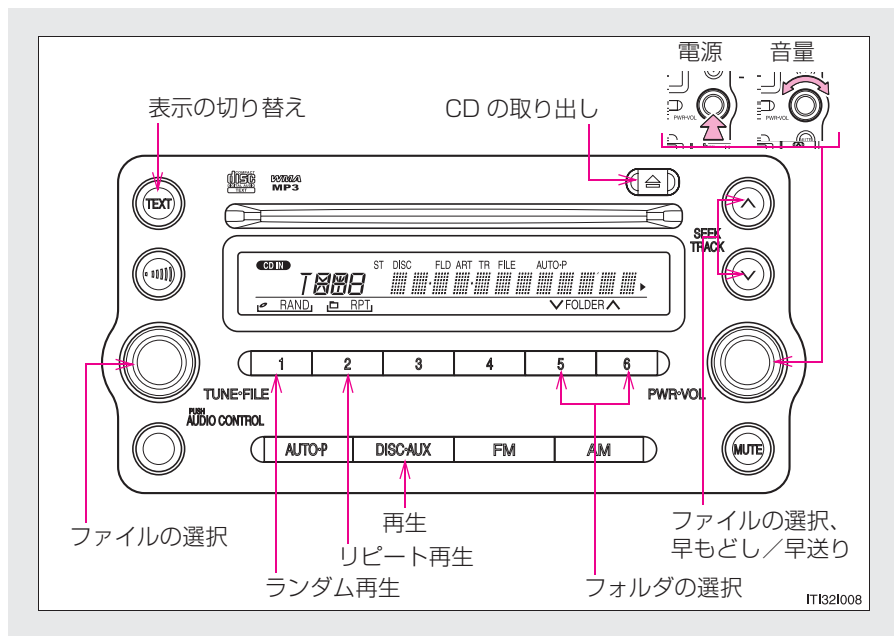

## MP3/WMA ディスクを挿入する、または取り出す

→P. 182

## 早もどし、早送りする

→P. 183

### フォルダを選ぶ・最初のフォルダにもどる

#### ■ 前フォルダを選ぶ

(V) を押す

#### ■ 次フォルダを選ぶ

(Λ) を押す

最初のフォルダにもどるには、 (V) を "ピッ" と音が鳴るまで押します。

### ファイルを選択する

 をまわして、または  の "Λ" (次ファイル) または "V" (前ファイル) を押して、聞きたいファイルを探す

### リピート (RPT) 再生する

#### ■ ファイルを繰り返して再生する

(RPT) を押す

#### ■ フォルダを繰り返して再生する

(RPT) を "ピッ" と音が鳴るまで押す

### ランダム (RAND) 再生する

#### ■ 特定のフォルダの中から無作為にファイルを再生する

(RAND) を押す

#### ■ ディスクの中から無作為にすべてのファイルを再生する

(RAND) を "ピッ" と音が鳴るまで押す

## 表示を切り替える



を押す

押すごとに、次のように表示が切り替わります。

フォルダ番号・ファイル番号・経過時間 → フォルダタイトル → ファイル名 → ディスクタイトル (MP3のみ) → 曲名 → アーティスト名



## 知識

### ■表示について

ディスプレイに一度に表示できるのは 12 文字までです。

CD タイトル、または曲名が 13 文字以上の場合、 を 1 秒間以上押しつづけることにより、13 文字目以降を表示できます。表示できるのは最大で 24 文字です。

 をもう一度 1 秒間以上押す、または約 6 秒以上操作をしないまま放置すると、もとの 12 文字目までの表示にもどります。記録されている内容によっては、正しく表示されなかったり、表示自体されないことがあります。

### ■ランダム再生、リピート再生の解除

もう一度  (RAND) または  (RPT) を押します。

### ■エラー表示

"ERROR" : ディスクが汚れているときや、裏表逆などで読み取りができないとき、もしくはプレーヤー内部に異常があるときに表示されます。

"NO MUSIC" : ディスク内に MP3/WMA ファイルが収録されていないときに表示されます。

### ■再生可能な CD

以下のマークのついたディスクが再生できます。

記録状態やディスクの特性、キズ、汚れ、劣化により再生できないことがあります。



### ■CD プレーヤー保護機能

プレーヤー内部を保護するため、使用中に異常が生じたときは自動的に再生を停止します。

■ **CD をプレーヤー内部に、またはプレーヤーから飛び出した状態のまま長時間放置すると**

CD が傷つき使用できなくなるおそれがあります。

■ **レンズクリーナー**

レンズクリーナーを使用しないでください。使用すると、プレーヤーが故障するおそれがあります。

■ **MP3/WMA ファイルについて**

MP3 (MPEG Audio LAYER3) は、音声圧縮技術に関する標準フォーマットです。

MP3 を使用すれば、もとのファイルを約 1/10 のサイズに圧縮することができます。

WMA (Windows Media Audio) は、Microsoft Corporation の音声圧縮フォーマットです。MP3 よりも小さいサイズに圧縮することができます。

使用できるMP3/WMA ファイルの規格やそれを記憶したメディア、フォーマットには制限があります。

● **再生可能なMP3 ファイルの規格について**

・ 対応規格

MP3 (MPEG1 LAYER3、MPEG2 LSF LAYER3)

・ 対応サンプリング周波数

MPEG1 LAYER3 : 32、44.1、48 (kHz)

MPEG2 LSF LAYER3 : 16、22.05、24 (kHz)

・ 対応ビットレート

MPEG1 LAYER3 : 64、80、96、112、128、160、192、224、256、320 (kbps)

MPEG2 LSF LAYER3 : 64、80、96、112、128、144、160 (kbps)

※ VBR に対応しています。

・ 対応チャンネルモード：ステレオ、ジョイントステレオ、デュアルチャンネル、モノラル

### ●再生可能な WMA ファイルの規格について

- ・ 対応規格  
WMA Ver.7、8、9
- ・ 対応サンプリング周波数  
32、44.1、48 (kHz)
- ・ 対応ビットレート  
Ver.7、8 : CBR48、64、80、96、128、160、192 (kbps)  
Ver.9 : CBR48、64、80、96、128、160、192、256、320 (kbps)  
※ 2ch 再生のみ対応しています。

### ●使用できるメディアについて

MP3/WMA ファイルの再生に使用できるメディアは CD-R および CD-RW です。

CD-R、CD-RW の状態によっては再生できないことがあります。また、ディスクに傷や指紋をつけた場合、再生できないことや、音飛びすることがあります。

### ●使用できるディスクのフォーマットについて

使用できるメディアのフォーマットは下記の通りです。

- ・ ディスクフォーマット : CD-ROM Mode1 および Mode2、CD-ROM XA、Mode2 Form1 および Form2
- ・ ファイルフォーマット : ISO9660 レベル 1、レベル 2 (Romeo, Joliet)

上記フォーマット以外で書き込まれた MP3/WMA ファイルは正常に再生できなかったり、ファイル名やフォルダ名などが正しく表示されないことがあります。

規格ならびに制限事項は次の通りです。

- ・ 最大ディレクトリ階層 : 8 階層
- ・ 最大フォルダ名/ファイル名文字数 : 半角 32 文字 (全角文字で記録された情報をこのオーディオで表示することはできません)
- ・ 最大フォルダ数 : 192 (ルート含む)
- ・ ディスク内最大ファイル数 : 255

### ●ファイル名について

MP3/WMA と認識し再生するファイルは、MP3/WMA の拡張子 ".mp3" または ".wma" がついたものだけです。

- マルチセッションについて

マルチセッションに対応しており、MP3/WMA ファイルを追加したディスクの再生が可能です。ただし、ファーストセッションのみ再生します。

- ID3 タグ /WMA タグについて

MP3 ファイルには、ID3 タグと呼ばれる付属文字情報を入力することができます。曲のタイトル、アーティスト名などを記録することができます。

ID3 Ver.1.0、1.1、ID3 Ver.2.2、2.3 のタグに対応しています。（文字数は ID3 Ver.1.0、1.1 に準拠します。）

WMA ファイルには、WMA タグと呼ばれる付属文字情報を入力することができます。ID3 タグと同様に曲のタイトル、アーティスト名を記録することができます。

- MP3/WMA の再生について

MP3/WMA ファイルが収録されているディスクを挿入すると、最初にディスク内のすべてのファイルをチェックします。ファイルのチェックが終わると、最初の MP3/WMA ファイルを再生します。

ディスク内のチェックを早く終わらせるために、MP3/WMA ファイル以外のファイルや必要のないフォルダなどを書き込まないことをおすすめします。

音楽データと MP3、または WMA 形式のデータが混在しているディスクは、音楽データのみ再生できます。

- 拡張子について

MP3/WMA 以外のファイルに ".mp3" または ".wma" の拡張子がついていると、MP3/WMA ファイルと誤認識して再生してしまい、大きな雑音が出てスピーカーを破損することがあります。

### ●再生について

- ・ 安定した音質で再生するために、MP3 の場合、128kbps の固定ビットレート、44.1 kHz のサンプリング周波数を推奨します。
- ・ CD-R、CD-RW はディスクの特性により再生できないことがあります。
- ・ MP3/WMA は市場にフリーウェアなど多くのエンコーダソフトが存在し、エンコーダの状態やファイルフォーマットによって、音質が劣化したり再生開始時にノイズが発生したりするおそれがあります。また、再生できないことがあります。
- ・ ディスクに MP3/WMA 以外のファイルを記録すると、ディスクの認識に時間がかかったり、再生できないことがあります。Microsoft、Windows、Windows Media は米国 Microsoft Corporation の、米国およびその他の国における登録商標および商標です。

#### 注意

- 使用できない CD、アダプター (→P. 186)
- CD プレーヤーの取り扱いについて (→P. 187)

## 3-2. オーディオの使い方

# 快適に聞くために

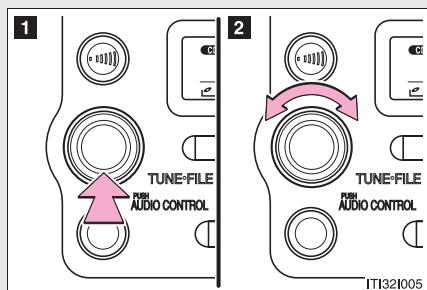

**1** ツマミを押してモードを表示させる

**2** ダイアルをまわして音質と音量バランスを変更する

最適な音質と音量バランスで聞くために設定を変更することができます。

### 設定を変更するには

#### ■ 音質モードの切り替え

 を押すごとに次のように切り替わります。

FAD → BAS → TRE → BAL → ASL

#### ■ 音質の調整

 をまわして音質のレベルを調整します。

| 音質モード        | 表示  | レベル     | 左にまわす                                    | 右にまわす |
|--------------|-----|---------|--|-------|
| 低音※          | BAS | -5 ~ 5  | 弱  | 強     |
| 高音※          | TRE | -5 ~ 5  |  |       |
| 前後音量<br>バランス | FAD | F7 ~ R7 | 後側大                                      | 前側大   |
| 左右音量<br>バランス | BAL | L7 ~ R7 | 左側大                                      | 右側大   |
| 音量補正         | ASL | OFF     | 右へまわす<br>OFF ← LOW → MID → HIGH<br>左へまわす |       |
|              |     | LOW     |  |       |
|              |     | MID     |  |       |
|              |     | HIGH    |  |       |

※音質レベルは、ラジオまたは CD プレーヤーそれぞれで調整できます。

## 消音するには



を押す。

## 知識

### ■ ASL ※（音量補正）について

車速に応じて音量、周波数特性を自動的に制御し、いつも最適な音量・音質を実現するシステムです。

HIGH、MID、LOW の順に補正量が小さくなります。

※ ASL は Automatic Sound Levelizer の略です。

### ■ SRS Labs, Inc. の登録商標



本製品は AM ラジオモードを除き、SRS Labs, Inc. の SRS FOCUS<sup>®</sup>、SRS TruBass<sup>®</sup> の技術を使用しています。

FOCUS、TruBass、SRS と  記号は、SRS Labs, Inc. の商標です。

FOCUS、TruBass 技術は SRS Labs, Inc. からのライセンスに基づき製品化されています。

## 3-2. オーディオの使い方

# AUX 端子の使い方

ポータブルオーディオプレーヤーを車両のスピーカーから聞くことができます。

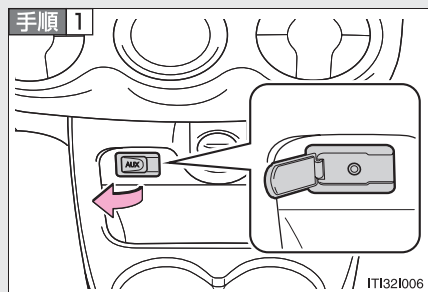

フタを開けてポータブルオーディオの端子を接続する

手順 2 DISC/AUX を押す

### 知識

#### ■ ポータブルオーディオの操作について

音量の調整をするときは、車両のオーディオで調整してください。  
その他の操作は、ポータブルオーディオで行ってください。



## 3-2. オーディオの使い方

# アンテナ

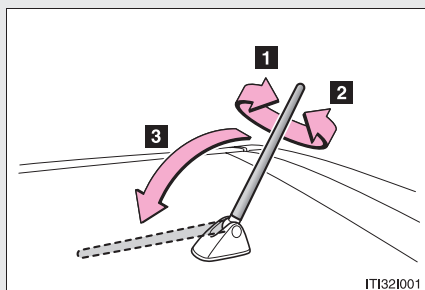

**1** 取りはずす

**2** 取り付ける

**3** 格納する

ラジオ受信時は、節度感のあるところまで立ててください。

### ⚠ 注意

#### ■ 自動洗車機にかけるときは

アンテナを損傷するおそれがあるため、アンテナを取りはずしてください。

#### ■ アンテナの損傷を防ぐために

以下のようなときはアンテナを格納してください。

- 車庫の天井などにアンテナがあたるとき
- カーカバーをかけるとき

#### ■ 洗車時などアンテナを取りはずしたときは

アンテナを紛失しないように注意してください。また、走行前には必ずもとどおり取りつけてください。

### 3-3. 室内灯のつけ方

## 室内灯一覧

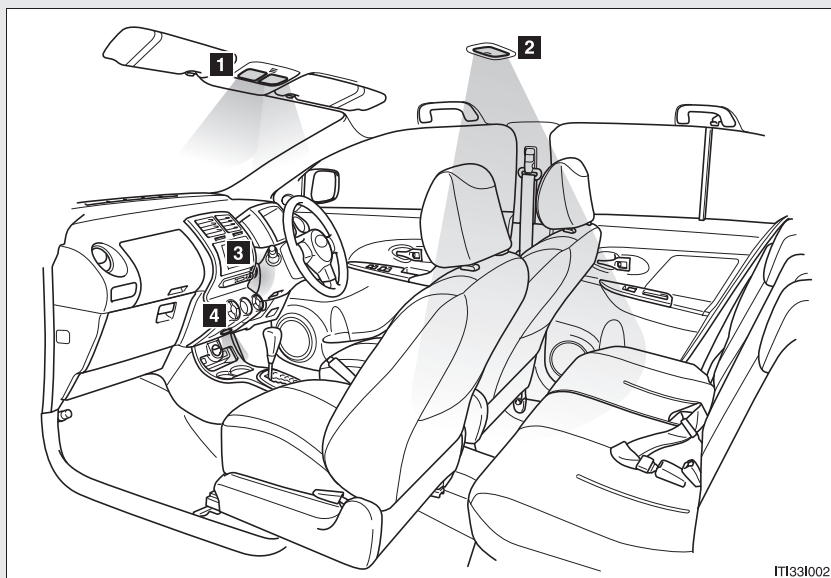

IT1331002

- 1 パーソナルライト (→P. 202)
- 2 インテリアライト (→P. 202)
- 3 “エンジンスタートストップ” スイッチ照明\*
- 4 コンソール照明\*

\* : 車両型式などで異なる装備やオプション装備

 知識**■ バッテリーあがりを防ぐために**

半ドア状態でインテリアライトのスイッチがドアポジションのときに、インテリアライトと“エンジンスタートストップ”スイッチ照明\*が点灯したままの場合、約 20 分後に自動消灯します。

**■ イルミネーテッドエントリーシステム****▶ スマートエントリー&スタートシステム装着車**

インテリアライトスイッチがドアポジションのとき、電子キーの検知、ドアの施錠・解錠／開閉、“エンジンスタートストップ”スイッチのモードにより、インテリアライトと“エンジンスタートストップ”スイッチ照明が自動的に点灯、消灯します。

**▶ スマートエントリー&スタートシステム非装着車**

インテリアライトスイッチがドアポジションのとき、ドアの施錠・解錠／開閉、エンジンスイッチのモードにより、インテリアライトが自動的に点灯・消灯します。

**■ 販売店で設定可能な機能**

室内灯の消灯までの時間などの設定を変更できます。  
(カスタマイズ一覧 →P. 314)

\* : 車両型式などで異なる装備やオプション装備

### パーソナルライト

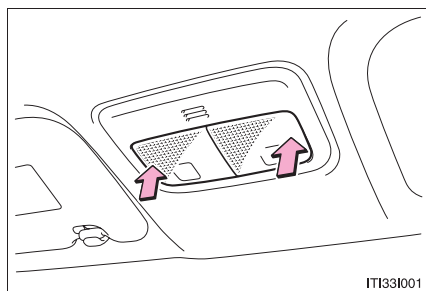

点灯／消灯

### インテリアライト

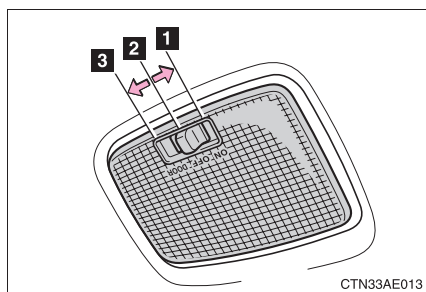

- 1 ON (点灯)
- 2 OFF
- 3 ドアポジション (ドア連動)

### 3-4. 収納装備の使い方

## 収納装備一覧

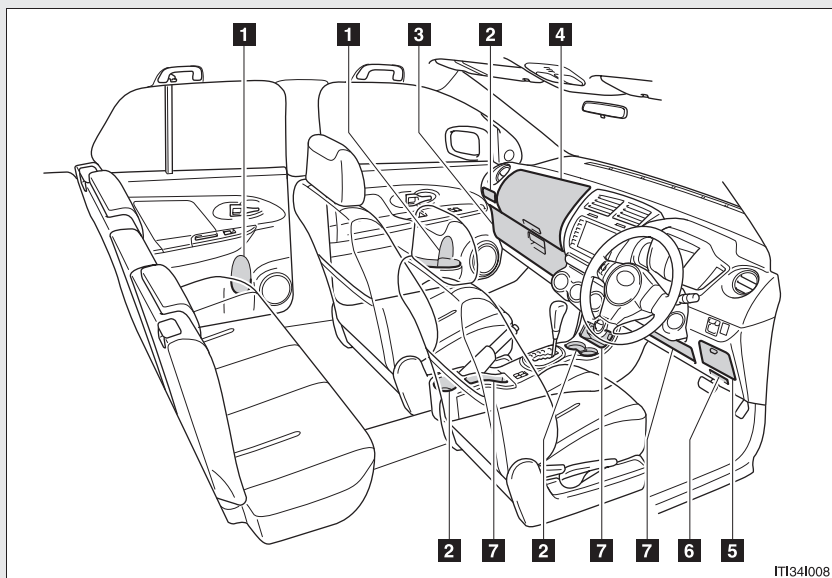

- 1 ボトルホルダー（ドアポケット）
- 2 カップホルダー
- 3 グローブボックス
- 4 助手席アッパーボックス
- 5 小物入れ
- 6 カードホルダー\*
- 7 オープントレイ

\* : 車両型式などで異なる装備やオプション装備

**警告****■ 収納装備に放置してはいけないもの**

メガネ、ライターやスプレー缶を収納装備内に放置したままにしないでください。放置したまましていると、以下のようなことが起こるおそれがあり危険です。

- 室温が高くなったときの熱や、他の収納物との接触などにより、メガネが変形やひび割れを起こす
- 室温が高くなったときにライターやスプレー缶が爆発したり、他の収納物との接触でライターが着火したりスプレー缶のガスがもれるなどして火災につながる

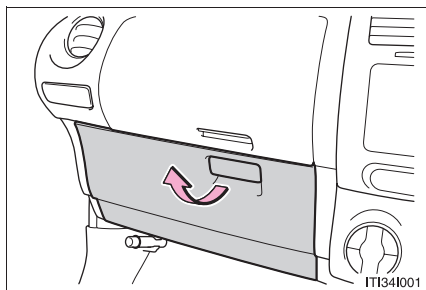
**グローブボックス**

レバーを引き上げる

**警告****■ 走行中の警告**

グローブボックスを必ず閉じてください。

急ブレーキ時などに、開いたフタに体があたったり、収納していたものが飛び出したりして、思わぬ事故につながるおそれがあり危険です。

## 助手席アッパーボックス

## 助手席アッパーボックス

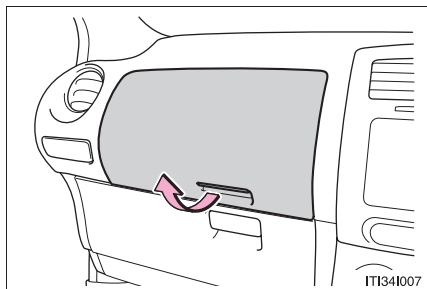

レバーを引き上げる

**警告**

## ■ 走行中の警告

助手席アッパーボックスを必ず閉じてください。

急ブレーキ時などに、開いたフタに体があたったり、収納していたものが飛び出したりして、思わぬ事故につながるおそれがあり危険です。

### カップホルダー

▶ フロント（センター）

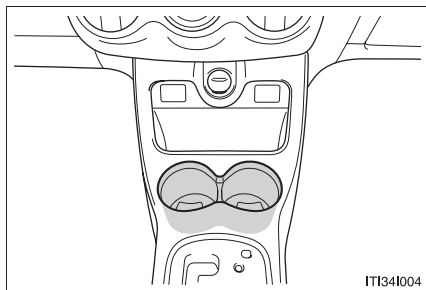

▶ フロント（助手席）

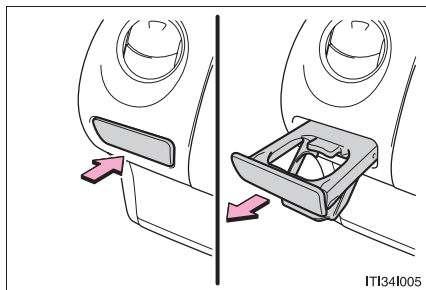

カップホルダーを押し出す

▶ リヤ

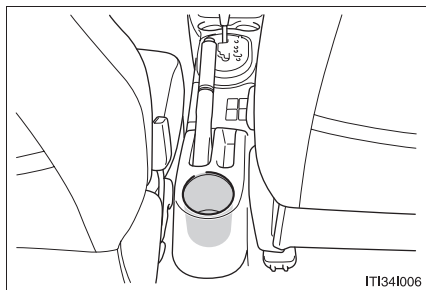



## カップホルダー、ボトルホルダー（ドアポケット）

**警告****■ 収納してはいけない物**

カップホルダーにはカップや缶以外の物を置かないでください。急ブレーキや事故により落ちてけがをすることがあります。やけどを防ぐために温かい飲み物にはフタを閉めておいてください。

**■ 使わないときは（助手席）**

カップホルダーを必ず閉じてください。急ブレーキ時などに、開いたカップホルダーが体にあたったり、中のものが飛び出したりして、思わぬ事故につながるおそれがあり危険です。

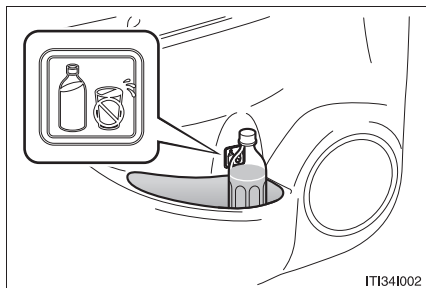
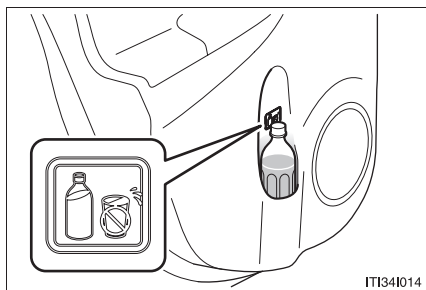
**ボトルホルダー（ドアポケット）****▶ フロント****▶ リヤ**

**知識****■ ボトルホルダーについて**

- ペットボトルのフタを必ず閉めてから収納してください。
- ペットボトルの大きさ、形によっては収納できないことがあります。

**⚠ 注意****■ 収納してはいけないもの**

ボトルホルダーには、ジュースなどが入っている紙コップやガラス製のコップなどを収納しないでください。ジュースなどがこぼれたり、ガラス製品が割れたりするおそれがあります。

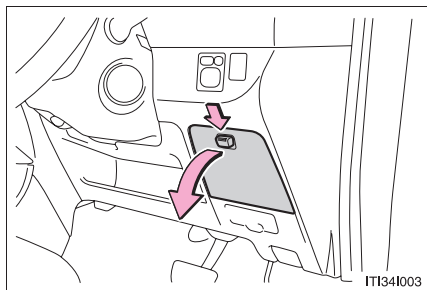
**小物入れ**

ノブを下に押しながら、手前に引いて開ける

**⚠ 警告****■ 走行中の警告**

小物入れを必ず閉じてください。  
急ブレーキ時などに、開いた小物入れに体があたったり、収納していたものが飛び出したりして、思わぬ事故につながるおそれがあり危険です。

## オープントレイ

## オープントレイ

## ▶ ステアリングコラム下部

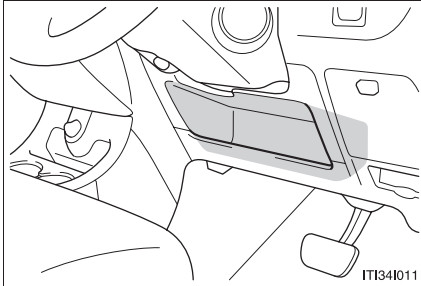

## ▶ センターコンソール部（前）

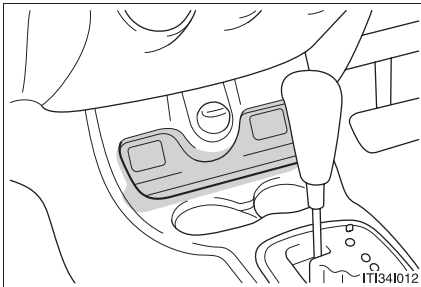

## ▶ センターコンソール部（サイド）

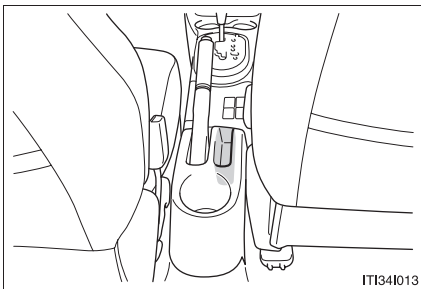

カードホルダー\*

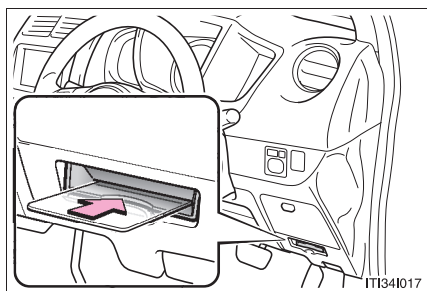

\* : 車両型式などで異なる装備やオプション装備

## サンバイザー

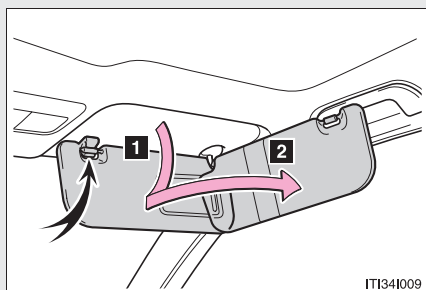

- 1 下ろす
- 2 下ろした状態でフックからは  
ずし、横へまわす

## バニティミラー

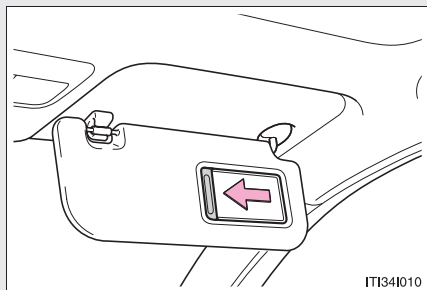

カバーを開けて使用します。

# 時計

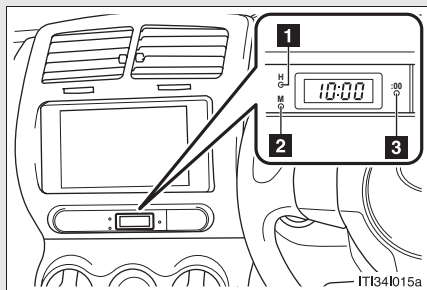

- 1 “時” を調整する (H)
- 2 “分” を調整する (M)
- 3 “分” を 00 にする\* (:00)

※(例) 1:00 ~ 1:29 → 1:00  
1:30 ~ 1:59 → 2:00

### 3-5. その他の室内装備の使い方

## アクセサリースOCKET

12V 10A 未満の電気製品を使うときの電源としてお使いください。

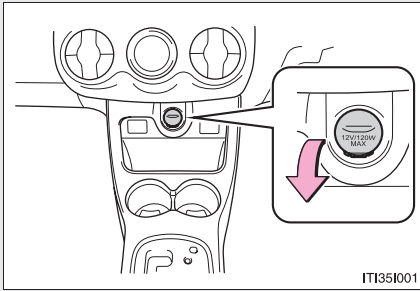

フタを手前に引いて開ける

#### 知識

##### ■ 使用条件

###### ▶ スマートエントリー&スタートシステム装着車

“エンジンスタートストップ”スイッチがアクセサリーまたはイグニッション ON モードのとき

###### ▶ スマートエントリー&スタートシステム非装着車

エンジンスイッチが“ACC”または“ON”のとき

#### 注意

##### ■ ショートや故障を防ぐために

ソケットに異物が入ったり、飲料水などがかかったりしないように、使用しないときは、ふたを閉めておいてください。

##### ■ ヒューズが切れるのを防ぐために

12V 10A を超えないようにしてください。

##### ■ バッテリーあがりを防止するために

エンジンを停止した状態でアクセサリースOCKETを長時間使用しないでください。



### 3-5. その他の室内装備の使い方

## アシストグリップ&コートフック

リヤの運転席側アシストグリップにはコートフックがついています。

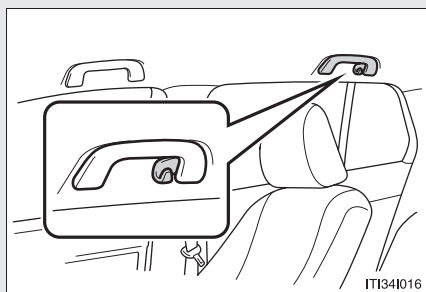

#### ⚠ 警告

##### ■ コートフックへかけてはいけないもの

ハンガーや他の硬いもの、鋭利なものをかけないでください。  
SRS カーテンシールドエアバッグがふくらんだときにそれらのものが飛び、重大な傷害または死亡につながるおそれがあります。

#### ⚠ 注意

##### ■ 破損を防ぐために

過度の負荷をかけないでください。

## 3-5. その他の室内装備の使い方

# フロアマット

お車（年式）専用のものを、フロアカーペットの上にしっかりと固定してお使いください。

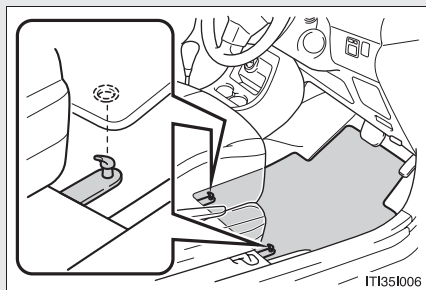

フロアマット付属の固定フック（クリップ）を使用して固定してください。

固定フック（クリップ）の形状およびフロアマットの固定方法はイラストと異なる場合があります。詳しい固定方法はフロアマット付属の取扱書をご確認ください。

### ⚠ 警告

以下のことを必ずお守りください。

お守りいただかないと、フロアマットがずれて運転中に各ペダルと干渉し、思わぬスピードが出たり車を停止しにくくなるなど、重大な事故につながるおそれがあります。

#### ■ 運転席にフロアマットを敷くときは

- トヨタ純正品であっても、他車種および異なる年式のフロアマットは使用しない
- 運転席専用のフロアマットを使用する
- 付属のフック（クリップ）を使って、常にしっかりと固定する
- 他のフロアマット類と重ねて使用しない
- フロアマットを前後逆さまにしたり、裏返して使用しない

#### ■ 運転する前に

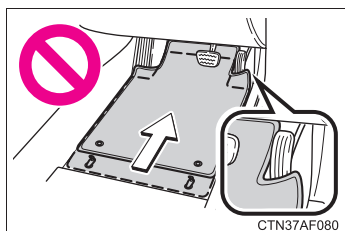

- フロアマットがすべての固定フック（クリップ）で正しい位置にしっかりと固定されていることを定期的に確認し、とくに洗車後は必ず確認を行う
- エンジン停止およびシフトレバーが P の状態で、各ペダルを奥まで踏み込み、フロアマットと干渉しないことを確認する

## 3-5. その他の室内装備の使い方

# ラゲージルーム内装備

### ■ ラゲージアンダートレイ

▶ FF（前輪駆動）車

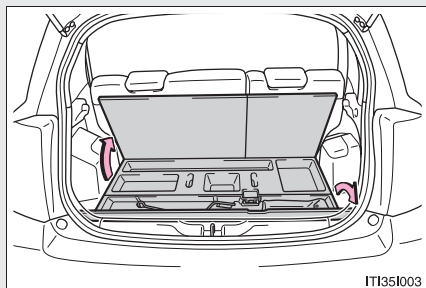

▶ 4WD（4輪駆動）車

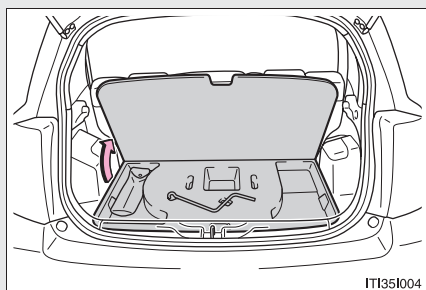

### ■ パッケージトレイ\*

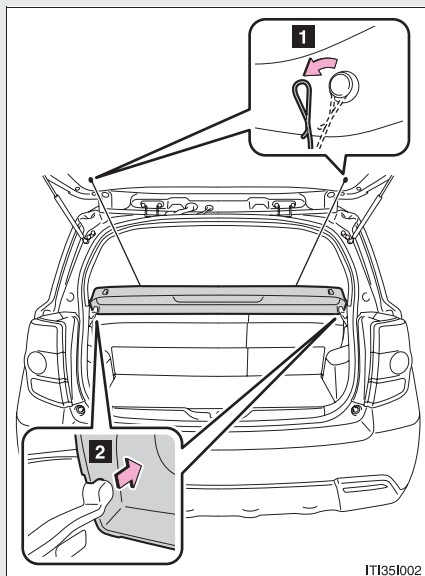

- 1 止めヒモを左右のフックからはずす
- 2 トレイを取りはずす

### ■ デッキフック

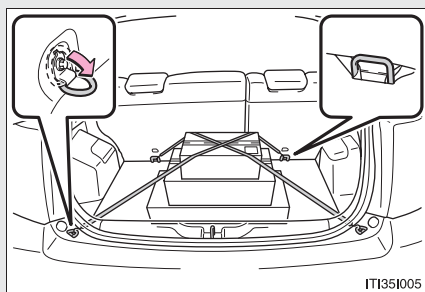

トップテザーアンカーとフックを使って、荷物を固定することができます。

\* : 車両型式などで異なる装備やオプション装備

 **警告****■ パッケージトレイについて**

パッケージトレイの上にお子さまが乗ったりしないでください。パッケージトレイが破損し、お子さまが生命にかかわる重大な傷害を受けるおそれがあり危険です。

**■ デッキフックを使用しないときは**

けがをしないように、必ずもとの位置にもどしておいてください。

 **注意****■ パッケージトレイについて**

- 上に重いものを置かないでください。
- パッケージトレイの下に大きな荷物を積んだときは、バックドアを閉める前に、パッケージトレイと荷物があたらないことを確認してください。



## お手入れのしかた

# 4

### 4-1. お手入れのしかた

|              |     |
|--------------|-----|
| 外装の手入れ.....  | 222 |
| 内装の手入れ.....  | 225 |
| タイヤについて..... | 228 |

### 4-2. 簡単な点検・部品交換

|                          |     |
|--------------------------|-----|
| ボンネット.....               | 231 |
| ガレージジャッキ.....            | 233 |
| 電球（バルブ）の交換.....          | 235 |
| ヒューズの点検、交換.....          | 246 |
| キーの電池交換.....             | 253 |
| ウォッシャー液の補給.....          | 257 |
| エアコンフィルターの<br>清掃、交換..... | 258 |

# 外装の手入れ

お手入れは、以下の項目を実施してください。

- 水を十分かけながら車体、足まわり、下まわりの順番に上から下へ汚れを洗い落とす
- 車体はスポンジやセーム皮のような柔らかいもので洗う
- 汚れがひどいときはカーシャンプーを使用し、水で十分洗い流す
- 水をふき取る
- 水のはじきが悪くなったときは、ワックスがけを行う

ボデーの表面の汚れを落としても水が玉状にならないときは、車体の温度が冷えているとき（およそ体温以下を目安としてください。）にワックスをかける。

なお、ボデーコート、ホイールコート、ガラスコートなどトヨタケミカル商品を施工された場合は、お手入れ方法が異なります。詳しくはトヨタ販売店にお問い合わせください。

## 知識

### ■ 自動洗車機を使うときは

- ドアミラーを格納し、アンテナを取りはずした状態にして、車両前側から洗車してください。また、走行前は必ずアンテナをもとどおりに取りつけて、ドアミラーを復帰状態にもどしてください。
- ブラシで車体に傷がつき、塗装を損なうことがあります。
- 洗車機によっては、リヤスポイラーが引っかかり洗車できない場合や、傷付いたり、破損したりするおそれがあります。

### ■ 高圧洗車機を使うときは

- 車内に水が入るおそれがあるため、ノズルの先端をドアガラスやドア枠付近に近づけすぎないでください。
- 洗車の前に給油口が確実に閉まっていることを確認してください。



### ■ アルミホイール

- 中性洗剤を使用し、早めに汚れを落としてください。研磨剤の入った洗剤や硬いブラシは塗装を傷めますので使用しないでください。
- 夏場の長距離走行後などでホイールが熱いときは、洗剤は使用しないでください。
- 洗剤を使用したあとは早めに十分洗い流してください。

### ■ バンパーおよびサイドモールディング

研磨剤入りの洗剤でこすらないようにしてください。

#### 警告

##### ■ 洗車をするときは

エンジンルーム内に水をかけないでください。  
電気部品などに水がかかると車両火災につながるおそれがあり危険です。

##### ■ 排気管について

排気管は排気ガスにより熱くなりますので、エンジン停止直後などに触れないでください。やけどをするおそれがあります。

 **注意**

■ **塗装の劣化や車体・部品（ホイールなど）の腐食を防ぐために**

- 次のような場合はただちに洗車してください。
  - ・ 海岸地帯を走行したあと
  - ・ 凍結防止剤を散布した道路を走行したあと
  - ・ コールタール、花粉、樹液、鳥のふん、虫の死がいなどが付着したとき
  - ・ ばい煙、油煙、粉じん、鉄粉、化学物質などの降下が多い場所を走行したあと
  - ・ ほこり、泥などで激しく汚れたとき
  - ・ 塗装にベンジンやガソリンなどの有機溶剤が付着したとき
- 塗装に傷がついた場合は、早めに補修してください。
- ホイール保管時は、腐食を防ぐために汚れを落とし、湿気の少ない場所へ保管してください。

■ **ライトの清掃**

- 注意して洗ってください。有機溶剤や硬いブラシは使用しないでください。ライトを損傷させるおそれがあります。
- ライトにワックスがけをおこなわないでください。レンズを損傷するおそれがあります。

■ **アンテナの取りはずしについて**

- 通常走行時には、必ずアンテナを取り付けてください。
- 自動洗車機などアンテナを取りはずしたときは、アンテナを紛失しないように注意してください。また、走行前には必ずもとどおりに取り付けてください。

## 4-1. お手入れのしかた

# 内装の手入れ

お手入れは、以下の要領で実施ください。

### ■ 車内の手入れ

掃除機などでほこりを取り除き、水またはぬるま湯を含ませた布でふき取る。

### ■ 本革部分の手入れ

- 掃除機などでほこりや砂を取り除く
- 薄めた洗剤を柔らかい布に含ませ、汚れをふき取る  
ウール用の中性洗剤を約5%の水溶液まで薄めたものを使用してください。
- 真水をひたした布を固くしぼり、表面に残った洗剤をふき取る
- 乾いたやわらかい布で表面の水分をふき取り、風通しのよい日陰で乾燥させる

### ■ 合成皮革部分の手入れ

- 掃除機をかけて、大まかな汚れを取る
- スポンジや柔らかい布を使用して合成皮革部分に刺激の少ない洗剤をつける
- 数分間そのままにしておいてから汚れを落とし、固く絞ったきれいな布で洗剤をふき取る

 知識

■ 本革部分のお手入れの目安

品質を長く保つため、年に2回程度の定期的なお手入れをお勧めします。

■ カーペットの洗浄

カーペットは極力、乾いた状態を保つことをお勧めします。

洗浄には、市販の泡タイプクリーナーがご利用になれます。

スポンジまたはブラシを使用して泡をカーペットに広げ、円を描くように塗りこんでください。直接水をかけたりせず、ふき取ってから乾燥させてください。

■ シートベルト

刺激の少ない洗剤とぬるま湯で、布かスポンジを使って洗ってください。シートベルトの擦り切れ・ほつれ・傷などを定期的に点検してください。(→P. 54)

 警告

■ 車両への水の浸入

● 車内に水をかけたり液体をこぼしたりしないでください。  
電気部品などに水がかかると、故障や車両火災につながるおそれがあり危険です。

● SRS エアバッグの構成部品やワイヤをぬらさないでください。(→P. 75)  
電氣的不具合により、エアバッグが展開したり、正常に機能しなくなり、死亡事故や重傷につながるおそれがあります。

■ 内装の手入れをするときは（特にインストルメントパネル）

艶出しワックスや艶出しクリーナーを使用しないでください。インストルメントパネルがフロントウインドウガラスへ映り込み、運転者の視界をさまたげ思わぬ事故につながり、重大な傷害もしくは死亡におよぶおそれがあります。

 **注意****■ 清掃するとき使用する溶剤について**

- 変色・シミ・塗装はがれの原因になるため、ベンジン、ガソリンなどの有機溶剤や酸またはアルカリ性の溶剤、染色剤、漂白剤などは使用しないでください。
- 艶出しワックスや艶出しクリーナーを使用しないでください。インストルメントパネルやその他内装の塗装のはがれ・溶解・変形の原因になるおそれがあります。

**■ 革の傷みを避けるために**

革の部分の損傷・消耗をさけるために、以下のことをお守りください。

- 革についたほこりや砂はすぐに取り除く
- 直射日光に長時間さらさないようにする。特に夏場は日陰で車を保管する
- ビニール製・プラスチック製・ワックス含有のものは、車内が高温になると革にはりつくおそれがあるため、革張りの上に置かない

**■ フロアに水がかかると**

フロアを水で洗わないでください。

オーディオやフロアカーペット下にある電気部品に水がかかると、車の故障の原因となったり、ボデーが錆びるおそれがあります。

**■ リヤウインドウガラスの内側を掃除するときは**

- 熱線を損傷するおそれがあるため、ガラスクリーナーなどを使わず、熱線にそって水またはぬるま湯を含ませた布で軽くふいてください。
- 熱線を引っかいたり、損傷させないように気をつけてください。

## 4-1. お手入れのしかた

# タイヤについて

タイヤの点検は、法律で義務づけられています。日常点検として必ずタイヤを点検してください。

タイヤの磨耗を均等にし寿命をのばすために、タイヤローテーション（タイヤ位置交換）を5,000 km ごとに行ってください。

### ■ タイヤの点検項目

タイヤは以下の項目を点検してください。

点検方法は別冊「メンテナンスノート」をお読みください。

#### ● タイヤ空気圧

空気圧の点検は、タイヤが冷えているときに行ってください。

#### ● タイヤの亀裂・損傷の有無

#### ● タイヤの溝の深さ

#### ● タイヤの異常磨耗（極端にタイヤの片側のみが磨耗していたり、磨耗程度が他のタイヤと著しく異なるなど）の有無

### ■ タイヤローテーションのしかた

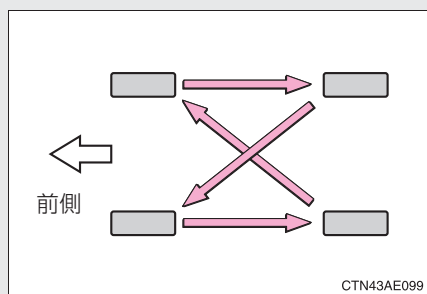

図で示す順にタイヤをローテーションしてください。

タイヤの磨耗状態を均一にし、寿命を延ばすために、トヨタは定期点検ごとのタイヤローテーションを推奨します。

## 知識

### ■ タイヤ空気圧の数値

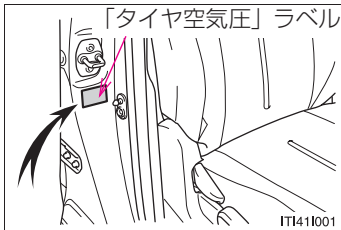

タイヤの指定空気圧は、運転席側のタイヤ空気圧ラベルで確認することができます。

|       | 空気圧※<br>[kPa(kg/cm <sup>2</sup> )] |    |
|-------|------------------------------------|----|
|       | 前輪                                 | 後輪 |
| FF 車  | 250(2.5)                           |    |
| 4WD 車 | 230(2.3)                           |    |

応急用タイヤ：420 kPa (4.2 kg/cm<sup>2</sup>) ※

※：タイヤが冷えているときの空気圧

### ■ タイヤ関連の部品を交換するとき

タイヤ・ディスクホイール・ホイール取り付けナットを交換するときは、トヨタ販売店にご相談ください。

## 警告

### ■ 点検、交換時の警告

必ず以下のことをお守りください。

お守りいただかないと、駆動系部品の損傷や不安定な操縦特性により、死亡事故や負傷につながるおそれがあります。

- タイヤは全て同一メーカー、同一銘柄、同一トレッドパターンで、摩耗差のないタイヤを使用してください。
- メーカー指定サイズ以外のタイヤやホイールを使用しないでください。
- ラジアルタイヤ、バイアスベルテッドタイヤ、バイアスプライタイヤを混在使用しないでください。
- サマータイヤ、オールシーズンタイヤ、冬用タイヤを混在使用しないでください。

## 警告

### ■異常があるタイヤの使用禁止

異常があるタイヤをそのまま装着していると走行時にハンドルをとられたり、異常な振動を感じる場合があります。また、以下の事態になり、思わぬ事故になるおそれがあります。

- 破裂などの修理できない損傷をあたえる
- 車が横すべりする
- 車の本来の性能（燃費、車両の方向安定性、制動距離など）が発揮されない

### ■タイヤ交換時の注意

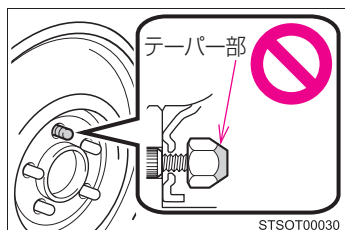

- 必ずナットのテーパ部を内側にして取り付けてください。  
テーパ部を外側にして取り付けると、ホイールが破損しはずれてしまい、重大な傷害におよぶか、最悪の場合死亡につながるおそれがあります。

- ねじ部にオイルやグリースを塗らないでください。  
ナットを締めるときに必要以上に締め付けられ、ボルトが破損したり、ディスクホイールが損傷するおそれがあります。  
またナットがゆるみホイールが落下して、重大な事故につながるおそれがあります。オイルやグリースがねじ部に付いている場合はふき取ってください。

## 注意

### ■走行中に空気漏れが起こったら

走行を続けしないでください。  
タイヤまたはホイールが損傷することがあります。

### ■悪路走行に対する注意

凹凸のある路上を走行するときは注意してください。  
タイヤの空気が抜けて、タイヤのクッション作用が低下します。また、タイヤ、ホイール、車体などの部品も損傷するおそれがあります。



## 4-2. 簡単な点検・部品交換 ボンネット

車内からロックを解除して、ボンネットを開けます。

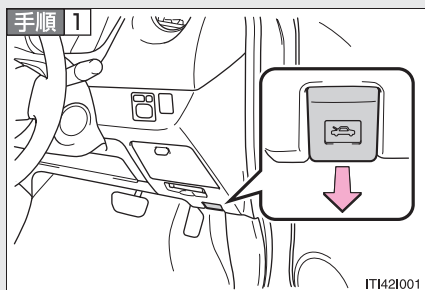

ボンネット解除レバーを引く  
ボンネットが少し浮き上がります。

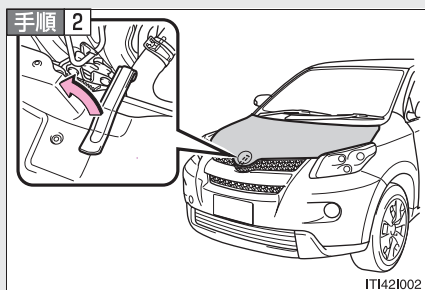

レバーを引き上げてボンネット  
を開ける

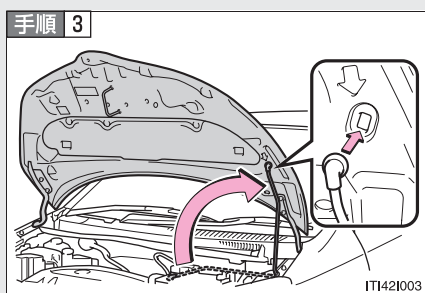

ボンネットステーをステー穴に  
挿し込む

### 知識

#### ■ バッテリー端子をはずすときは

バッテリー端子をはずすとコンピューターに記憶されている情報が消去されます。バッテリー端子をはずすときはトヨタ販売店にご相談ください。

**警告**

■ 走行前の確認

ボンネットがしっかりロックされていることを確認してください。  
ロックせずに走行すると、走行中にボンネットが突然開いて、生命の危険または重大な傷害につながるおそれがあります。

■ エンジンルームを点検したあとは

エンジンルーム内に工具や布を置き忘れていないことを確認してください。  
点検や清掃に使用した工具や布などをエンジンルーム内に置き忘れてしまうと、故障の原因となったり、また、エンジンルーム内は高温になるため車両火災につながるおそれがあり危険です。

■ ボンネットを閉めるときは

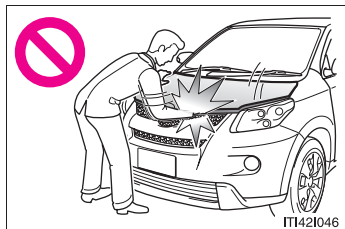

ボンネットを閉めるときは、手などを挟まないように注意してください。  
重大な傷害を受けるおそれがあり危険です。

**注意**

■ ボンネットを閉めるときは

体重をかけるなどして強く押さないでください。  
ボンネットがへこむおそれがあります。

## 4-2. 簡単な点検・部品交換 ガレージジャッキ

ガレージジャッキを使用して車両を持ち上げる時は、正しい位置にガレージジャッキを取り付けてください。正しい位置に取り付けないと、車両が損傷したり、けがをするおそれがあります。

### ■ フロント側

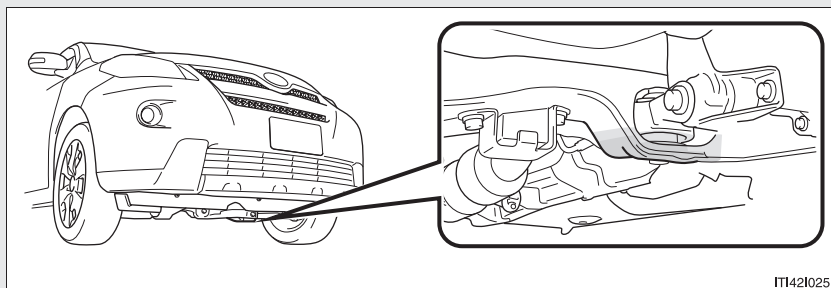

IT1421025

### ■ リヤ側

#### ▶ FF（前輪駆動）車

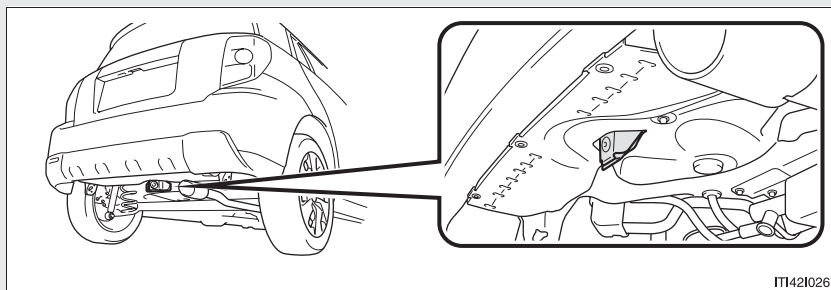

IT1421026

#### ▶ 4WD（4輪駆動）車

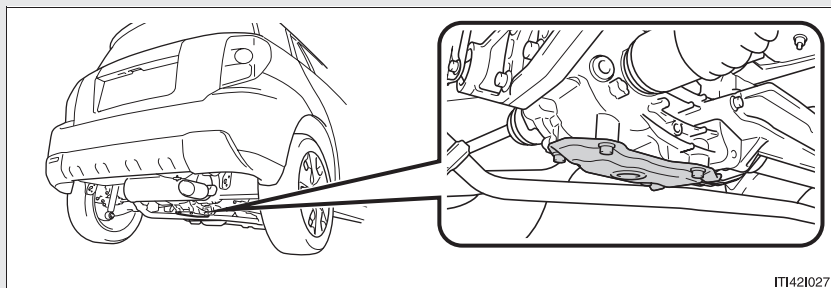

IT1421027

## ⚠ 警告

### ■ 車両を持ち上げる時には

死亡または重大な傷害の危険性を低下させるために、以下のことをお守りください。

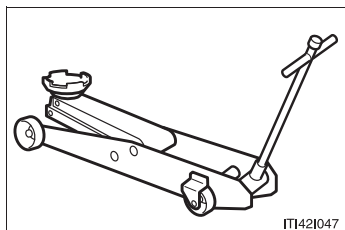

- 図のようなガレージジャッキを使用して車両を持ち上げる

- ガレージジャッキを使用するときは、必ずガレージジャッキ付属の取扱説明書を十分に確認の上、使用する
- 車に搭載されているジャッキを使用しない  
車両が落下するおそれがあります。
- ガレージジャッキのみで支えられた車両の下に体の一部を入れたり、もぐり込んだりしない
- ガレージジャッキおよび、自動車用ジャッキスタンドをしっかりとした傾きのない平坦な床面で使用する
- 車両がジャッキアップされた状態でエンジンを始動しない
- 平らで硬い地面に車両を停車させ、しっかりとパーキングブレーキをかけ、シフトレバーを P にする
- ガレージジャッキは、必ずジャッキポイントに正しくセットする  
ガレージジャッキを正しくセットせずに車両を持ち上げると、車両が損傷します。また車両がガレージジャッキから落下するおそれがあります。
- 車内に乗員がいるときは車両を持ち上げない
- 車両を持ち上げるときは、ガレージジャッキの上下に物を置かない

## 4-2. 簡単な点検・部品交換 電球（バルブ）の交換

以下に記載する電球は、ご自身で交換できます。詳細が不明な場合やその他の電球交換については、トヨタ販売店にご相談ください。

### ■ 電球の用意

切れた電球の W 数を確かめてください。（→P. 311）

### ■ フロントのバルブ位置

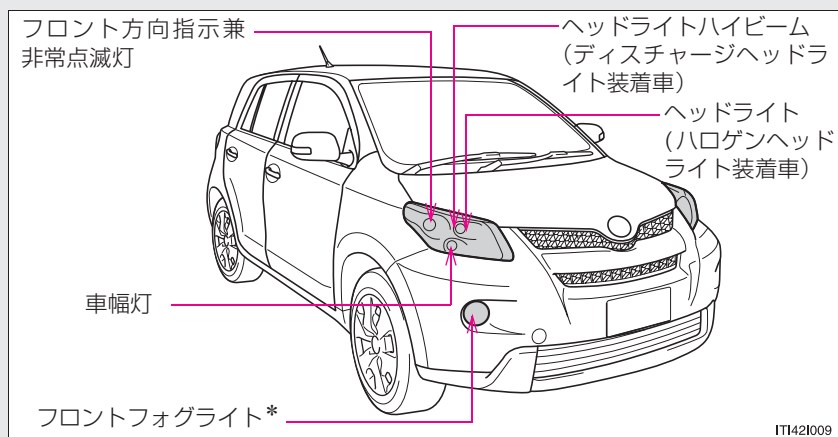

### ■ リヤのバルブ位置

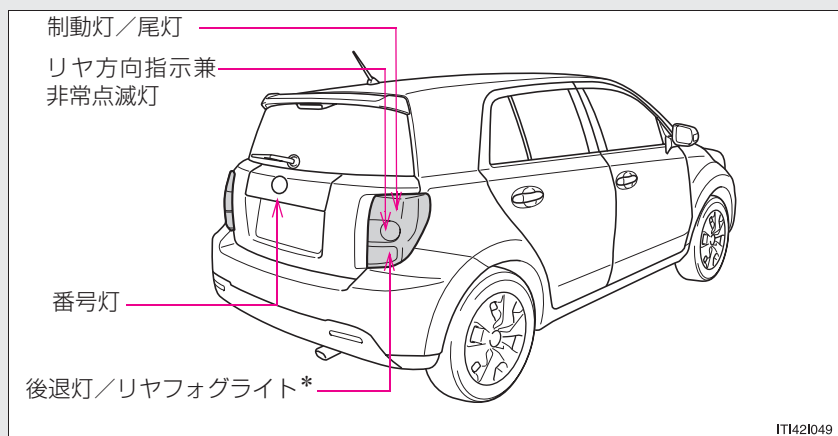

\*：車両型式などで異なる装備やオプション装備

## 電球交換のしかた

### ■ ヘッドライト (ハロゲンヘッドライト装着車)

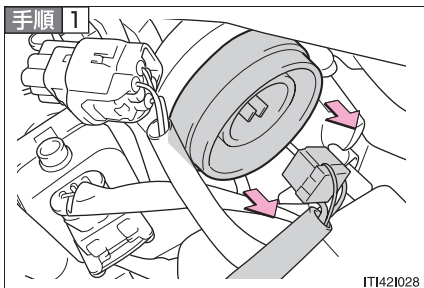

コネクターとゴムカバーを取りはずす

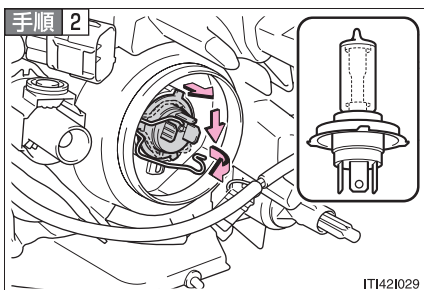

止め金はずし、電球を取りはずす

## ■ ヘッドライト (ディスチャージヘッドライト装着車のハイビーム)

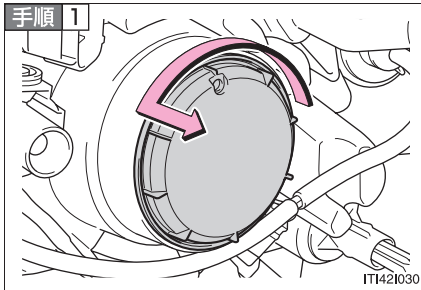

カバーを取りはずす

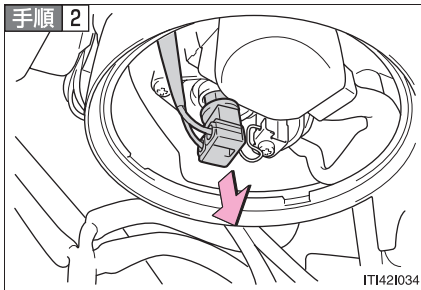

コネクターを取りはずす

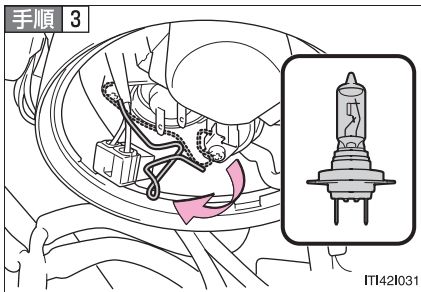

止め金はずし、電球を取りはずす

## ■ フロントフォグライト\*

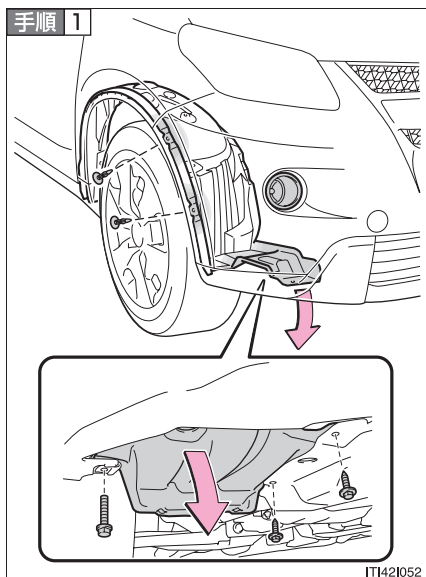

ボルトとクリップを取りはずし、  
フェンダーライナーをめくる

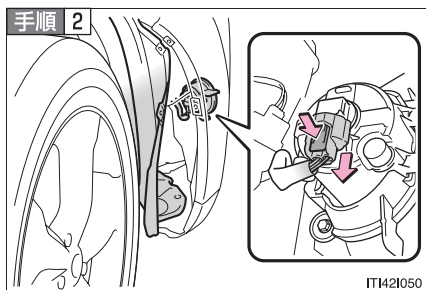

コネクターを取りはずす

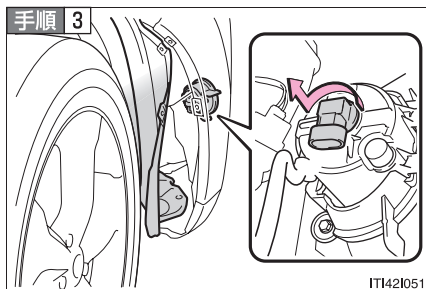

電球を取りはずす

\* : 車両型式などで異なる装備やオプション装備



## ■ 車幅灯 (ハロゲンヘッドライト装着車)

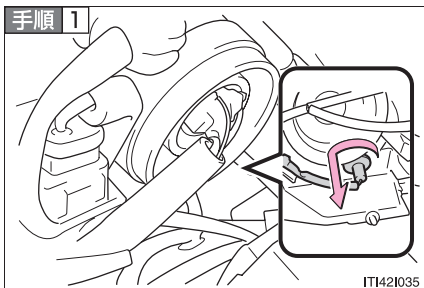

ソケットを取りはずす

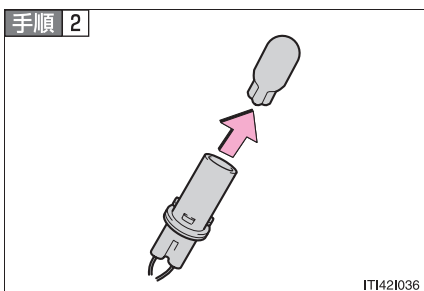

電球を取りはずす

### ■ 車幅灯（ディスチャージヘッドライト装着車）

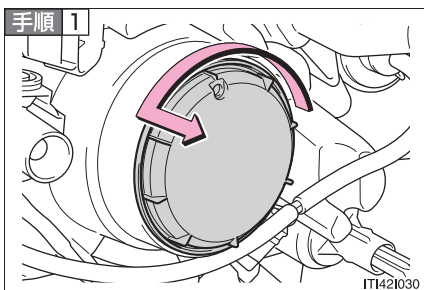

カバーを取りはずす

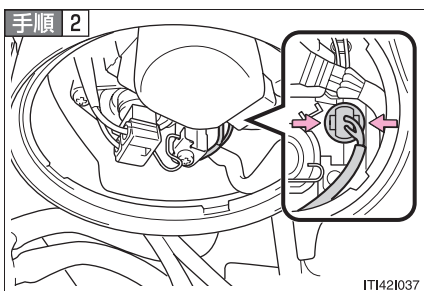

両側のノブを内側につまみ、手前に引いて、ソケットを取りはずす

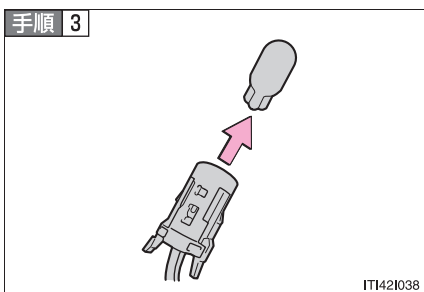

電球を取りはずす

## ■ フロント方向指示兼非常点滅灯

手順 1

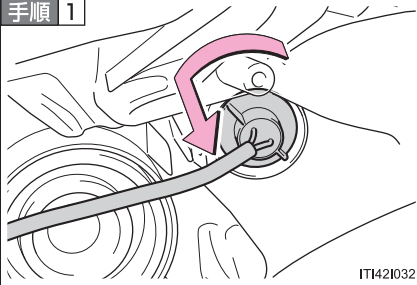

ソケットを取りはずす

手順 2

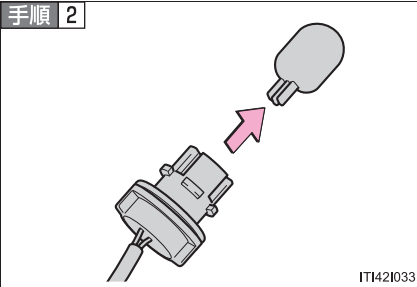

電球を取りはずす

## ■ 後退灯／リヤフォグライト\*、尾灯／制動灯、リヤ方向指示兼非常点滅灯

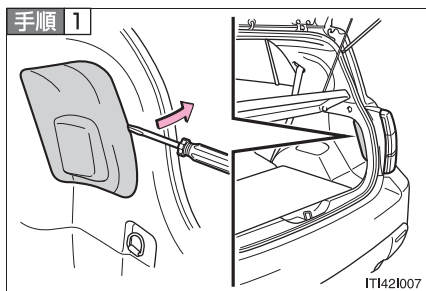

バックドアを開け、マイナスドライバーと当て布を使いカバーをはずす

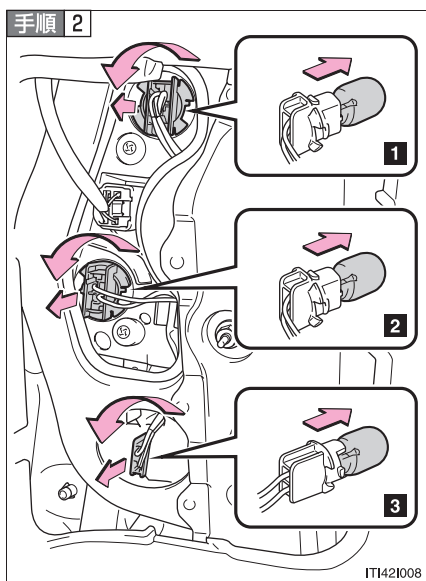

ソケットを取りはずし、電球を取りはずす

- 1 尾灯／制動灯
- 2 リヤ方向指示兼非常点滅灯
- 3 後退灯／リヤフォグライト\*

\* : 車両型式などで異なる装備やオプション装備

## ■ 番号灯

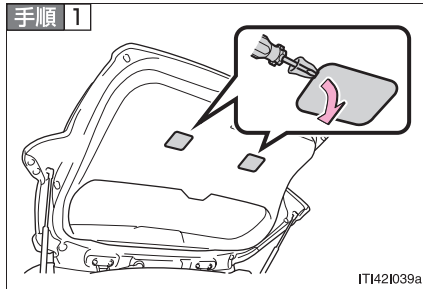

バックドアを開け、マイナスドライバーと当て布を使いカバーを取りははず

ドライバーを当てる溝が、フタの内側にあります。

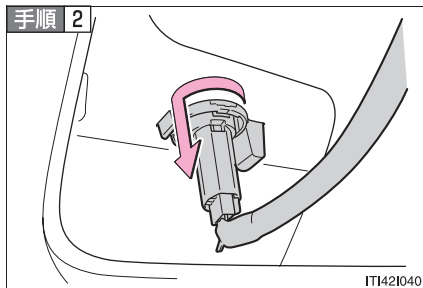

ソケットを取りははず

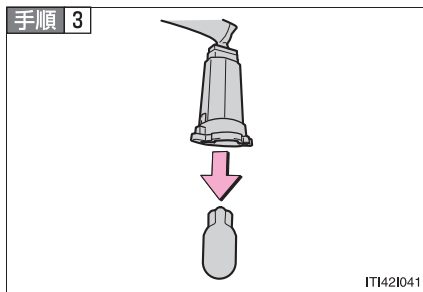

電球を取りははず

## ■ その他の電球

以下の電球が切れたときは、トヨタ販売店で交換してください。

- ヘッドライトロービーム（ディスチャージバルブ\*）
- サイド方向指示兼非常点滅灯
- ハイマウントストップライト

\*：車両型式などで異なる装備やオプション装備

## 知識

■左側のヘッドライト、車幅灯、フロント方向指示兼非常点滅灯を交換するときはヒューズボックス（エンジンルーム B）のフタをはずすと、交換しやすくなります。（→P. 246）交換後は、必ずヒューズボックスのフタをもとにもどしてください。

■ハロゲンヘッドライト装着車のゴムカバーを取りつけるときは

確実にはめ込まれていることを確認してください。

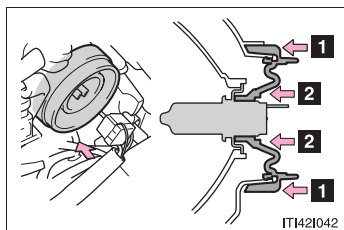

- 1 ゴムカバーの外周をしっかりとめ込む
- 2 ゴムカバー内周（電球周り）を全周にわたり電球の金具部分が確認できるまで押し込む

■レンズ内の水滴と曇り

以下のようなときは、トヨタ販売店にご相談ください。ただし、レンズ内の一時的な曇りは、機能上問題ありません。

- レンズ内側に大粒の水滴がついている
- ライト内に水がたまっている

■ディスチャージヘッドライトの作動

作動電圧範囲をはずれると、ライトが消灯したり、点灯しなくなります。電圧が正常にもどると再点灯します。

 **警告****■電球を交換するときは**

- ライトは消灯してください。消灯直後は熱いため、交換しないでください。やけどをすることがあります。
- 電球のガラス部を素手で触れないでください。プラスチック部または金属ケース部を持ってください。また、電球を傷つけたり、落下させたりすると球切れしたり破裂することがあります。
- 電球や電球を固定するための部品はしっかり取り付けてください。取り付けが不十分な場合、発熱や発火、もしくはヘッドライト内部への浸水による故障や、レンズ内に曇りが発生することがあります。
- 電球、ソケット、電気回路、および構成部品を、修理または分解しないでください。  
感電して、生命にかかわる重大な傷害を受けるおそれがあり危険です。

**■ディスチャージヘッドライト\* について**

- 交換するとき（電球交換含む）は、必ずトヨタ販売店にご相談ください。
- 点灯中は、高電圧ソケットに触れないでください。  
瞬間的に 2 万ボルトの電圧が発生するため、感電により、生命にかかわる重大な傷害を受けるおそれがあり危険です。

 **注意****■お車の故障や火災を防ぐために**

電球が正しい位置にしっかりと取り付けられていることを確認してください。

\* : 車両型式などで異なる装備やオプション装備

## 4-2. 簡単な点検・部品交換

# ヒューズの点検、交換

ライトがつかないときや電気系統の装置が働かないときは、ヒューズ切れが考えられます。ヒューズの点検をおこなってください。

### 手順 1

- ▶ スマートエントリー&スタートシステム装着車  
“エンジンスタートストップ” スイッチを OFF にする
- ▶ スマートエントリー&スタートシステム非装着車  
エンジンスイッチを “LOCK” にする

### 手順 2 ヒューズボックスを開ける

- ▶ エンジンルーム A (ディスチャージヘッドライト装着車)

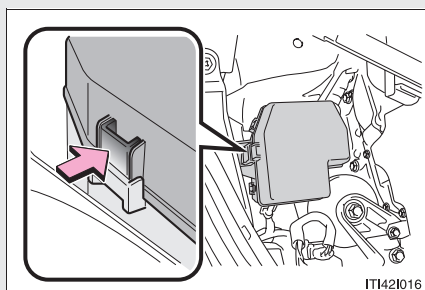

ツメを押しながら、カバーを持ち上げる

- ▶ エンジンルーム B

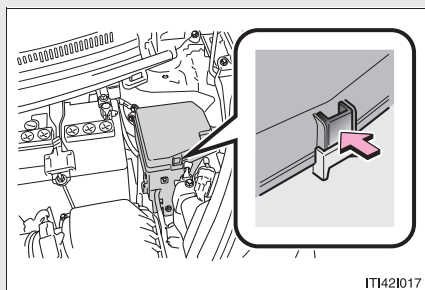

ツメを押しながら、カバーを持ち上げる



## ▶ 助手席足元

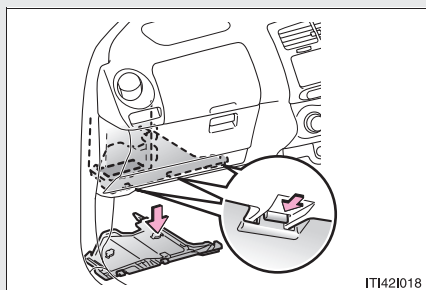

**1** 足元のカバーを取りはずす

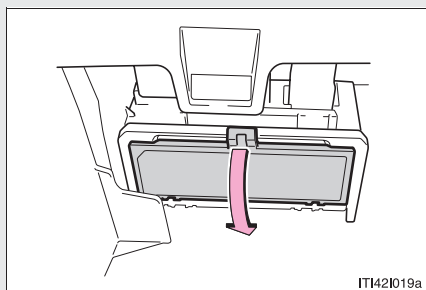

**2** ヒューズボックスカバーを取りはずす

**手順 3** 故障の状況から、点検すべきヒューズを「ヒューズの配置と負荷」(→P. 248)で確認する

**手順 4** ヒューズを引き抜き、ヒューズが切れていないか点検する  
ヒューズはずしは、トヨタ販売店でお買い求めください。

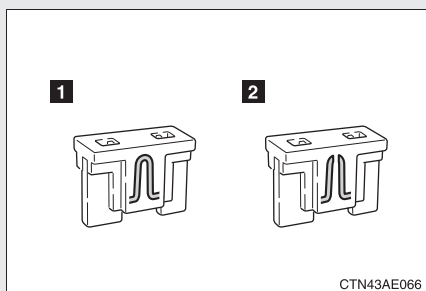

**1** 正常

**2** ヒューズ切れ

ヒューズボックスの表示にしたがい、規定容量のヒューズに交換します。

## ヒューズの配置と負荷

### ■ エンジンルーム A (ディスチャージヘッドライト装着車)

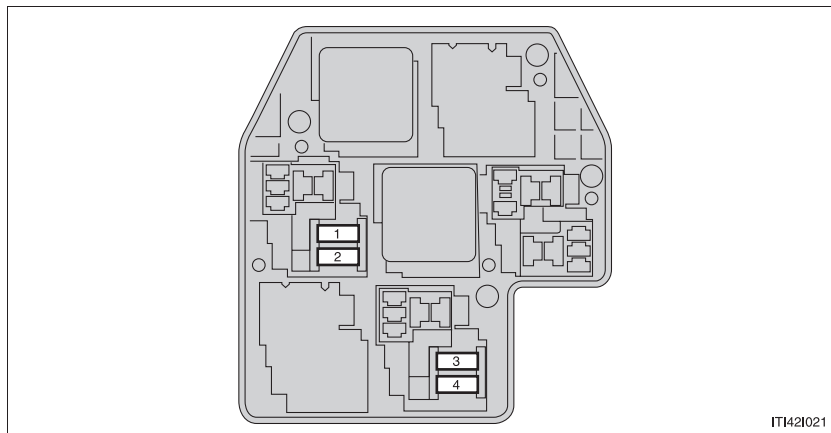

|   | ヒューズ名称     | アンペア数 | ヒューズの受け持つ主な装置名称 |
|---|------------|-------|-----------------|
| 1 | ATF PMP    | 10 A  | 電動オイルポンプ        |
| 2 | HTR W/P    | 10 A  | ヒーターウォーターポンプ    |
| 3 | H-LP HI RH | 10 A  | 右側ヘッドライト ハイビーム  |
| 4 | H-LP HI LH | 10 A  | 左側ヘッドライト ハイビーム  |

## ■ エンジンルーム B

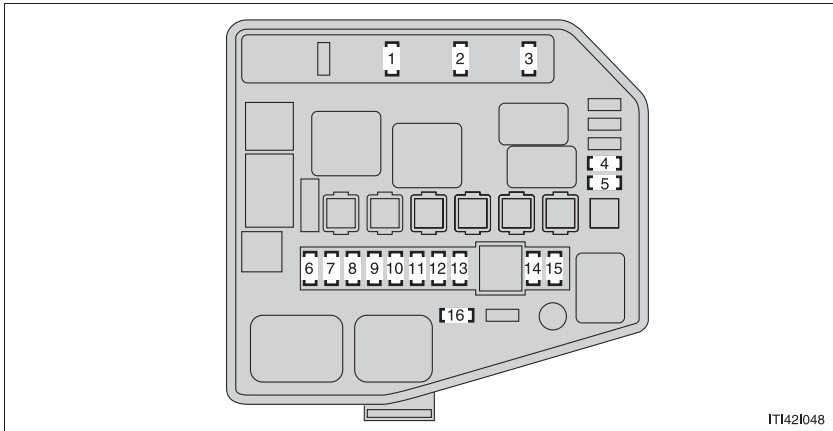

| ヒューズ名称      | アンペア数 | ヒューズの受け持つ主な装置名称                   |
|-------------|-------|-----------------------------------|
| 1 AM2       | 15 A  | EFI システム                          |
| 2 HORN      | 10 A  | ホーン                               |
| 3 EFI       | 20 A  | EFI システム                          |
| 4 FR DEF    | 20 A  | フロントワイパーデアイサー                     |
| 5 ABS2/VSC2 | 30 A  | ABS、VSC                           |
| 6 H-LP MAIN | 30 A  | ヘッドライト<br>(ディスチャージヘッドライト装着車)      |
| 7 ST        | 30 A  | スターター                             |
| 8 S-LOCK    | 20 A  | ステアリングロック                         |
| 9 DOME      | 15 A  | 室内灯、オーディオ                         |
| 10 ECU-B    | 7.5 A | スマートエントリー & スタート<br>システム、メーター、VSC |
| 11 ALT-S    | 7.5 A | 充電系                               |
| 12 ETCS     | 10 A  | EFI システム                          |
| 13 HAZ      | 10 A  | 非常点滅灯                             |

|    | ヒューズ名称             | アンペア数 | ヒューズの受け持つ主な装置名称                      |
|----|--------------------|-------|--------------------------------------|
| 14 | H-LP LO RH         | 15 A  | 右側ヘッドライト ロービーム<br>(ディスチャージヘッドライト装着車) |
|    | H-LP RH/H-LP LO RH | 10 A  | 右側ヘッドライト<br>(ハロゲンヘッドライト装着車)          |
| 15 | H-LP LO LH         | 15 A  | 左側ヘッドライト ロービーム<br>(ディスチャージヘッドライト装着車) |
|    | H-LP LH/H-LP LO LH | 10 A  | 左側ヘッドライト<br>(ハロゲンヘッドライト装着車)          |
| 16 | EFI2               | 10 A  | EFI システム                             |

## ■ 助手席足元

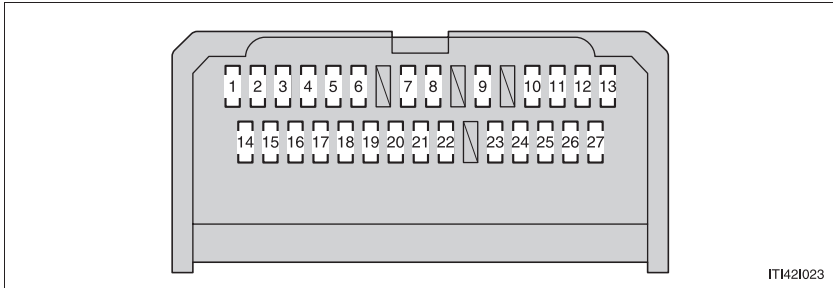

|    | ヒューズ名称        | アンペア数 | ヒューズの受け持つ主な装置名称 |
|----|---------------|-------|-----------------|
| 1  | PANEL2        | 7.5 A | スイッチ照明、エアコン照明   |
| 2  | PANEL1        | 7.5 A | スイッチ照明、エアコン照明   |
| 3  | A/C           | 7.5 A | エアコン            |
| 4  | D DOOR        | 20 A  | 運転席ドア ECU       |
| 5  | RL DOOR       | 20 A  | パワーウインドウ        |
| 6  | RR DOOR       | 20 A  | パワーウインドウ        |
| 7  | CIG           | 15 A  | アクセサリースOCKET    |
| 8  | ACC           | 7.5 A | 電動ミラー、オーディオ、ETC |
| 9  | ID/UP/MIR HTR | 10 A  | EFI システム        |
| 10 | AM1 NO.2 *    | 7.5 A | —               |
| 11 | RR FOG        | 7.5 A | リヤフォグライト        |
| 12 | IGN           | 7.5 A | EFI システム        |
| 13 | MET           | 7.5 A | メーター            |
| 14 | P S-HTR       | 15 A  | —               |
| 15 | D S-HTR       | 15 A  | —               |
| 16 | WIP           | 20 A  | フロントワイパー        |
| 17 | RR WIP        | 15 A  | リヤワイパー          |
| 18 | WSH           | 15 A  | ウォッシャー          |

\*スマートエントリー&スタートシステム装着車のみ

|    | ヒューズ名称 | アンペア数 | ヒューズの受け持つ主な装置名称                        |
|----|--------|-------|--|
| 19 | ECU-IG | 10 A  | スマートエントリー&スタートシステム、電動パワーステアリング、ABS、VSC |
| 20 | GAUGE  | 10 A  | メーター                                   |
| 21 | OBD2   | 7.5 A | ダイアグノーシスコネクター                          |
| 22 | STOP   | 10 A  | 制動灯                                    |
| 23 | D/L    | 25 A  | パワードアロックシステム                           |
| 24 | FR FOG | 15 A  | フロントフォグライト                             |
| 25 | 4WD    | 7.5 A | 4WD システム                               |
| 26 | TAIL   | 10 A  | 車幅灯、尾灯、番号灯                             |
| 27 | AM1    | 25A   | 始動系                                    |

## 知識

### ■ ヒューズを交換したあと

- 交換してもライト類が点灯しないときは、電球を交換してください。  
(→P. 235)
- 取り替えても再度ヒューズが切れる場合は、トヨタ販売店で点検を受けてください。

### ■ バッテリーからの回路に過剰な負荷がかかると

配線が損傷を受ける前にヒューズが切れるように設計されています。

## 警告

### ■ 車の故障や、車両火災を防ぐために

次のことをお守りください。

お守りいただかないと車の故障や火災、けがをするおそれがあります。

- 規定容量以外のヒューズまたはヒューズ以外のものを使用しないでください。
- 必ずトヨタ純正ヒューズか同等品を使用してください。
- ヒューズやヒューズボックスを改造しないでください。

## キーの電池交換

電池が消耗しているときは、新しい電池に交換してください。

### ■ 用意するもの

- 布などを巻いたマイナスドライバー
- 小さいプラスドライバー
- リチウム電池 CR1632 (スマートエントリー&スタートシステム装着車)、CR2016 (スマートエントリー&スタートシステム非装着車)

### ■ 電池交換のしかた (スマートエントリー&スタートシステム装着車)

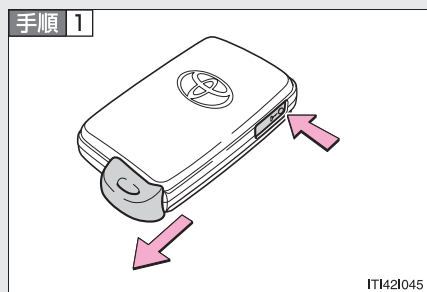

メカニカルキーを抜く

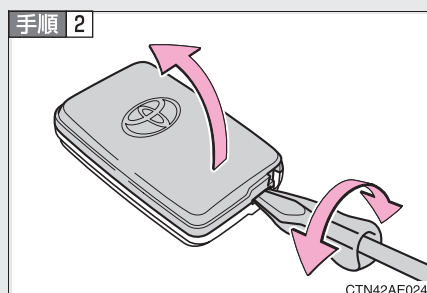

カバーをはずす

傷が付くのを防ぐため、マイナスドライバーの先端に布などを巻いて保護してください。

手順 3

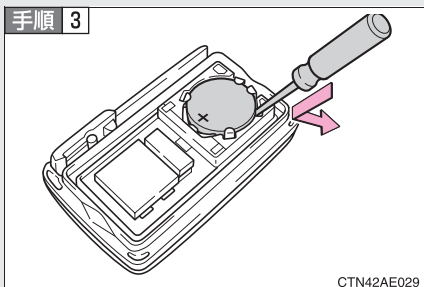

消耗した電池を取り出す

新しい電池は + 極を上にして取り  
付けます。

■ 電池交換のしかた（スマートエントリー&スタートシステム  
非装着車）

手順 1

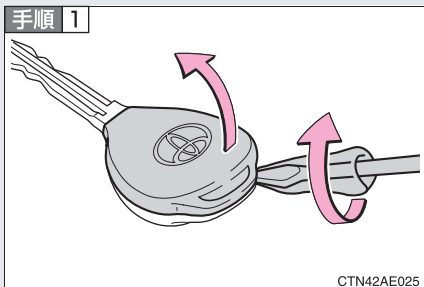

カバーをはずす

傷が付くのを防ぐため、マイナス  
ドライバーの先端に布などを巻い  
て保護してください。

手順 2

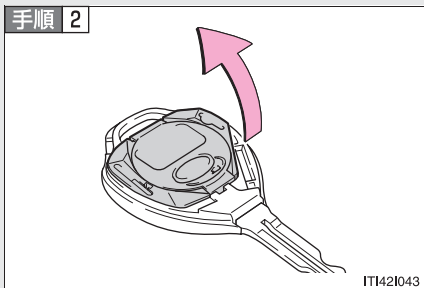

モジュールを取り出す



## 手順 3

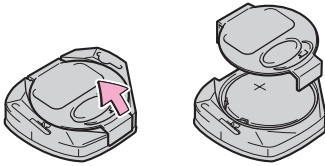

IT1421044

モジュールカバーをはずし消耗した電池を取り出す

新しい電池は＋極を上にして取り付けます。

 知識

### ■ 電池が消耗していると

以下のような状態が起こります。

- スマートエントリー&スタートシステム、ワイヤレス機能が作動しない
- 作動距離が短くなる

### ■ リチウム電池 CR1632（スマートエントリー&スタートシステム装着車）、CR2016（スマートエントリー&スタートシステム非装着車）の入手

電池はトヨタ販売店、時計店およびカメラ店などで購入できます。

 警告

### ■ 取りはずした電池と部品について

お子さまに触らせないでください。

部品が小さいため、誤って飲み込むと、のどなどにつまらせ重大な傷害におよぶか、最悪の場合死亡につながるおそれがあります。

 **注意**

■ **交換後、正常に機能させるために**

以下のことを必ずお守りください。

- 濡れた手で電池を交換しない  
錆の原因になります。
- 電池以外の部品に、触れたり動かしたりしない
- 電極を曲げない

## 4-2. 簡単な点検・部品交換

# ウォッシャー液の補給

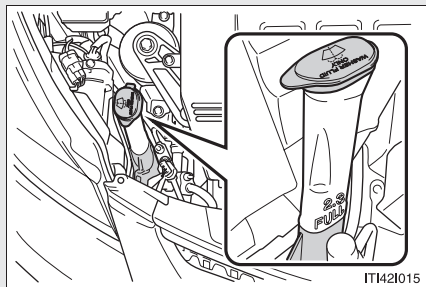

ウォッシャータンク側面から、液面を確認する

不足しているときは、ウォッシャー液を補給してください。

### ⚠ 警告

#### ■ ウォッシャー液を補給するときは

エンジンが熱いときやエンジンがかかっているときは、ウォッシャー液を補給しないでください。ウォッシャー液にはアルコール成分が含まれているため、エンジンなどにかかると出火するおそれがあり危険です。

### ⚠ 注意

#### ■ ウォッシャー液について

ウォッシャー液のかわりに、せっけん水やエンジン不凍液などを入れないでください。  
車体の塗装にしみがつくおそれがあります。

#### ■ ウォッシャー液の薄め方

必要に応じて水で薄めてください。水とウォッシャー液の割合は、ウォッシャー液の容器に表示してある凍結温度を参考にしてください。

## エアコンフィルターの清掃、交換

エアコンを快適にお使いいただくために、エアコンフィルターを定期的に清掃、または交換してください。

### ■ 交換のしかた

#### 手順 1

- ▶ スマートエントリー&スタートシステム装着車  
“エンジンスタートストップ” スイッチを OFF にする
- ▶ スマートエントリー&スタートシステム非装着車  
エンジンスイッチを “LOCK” にする

#### 手順 2

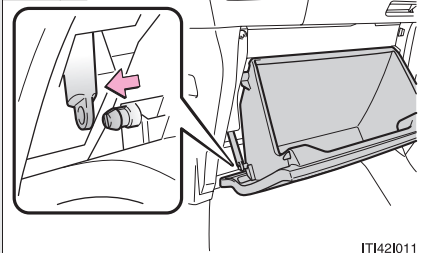

グローブボックスを開きダンパーステーのピンをはずす

ITI421011

#### 手順 3

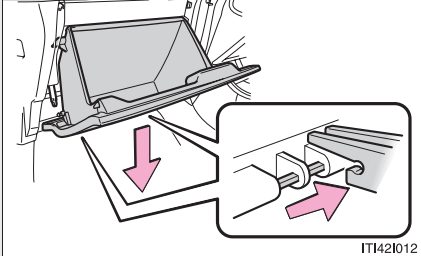

グローブボックスの側面を押し、ツメを片側ずつはずし、下部のツメをはずして取りはずす

ITI421012

#### 手順 4

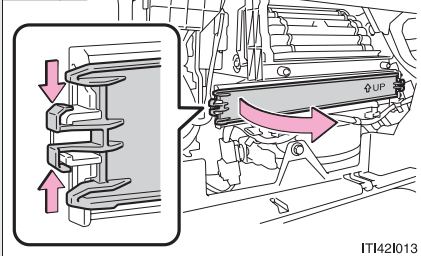

フィルターカバーを取りはずす

ITI421013

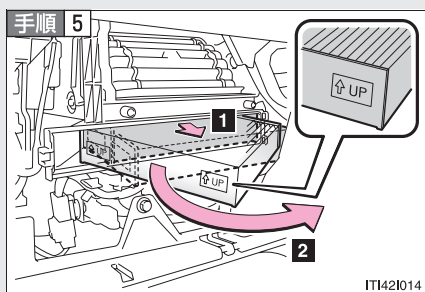

- 1 フィルターを手前に引き出す
- 2 回転させながらフィルターを取りはずす

#### 手順 6 新しいフィルターに交換する

「↑ UP」マークの矢印が上を向くように取り付けます。

### 知識

#### ■ エアコンフィルターの清掃・交換について

エアコンフィルターは以下の時期を目安に清掃、または交換してください。

清掃：15,000km [7,500km ※] ごと

交換：30,000km [15,000km ※] ごと

※大都市や寒冷地など、交通量や粉じんの多い地区

#### ■ エアコンの風量が減少したときは

フィルターの目詰まりが考えられますので、フィルターを清掃、または交換してください。

なお、フィルターの清掃については、トヨタ販売店にご相談ください。

### 注意

#### ■ エアコンを使用するときの注意

フィルターを装着せずにエアコンを使用すると、故障の原因となることがあります。必ずフィルターを装着してください。



## トラブルが起きたら

# 5

### 5-1. まず初めに

|                       |     |
|-----------------------|-----|
| 故障したときは.....          | 262 |
| 非常点滅灯 .....           | 263 |
| 発炎筒 .....             | 264 |
| けん引について.....          | 266 |
| イベントデータ<br>レコーダー..... | 270 |

### 5-2. 緊急時の対処法

|   |     |
|---|-----|
| 警告灯がついたときは .....                                    | 272 |
| パンクしたときは.....                                       | 277 |
| エンジンがかからない<br>ときは.....                              | 288 |
| シフトレバーがシフト<br>できないときは .....                         | 290 |
| キーを無くしたときは .....                                    | 291 |
| 電子キーが正常に働かないときは<br>(スマートエントリー&<br>スタートシステム装着車) .... | 292 |
| バッテリーがあがった<br>ときは.....                              | 294 |
| オーバーヒートした<br>ときは.....                               | 298 |
| スタックしたときは .....                                     | 300 |
| 車両を緊急停止するには .....                                   | 302 |

## 5-1. まず初めに 故障したときは

故障のときはすみやかに下記の指示に従ってください。

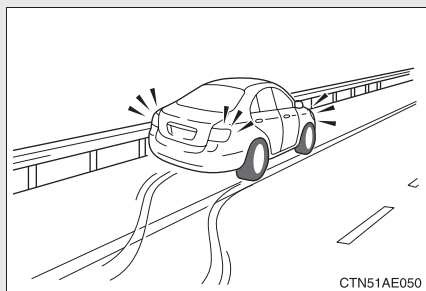

非常点滅灯を点滅させながら、車を路肩に寄せ停車します。(→P. 263)

非常点滅灯は、故障などでやむを得ず路上駐車する場合、他車に知らせるため使用します。

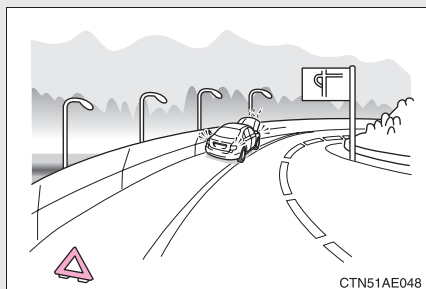

高速道路や自動車専用道路では、車両後方に停止表示板または停止表示灯を置いてください。(法的にも義務付けられています)

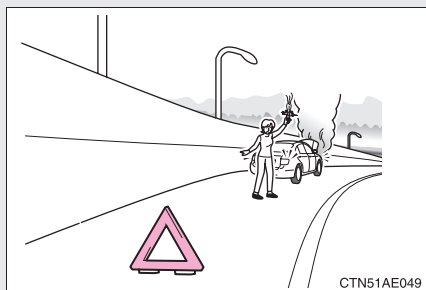

緊急を要するときは発炎筒で合図します。(→P. 264)



## 5-1. まず初めに 非常点滅灯

事故や故障のときなどにお使いください。

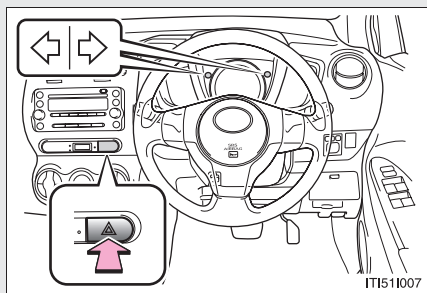

スイッチを押すとすべての方向指示が点滅し、もう一度押すと消灯します。

### ⚠ 注意

#### ■ バッテリーあがりを防ぐために

エンジン停止中に、非常点滅灯を長時間使用しないでください。

## 5-1. まず初めに 発炎筒

事故や故障のときなど、緊急時にお使いください。  
発炎時間は約5分です。非常点滅灯と併用してお使いください。

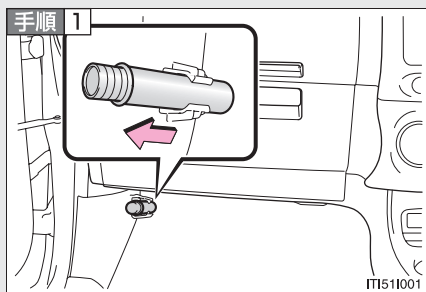

助手席足元の発炎筒を取り出す

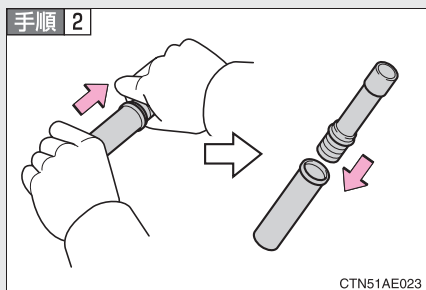

本体をまわしながら抜き、本体を逆さにして挿し込む

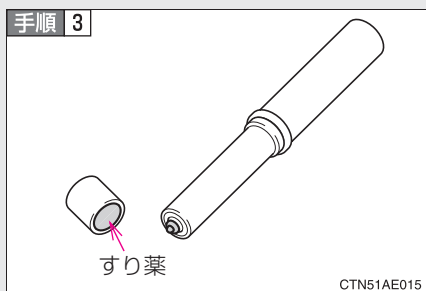

先端のふたをとり、すり薬と発炎筒の先端をこすり、着火させる

### 知識

#### ■ 発炎筒の有効期限

表示してある有効期限が切れる前に、トヨタ販売店でのお求めください。

 **警告****■ 発炎筒が使用できない場所**

以下の場所では、発炎筒を使用しないでください。  
煙で視界が悪くなったり、引火するおそれがあるため危険です。

- トンネル内
- ガソリンなど可燃物の近く

**■ 発炎筒の取り扱いについて**

以下のことを必ずお守りください。  
お守りいただかないと重大な傷害を受けるおそれがあり危険です。

- 使用中は、発炎筒を顔や体に向けたり、近づけたりしない
- 発炎筒は、お子さまに触らせない

## 5-1. まず初めに けん引について

けん引は、できるだけトヨタ販売店または専門業者にご依頼ください。

### ■ けん引する前に

以下の場合、駆動系の故障が考えられるため、トヨタ販売店へご連絡ください。

- エンジンがかかるが、車が動かない
- 異常な音がする

### ■ けん引されるときは

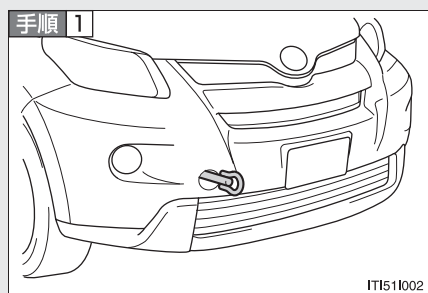

車体に傷が付かないようにロープをけん引フックにかける  
前進方向でけん引してください。

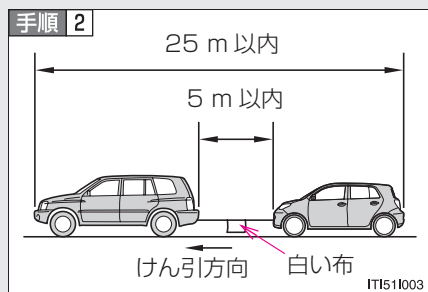

ロープの中央に白い布を付ける  
布の大きさ：  
0.3 m 平方 (30 cm × 30 cm)  
以上

### 手順 3 けん引される車両のエンジンをかける

#### ▶ スマートエントリー&スタートシステム装着車

エンジンがかからないときは、“エンジンスタートストップ”スイッチをアクセサリまたはイグニッション ON モードにしてください。

#### ▶ スマートエントリー&スタートシステム非装着車

エンジンがかからないときは、エンジンスイッチを“ACC”または“ON”にしてください。

**手順 4** けん引される車両のシフトレバーを N にしてから、パーキングブレーキを解除する

けん引中は、前の車の制動灯に注意しローブをたるませないようにしてください。

## けん引フックの取り付け方

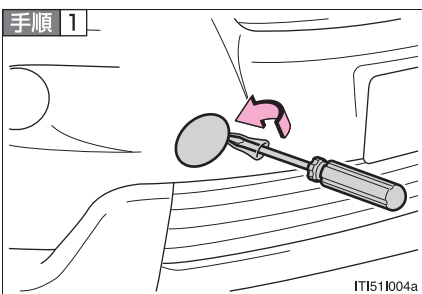

マイナスドライバーと当て布を使ってフタをはずす

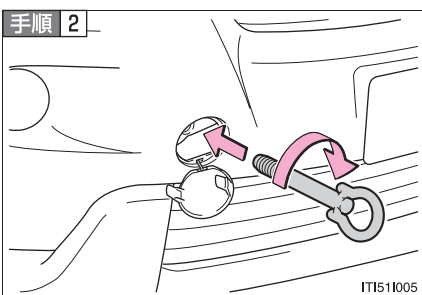

けん引フックを穴に挿しこみ軽く締める

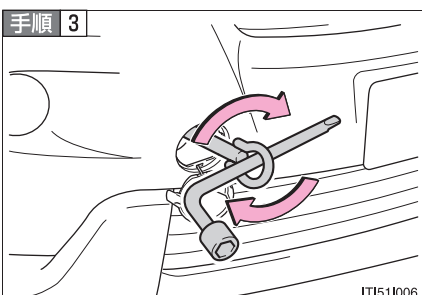

ホイールナットレンチを使い確実に取り付ける

## 知識

### ■けん引フックの使用目的

けん引フックはけん引されるときに使うものであり、他車をけん引するためのものではありません。

### ■けん引フックの収納位置

ツールバッグの中に収納されています。(→P. 278)

## 警告

### ■けん引フックを車両に取り付けるときは

指定の位置にしっかりと取り付けてください。

指定位置にしっかりと取り付けないとけん引時にはずれてしまい、死亡や重大な傷害のおそれがあります。

### ■車両を運搬するときは（4WD 車）

必ず 4 輪接地または、4 輪とも持ち上げた状態で運搬してください。

前輪または後輪だけ持ち上げたけん引は絶対にしないでください。駆動装置が焼き付きを起こしたり、車が台車から飛び出すおそれがあります。

また、駆動系部品が故障したと思われるときは必ず 4 輪を持ち上げて運搬してください。

### ■けん引中の運転について

●けん引を行うときは細心の注意を払ってください。

けん引フックやロープに過剰な負荷をかける急発進やまちがった車両操作は避けてください。

けん引フックやロープが破損するおそれがあります。万一の場合、その破片が周囲の人などに当たり、重大な傷害を与えるおそれがあり危険です。

●“エンジンスタートストップ” スイッチを OFF にしないでください。

（スマートエントリー&スタートシステム装着車）

ハンドルがロックされハンドル操作ができなくなり、思わぬ事故につながるおそれがあり危険です。

 **警告**

- エンジンスイッチを“LOCK”にしないでください。  
(スマートエントリー&スタートシステム非装着車)  
ハンドルがロックされハンドル操作ができなくなり、思わぬ事故につながるおそれがあり危険です。
- けん引される車は、慎重に運転してください。  
エンジンが停止しているとブレーキの効きが悪くなったり、ハンドルが通常より重くなります。

 **注意****■ 車両の損傷を防ぐために**

- けん引するときは以下のことを必ずお守りください。
  - ・ ワイヤロープは使用しない
  - ・ 速度 30 km/h 以下、距離 80km 以内でけん引する
  - ・ 前進方向でけん引する
  - ・ サスペンション部などにロープをかけない
- この車で他車やボート（トレーラー）などをけん引しないでください。  
駆動系部品などに重大な損傷をあたえるおそれがあります。

**■ 長い下り坂でけん引するときは**

レッカー車でけん引してください。

レッカー車でけん引しないと、ブレーキが過熱し効きが悪くなるおそれがあります。

## イベントデータレコーダー

お車には、最適な車両性能を維持する為のコンピュータを搭載しています。このコンピュータはシステムが正常に作動していることを診断するとともに、衝突のときや衝突に近い状態のときのデータを記録するイベントデータレコーダー（EDR）を装備しています。

### 記録するデータ

エアバッグコンピュータに搭載しているイベントデータレコーダーが、衝突のときや衝突に近い状態のときに下記のデータを記録します。

- エンジンの回転数
- 車速
- ブレーキペダルの操作状況
- アクセルペダルの操作状況
- オートマチックトランスミッションのシフトポジション
- 助手席乗員の有無
- 運転者および助手席乗員のシートベルト装着の有無
- 運転席のシート位置
- エアバッグ作動に関する情報
- エアバッグシステムの故障診断情報

イベントデータレコーダーは会話などの音声や映像は記録しません。



## データの開示について

トヨタおよびトヨタが委託した第三者は、イベントデータレコーダーに記録されたデータを、車の研究開発を目的に取得・流用することがあります。なお、トヨタおよびトヨタが委託した第三者は、取得したデータを以下の場合を除き、第三者へ開示・提供することはありません。

- お車の使用者の同意がある場合
- 裁判所命令などの法的強制力のある要請に基づく場合
- 統計的な処理を行なうなどの使用者や車が特定されないように加工したデータを研究機関などに提供する場合

## 警告灯がついたときは

警告灯が点灯または点滅したままの場合は、落ち着いて以下のようにご対処ください。点灯・点滅しても、その後消灯すれば異常ではありません。

**ただちに停車してください。走行を続けると危険です。**

以下の警告はブレーキの故障のおそれがあることを意味します。ただちに安全な場所に停車し、トヨタ販売店へ連絡してください。



| 警告灯   | 警告灯名・警告内容  |
|---|--|
|  | <b>ブレーキ警告灯（警告ブザー）*</b> <ul style="list-style-type: none"> <li>・ブレーキ液の不足</li> <li>・ブレーキシステムの異常</li> </ul> パーキングブレーキが解除されていないときも点灯します。解除後、消灯すれば正常です。 |

※パーキングブレーキ未解除走行時警告ブザー：

パーキングブレーキをかけたまま、車速が 10 km/h を超えたとき、警告ブザーが鳴ります。

**ただちに停車してください。**

以下の警告は、お車へのダメージや思わぬ危険を招くおそれがあることを意味します。ただちに安全な場所に停車し、トヨタ販売店へ連絡してください。

| 警告灯   | 警告灯名・警告内容                      |
|---|--------------------------------|
|  | <b>充電警告灯</b><br>充電システムの異常      |
|  | <b>油圧警告灯</b><br>エンジンオイルの圧力異常   |
|  | <b>高水温警告灯</b><br>エンジン冷却水の温度の異常 |

**ただちに点検を受けてください。**

以下の警告は、放置すると、システムが正しく働かず、思わぬ危険や故障を招くおそれがあることを意味します。ただちにトヨタ販売店で点検を受けてください。

| 警告灯   | 警告灯名・警告内容   |
|---|---|
|    | <b>エンジン警告灯</b><br><ul style="list-style-type: none"> <li>・エンジン電子制御システムの異常</li> <li>・電子制御スロットルの異常</li> <li>・オートマチックトランスミッション電子制御システムの異常</li> </ul> |
|    | <b>SRS エアバッグ／プリテンショナー警告灯</b><br><ul style="list-style-type: none"> <li>・SRS エアバッグシステムの異常</li> <li>・プリテンショナー付きシートベルトシステムの異常</li> </ul>             |
|    | <b>ABS &amp; ブレーキアシスト警告灯</b><br><ul style="list-style-type: none"> <li>・ABS の異常</li> <li>・ブレーキアシストの異常（VSC 装着車）</li> </ul>                         |
|    | <b>パワーステアリング警告灯</b><br>EPS（エレクトリックパワーステアリング）の異常   |
|    | <b>VSC OFF 表示灯（点滅したとき）*</b><br>VSC システム、TRC システムの異常   |
|   | <b>4WD 警告灯*</b><br>4WD システムの異常  |
|  | <b>ディスチャージヘッドライトオートレベリング警告灯*</b><br>自動光軸調整システムの異常   |

\*：車両型式などで異なる装備やオプション装備

|                      |
|----------------------|
| <b>ただちに処置してください。</b> |
|----------------------|



以下の警告はそれぞれの対処方法にしたがって処置し、警告灯が消灯するのを確認してください。

| 警告灯   | 警告灯名・警告内容   | 対処方法      |
|---|---|-----------|
|  | <b>半ドア警告灯</b><br>いずれかのドアが確実に閉まっていない               | 全ドアを閉める   |
|  | <b>燃料残量警告灯</b><br>燃料の残量が約 6.3L 以下になった             | 燃料を補給     |
|  | <b>運転席シートベルト非着用警告灯 (警告ブザー) *</b><br>運転席シートベルトの非着用 | シートベルトを着用 |
|  | <b>助手席シートベルト非着用警告灯 (警告ブザー) *</b><br>助手席シートベルトの非着用 | シートベルトを着用 |

- ※ **運転席・助手席シートベルト非着用警告ブザー：**  
 運転席・助手席シートベルト非着用のまま車速が約 20 km/h 以上になると、警告ブザーが 30 秒間断続的に鳴ります。その後も運転席・助手席シートベルト非着用のままだと、ブザーの音が変わり 90 秒間鳴ります。

### ただちに処置してください (スマートエントリー&スタートシステム装着車)

それぞれの対処方法にしたがって処置し、警告メッセージが消灯するのを確認してください。

| 警告ブザー |    | スマートエントリー&スタートシステム警告灯  | 警告内容  | 対処方法   |
|-------|----|--|---|--|
| 車内    | 車外 |  |   |  |
| 1回    | なし | <br>(8秒間点灯) | 電子キーを携帯していない状態でエンジンをかけようとした   | 電子キーを携帯する  |
| 1回    | 3回 |             | 電子キーを携帯していない状態かつ、“エンジンスタートストップ”スイッチがOFF以外の状態で運転席以外のドアが開閉された         | 電子キーを携帯する  |
|       |    |  | 電子キーを携帯していない状態かつ、シフトレバーがPの状態で、“エンジンスタートストップ”スイッチをOFFにせずに運転席ドアが開閉された | <ul style="list-style-type: none"> <li>・“エンジンスタートストップ”スイッチをOFFにする</li> <li>・電子キーを携帯する</li> </ul> |

### “エンジンスタートストップ” スイッチ上のインジケータについて (スマートエントリー&スタートシステム装着車)

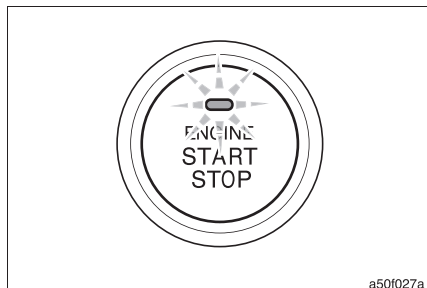

“エンジンスタートストップ” スイッチ上のインジケータが点滅した場合は、下記の表に従ってそれぞれ対応してください。

| インジケータの状態        | 警告内容                                   | 対処方法                      |
|------------------|--|---------------------------|
| 緑色に点滅<br>(15 秒間) | エンジン始動操作時にステアリングロックが解除されず、エンジンが始動しなかった | ハンドルを左右に動かしながらエンジン始動操作を行う |
| 橙色に点滅            | ステアリングロックシステムまたは電源システム異常が発生した          | トヨタ販売店に連絡する               |

#### 知識

#### ■ 助手席シートベルト非着用警告灯の乗員検知センサーの作動について

- 乗員がいなくても、シートに荷物などを置くと、センサーが重量を検知して警告灯が点滅することがあります。
- 座布団などを敷くと、センサーが乗員を検知せず警告灯が作動しないことがあります。

## 5-2. 緊急時の対処法

# パンクしたときは

パンクしたタイヤを、備え付けの応急用タイヤと交換してください。  
(タイヤについての詳しい説明は、P. 228 をご覧ください。)

### ■ ジャッキで車体を持ち上げる前に

- 地面が固く平らな場所に移動する
- パーキングブレーキをかける
- シフトレバーをPに入れる
- エンジンを停止する
- 非常点滅灯を点滅させる

### ■ 工具位置

▶ FF (前輪駆動) 車

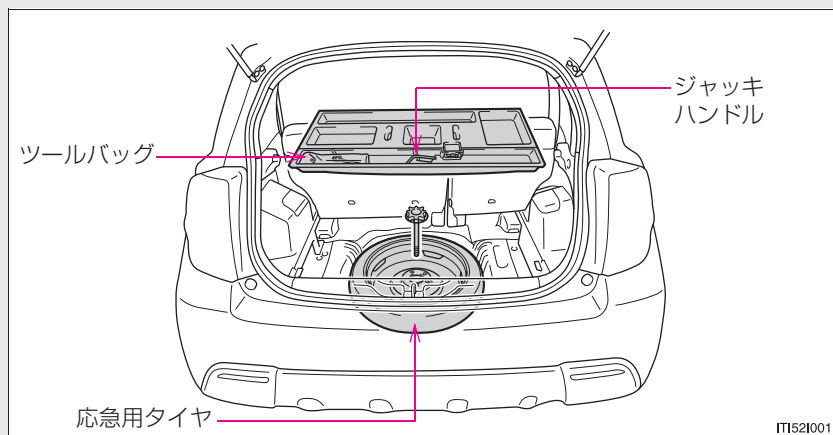

▶ 4WD（4輪駆動）車

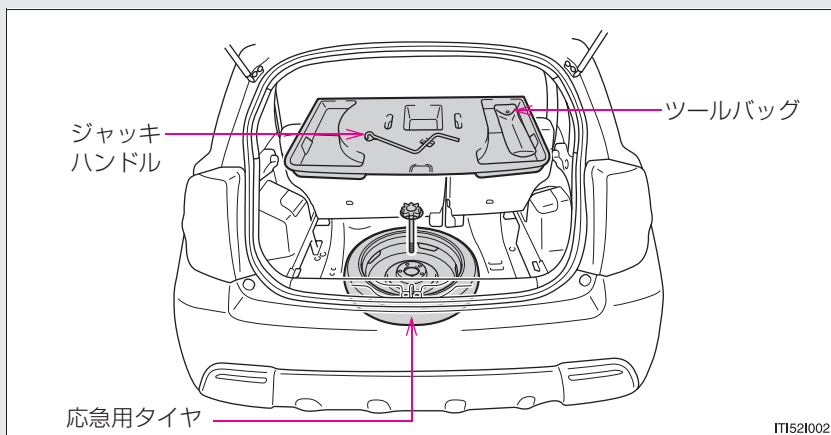

■ ツールバッグ

ツールバッグの中には、ホイールナットレンチとけん引フックが収納されています。

■ ジャッキ位置

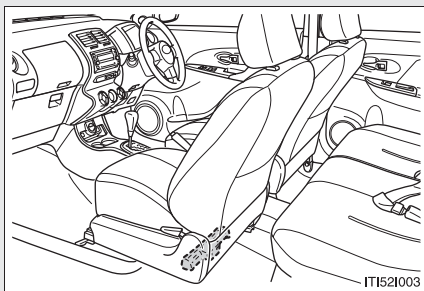

助手席シート下に収納されています。



## ジャッキの取り出し方

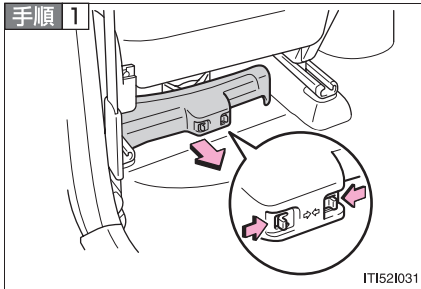

ノブを内側につまみ、手前に引いて、カバーを取りはずす

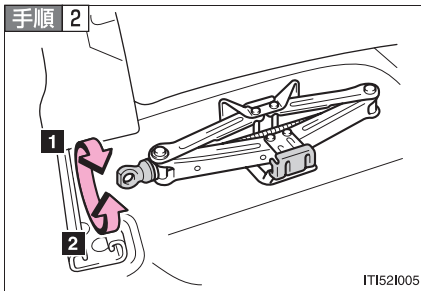

- 1 締まる
- 2 ゆるむ

## 応急用タイヤの取り出し方

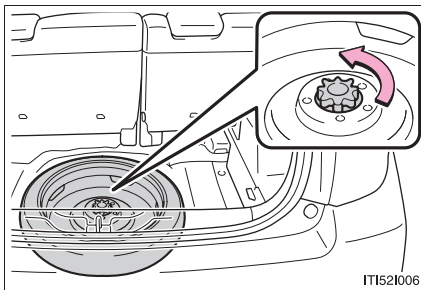

スペーサーを取りはずし、タイヤを取り出す

## パンクしたタイヤの交換

手順 1

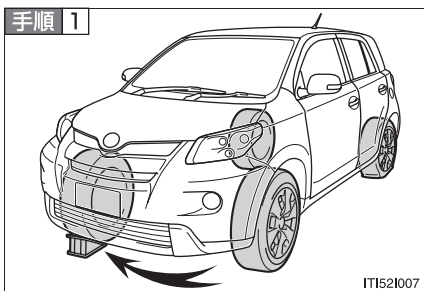

IT1521007

輪止め<sup>\*</sup>をする

| パンクしたタイヤ |    | 輪止めの位置 |
|----------|----|--------|
| 前輪       | 左側 | 右側後輪後ろ |
|          | 右側 | 左側後輪後ろ |
| 後輪       | 左側 | 右側前輪前  |
|          | 右側 | 左側前輪前  |

<sup>\*</sup>輪止めは、トヨタ販売店で購入することができます。

手順 2

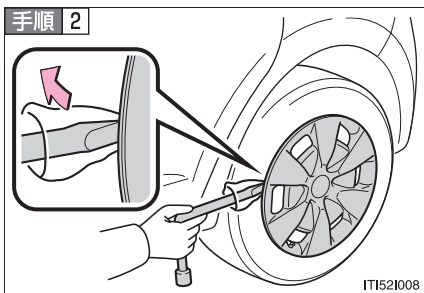

IT1521008

ホイールキャップをはずす  
(スチールホイールのみ)

手順 3

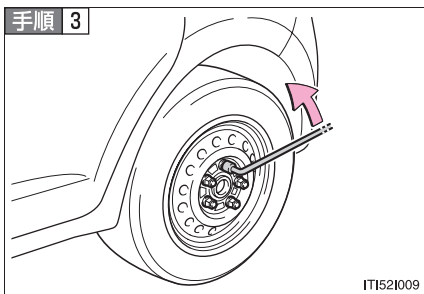

IT1521009

ナットを少し(約 1 回転)ゆるめる

## 手順 4

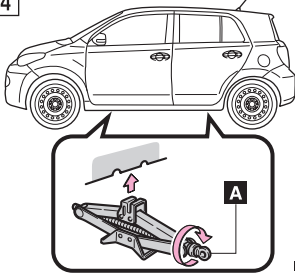

IT1521010

ジャッキの A 部を手でまわして、ジャッキ溝をジャッキセット位置にしっかりかける

## 手順 5

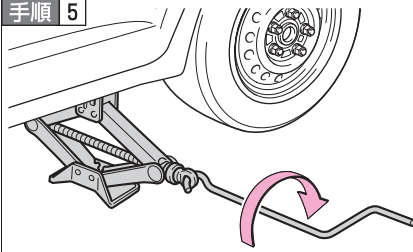

IT1521011

タイヤが地面から少し離れるまで、車体を上げる

## 手順 6

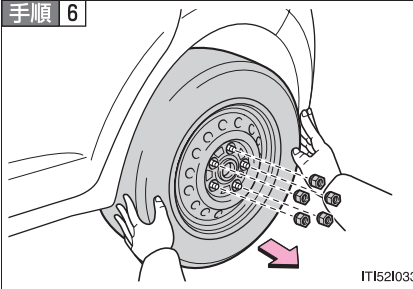

IT1521033

ナットすべてを取りはずし、タイヤを取りはずす

タイヤを直接地面に置くときは、ホイールの意匠面に傷がつかないように意匠面を上にする。

## タイヤの取り付け

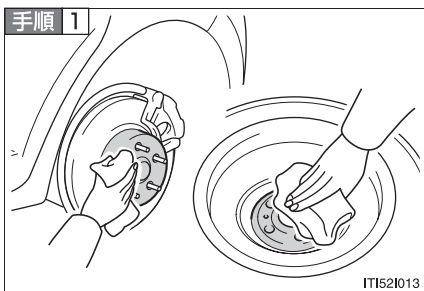

ホイール接触面の汚れをふき取る  
ホイール接触面が汚れていると、走行中にナットがゆるみ、タイヤがはずれるおそれがあります。

手順 2 タイヤを取り付け、タイヤががたつかない程度まで手でナットを仮締めする

- ▶ スチールホイールからスチールホイールに替えるとき  
(応急用タイヤを含む)

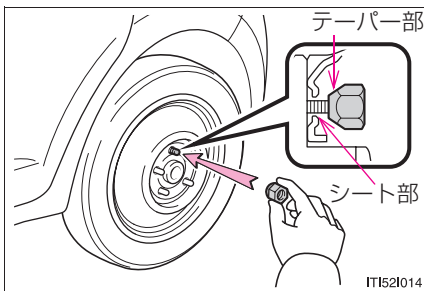

ナットのテーパ部がホイールのシート部に軽く当たるまでまわす

- ▶ アルミホイールから応急用タイヤに替えるとき

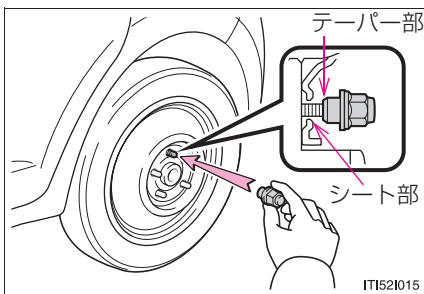

ナットのテーパ部がホイールのシート部に軽く当たるまでまわす

## ▶ アルミホイールからアルミホイールに替えるとき

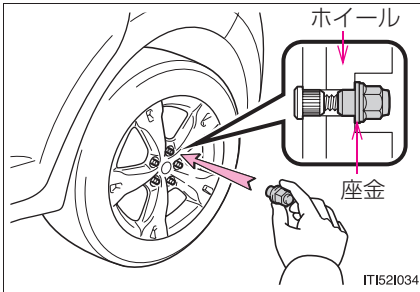

ナットの座金がホイールに当たるまで仮締めする

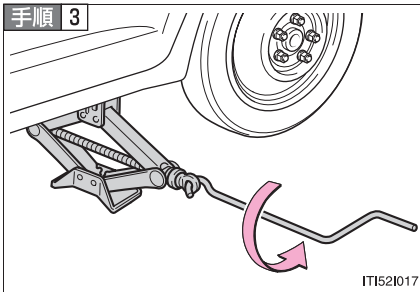

車体を下げる

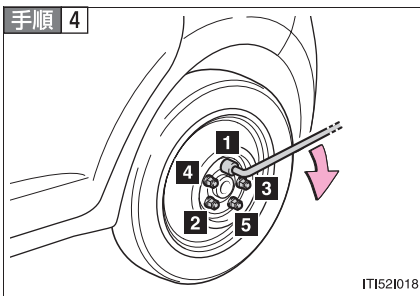

図の番号順でナットを2、3度しっかり締め付ける

締め付けトルク：

103 N · m (1050 kgf · cm)

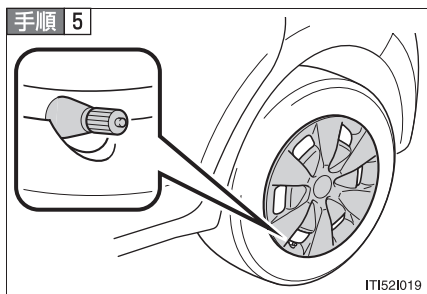

ホイールキャップを取り付ける※

タイヤのバルブ（空気口）に切り欠きを合わせてホイールキャップを確実に取り付ける。

※ スチールホイールのみ（応急用タイヤに取り付けることはできません）

手順 6 すべての工具・ジャッキ・パンクしたタイヤを収納する

## 知識

### ■ 応急用タイヤについて

- タイヤの側面に TEMPORARY USE ONLY と書かれています。応急用のみお使いください。
- 空気圧を必ず点検してください。（→P. 310）

 **警告****■ ジャッキの使用について**

ジャッキの取り扱いを誤ると、車が落下して死亡またはけがにつながるおそれがあります。

以下のことをお守りください。

- ジャッキはタイヤ交換、タイヤチェーン取り付け、取りはずし以外の目的で使用しない
- 備え付けのジャッキは、お客様の車にしか使うことができないためほかの車に使ったり、ほかの車のジャッキをお客様の車に使わない
- ジャッキセット位置に正しくジャッキがかかっていることを確かめる
- ジャッキで支えられている車の下に身体を入れない
- ジャッキで支えられている状態で、エンジンをかけたり走らせない
- 車内に人を乗せたまま車を持ち上げない
- 車を持ち上げるときは、ジャッキの上または下に物をのせない
- 車を持ち上げるときは、タイヤ交換できる高さ以上に上げない
- 車の下にもぐりこんで作業する場合はジャッキスタンドを使用する

車両を下げる際はとくに、ご自身や周囲の人がけがをしないよう注意してください。



## 警告

### ■ タイヤ交換について

- 走行直後、ディスクホイールやブレーキまわりなどには触れないでください。走行直後のディスクホイールやブレーキまわりは高温になっているためタイヤ交換などで手や足などが触れると、やけどをするおそれがあります。
- 次のことをお守りいただかないとナットがゆるみ、ホイールがはずれ落ち、重大な傷害におよぶか、最悪の場合死亡につながるおそれがあります。
  - ・ ホイールの交換後はすぐに 103 N・m (1050 kgf・cm) の力でナットを締める
  - ・ タイヤの取り付けには、使用しているホイール専用のナットを使用する
  - ・ ボルトやナットのねじ部や、ホイールのボルト穴につぶれや亀裂などの異常がある場合は、トヨタ販売店で点検を受ける
  - ・ ナットを取り付けるときは、必ずテーパー部を内側にして取り付ける (→P. 230)

### ■ 応急用タイヤを使用するときは

- お客様のお車専用になっているため、ほかの車には使用しないでください。
- 同時に2つ以上の応急用タイヤを使用しないでください。
- できるだけ早く通常のタイヤと交換してください。
- 急加速、急ブレーキ、急減速、急旋回はお避けください。

### ■ 応急用タイヤ使用時の速度制限

応急用タイヤを装着しているときは、100 km/h 以上の速度で走行しないでください。

応急用タイヤは、高速走行に適していないため、思わぬ事故につながるおそれがあります。



 **警告****■ 応急用タイヤ装着中は**

正確な車両速度が検出できない場合があります、下記のシステムが正常に作動しなくなるおそれがあります。

- ABS & ブレーキアシスト
- VSC \*
- TRC \*
- ナビゲーションシステム\*
- バックガイドモニター\*

また、下記のシステムは、性能が十分に発揮できないばかりでなく、駆動系部品に悪影響を与えるおそれがあります。

- 4WD システム\*

 **注意****■ パンクしたままの走行について**

タイヤがパンクした状態で走行を続けしないでください。

短い距離の運転でも、タイヤとホイールが修理できないほどの損傷になります。

**■ 応急用タイヤ装着中は段差に注意**

応急用タイヤ装着中は、標準タイヤの装着時に比べ車高が低くなっています。段差を乗り越えるときはご注意ください。

**■ 応急用タイヤ使用時のタイヤチェーン装着**

応急用タイヤには、タイヤチェーンを装着しないでください。

タイヤチェーンが車体側に当たり、走行に悪影響をおよぼすおそれがあります。雪道、凍結路で前輪がパンクした場合は、応急用タイヤを前輪として使用せず、後輪に使用し、はずした後輪を前輪に付けてからタイヤチェーンを装着してください。

\* : 車両型式などで異なる装備やオプション装備

## エンジンがかからないときは

正しいエンジンのかけ方（→P. 102, 106）にしたがっても、エンジンがかからないときは、以下のことをご確認ください。

### ■ スターターは正常にまわっているのにエンジンがかからない場合

以下の原因が考えられます。

- 燃料が入っていない可能性があります。  
給油してください。
- 燃料を吸い込みすぎている可能性があります。  
再度、正しい手順（→P. 102, 106）にしたがって、エンジンをかけてください。
- エンジンイモビライザーシステム\*に異常がある可能性があります。（→P. 72）

### ■ スターターがゆっくりまわる／室内灯・ヘッドライトが暗い／ホーンの音が小さい、または鳴らない場合

以下の原因が考えられます。

- バッテリーあがりの可能性があります。（→P. 294）
- バッテリーのターミナルがゆるんでいる可能性があります。

\*：車両型式などで異なる装備やオプション装備

## ■ スターターがまわらない／室内灯・ヘッドライトが点灯しない／ホーンが鳴らない場合

以下の原因が考えられます。

- バッテリーのターミナルがはずれている可能性があります。
- バッテリーあがりの可能性があります。(→P. 294)
- ステアリングロックシステムに異常がある可能性があります。

処置のしかたがわからないとき、あるいは処置をしてもエンジンがかからないときは、トヨタ販売店にご連絡ください。

# シフトレバーがシフトできないときは

ブレーキペダルを踏んだ状態でシフトレバーがシフトできない場合、シフトロックシステム（シフトレバーの誤操作を防ぐ装置）などの故障が考えられます。ただちにトヨタ販売店で点検を受けてください。ただし一時的な処置として、以下の方法でシフトレバーをシフトすることができます。

**手順 1** パーキングブレーキをかける

**手順 2**

- ▶ スマートエントリー&スタートシステム装着車  
“エンジンスタートストップ” スイッチをアクセサリーモードにする
- ▶ スマートエントリー&スタートシステム非装着車  
エンジンスイッチを“ACC”にする

**手順 3** ブレーキペダルを踏む

**手順 4**

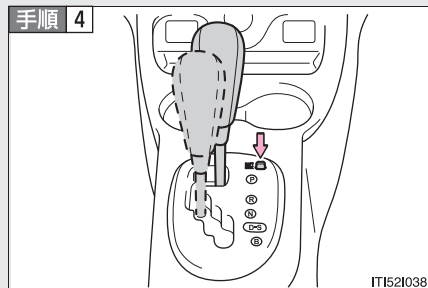

シフトロック解除ボタンを押す  
ボタンを押している間はレバーを  
シフトできます。

## キーを無くしたときは

キーナンバープレートに打刻されたキーナンバーと残りのキーから、トヨタ販売店でトヨタ純正品の新しいキーを作ることができます。  
(→P. 21)

## 5-2. 緊急時の対処法

### 電子キーが正常に働かないときは (スマートエントリー&スタートシステム装着車)

電子キーと車両間の通信がさまたげられたり (→P. 26)、電子キーの電池が切れたときは、スマートエントリー&スタートシステムとワイヤレスリモコンが使用できなくなります。このような場合、以下の手順でドアを開けたり、エンジンを始動したりすることができます。

#### ドアの施錠・解錠

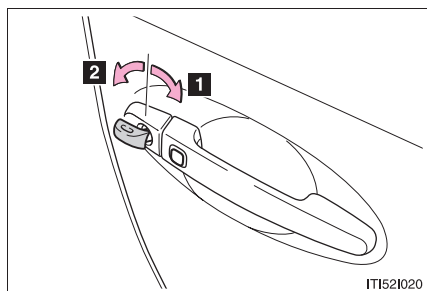

メカニカルキー (→P. 20) を使って操作します。

- 1 全ドア施錠
- 2 全ドア解錠

#### モードの切り替え／エンジン始動の方法

手順 1 シフトレバーが P の状態でブレーキを踏む

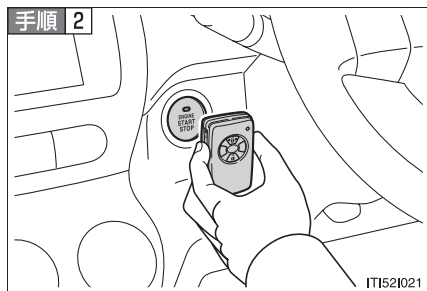

電子キーのトヨタエンブレム面で“エンジンスタートストップ”スイッチにふれる

ブザーが鳴ります。

この操作中にいずれかのドアが開閉されると、スマートエントリー&スタートシステムが“エンジンスタートストップ”スイッチにふれた電子キーを正しく検知できず、警告音が鳴ります。

**手順 3** 次の操作を行う

モードの切り替え：

ブザーが鳴ってから 5 秒以内に、ブレーキペダルから足を離して“エンジンスタートストップ”スイッチを押します。“エンジンスタートストップ”スイッチを押すごとにモードが切り替わります。(→P. 102)

エンジン始動：

ブザーが鳴ってから 5 秒以内に、ブレーキペダルをしっかりと踏み込んで“エンジンスタートストップ”スイッチを押します。

処置をしても作動しないときは、トヨタ販売店に連絡してください。

 **知識****■ エンジン停止のしかた**

通常のエンジン停止のしかたと同様に、シフトレバーを P にして“エンジンスタートストップ”スイッチを押します。

**■ 電池交換について**

ここで説明しているエンジン始動の方法は、一時的な処置です。電池が切れたときは、ただちに電池の交換をおすすめします。(→P. 253)

## バッテリーがあがったときは

バッテリーがあがった場合、以下の手順でエンジンを始動することができます。

ブースターケーブルと 12V のバッテリー付き救援車があれば、以下の手順にしたがって、エンジンを始動させることができます。

### 手順 1 カバーをはずす

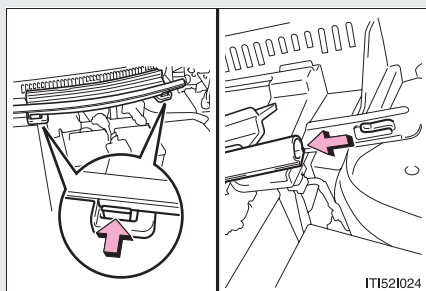

ツメを押しながらカバーをはずし、パッキンを抜く

### 手順 2

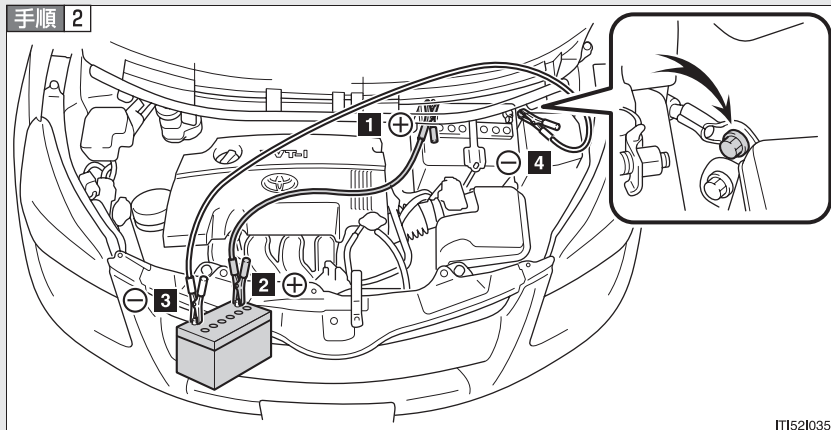

バッテリーの+端子のカバーをはずし、ブースターケーブルを次の順につなぐ



- 1 赤色のブースターケーブルを自車のバッテリーの+端子につなぐ
  - 2 赤色のブースターケーブルのもう一方の端を救援車のバッテリーの+端子につなぐ
  - 3 黒色のブースターケーブルを救援車のバッテリーの-端子につなぐ
  - 4 黒色のブースターケーブルのもう一方の端をバッテリーから離れた、未塗装の金属部（図に示すような固定された部分）につなぐ
- 手順 3** 救援車のエンジンをかけ、回転を少し高めにして、約 5 分間自車のバッテリーを充電する
- 手順 4** “エンジンスタートストップ” スイッチが OFF の状態でいずれかのドアを開閉する（スマートエントリー&スタートシステム装着車）
- 手順 5** 救援車のエンジン回転を維持したまま、“エンジンスタートストップ” スイッチをイグニッション ON モード、またはエンジンスイッチをいったんONにしてから自車のエンジンをかける
- 手順 6** 自車のエンジンが始動したら、ブースターケーブルをつないだときと逆の順ではせず
- エンジンがかかっても、早めにトヨタ販売店で点検を受けてください。

---

 知識

---

■ **バッテリーあがり時の始動について**

この車両は、押しがけによる始動はできません。

■ **バッテリーあがりを防ぐために**

- エンジンがかかっていないときは、ライトやオーディオ\*の電源を切ってください。
- 渋滞などで長時間止まっているときは、不必要な電装品の電源を切ってください。

■ **バッテリーがあがったときは**

コンピューターに記憶されている情報が消去されます。バッテリーがあがったときはトヨタ販売店で点検を受けてください。

■ **バッテリーの充電について**

バッテリーの電力は、車両を使用していないあいだも、一部の電装品による消費や自然放電のために、少しずつ消費されています。そのため、車両を長期間放置すると、バッテリーがあがってエンジンを始動できなくなるおそれがあります。(バッテリーは走行中に自動で充電されます)

\* : 車両型式などで異なる装備やオプション装備

 **警告****■ バッテリーの引火または爆発を防ぐために**

バッテリーから発生する可燃性ガスに引火して爆発するおそれがあり危険ですので、火や火花が発生しないよう以下のことをお守りください。

- ブースターケーブルは正しい端子または接続箇所以外に誤って接触させない
- ブースターケーブルは“+”と“-”の端子を絶対に接触させない
- バッテリー付近では、喫煙したりマッチやライターなどで火を起こさない

**■ バッテリーの取り扱いについて**

バッテリー内には有毒で腐食性のある酸性の電解液が入っており、また関連部品には鉛または鉛の混合物を含んでいるので、取り扱いに関し、以下のことを必ずお守りください。

- バッテリーを取り扱うときは保護メガネを着用し、液（酸）が皮膚・衣服・車体につかないようにする
- 必要以上、顔や頭などをバッテリーに近付けない
- 誤ってバッテリー液が身体に付いたり目に入った場合、ただちに大量の水で洗い、すぐに医師の診察を受ける  
また、医師の診察を受けるまで、水を含ませたスポンジや布を患部にあてておく
- バッテリーの支柱、ターミナル、その他の関連部品の取り扱い後は手を洗う
- お子さまをバッテリーに近づけない

 **注意****■ ブースターケーブルの取り扱いについて**

ブースターケーブルを接続したり、取りはずすときは、冷却ファンやベルトに巻き込まれないように十分注意してください。

## オーバーヒートしたときは

オーバーヒートしたときは：

**手順 1** 車を安全な場所に止め、エアコンを止める

**手順 2** エンジンルームから蒸気が出ているか確認する

蒸気が出ている場合：

エンジンを停止し、蒸気が出なくなったら注意してボンネットを開け、エンジンを再始動する

蒸気が出ていない場合：

エンジンをかけたまま注意してボンネットを開ける

**手順 3** ラジエーター冷却用のファンが作動しているか確認する

ファンが作動している場合：

高水温警告灯が消灯したらエンジンを停止する

ファンが作動していない場合：

すぐにエンジンを停止して、トヨタ販売店に連絡する

**手順 4**

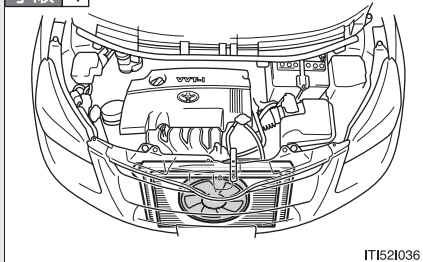

エンジンが十分に冷えてから、冷却水の量やラジエーターコア部（放熱部）の冷却水漏れを点検する

**手順 5**

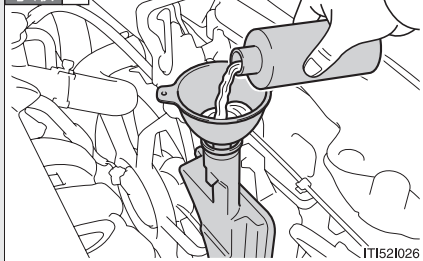

冷却水が不足している場合は、冷却水を補給する（→P. 308）

冷却水が無い場合は、応急措置として水を補給する。

早めに最寄りのトヨタ販売店で点検を受けてください。

 知識

## ■ オーバーヒートとは

以下の状態がオーバーヒートです。

- 高水温警告灯が点灯、点滅したり、エンジン出力が低下する
- エンジンルームから蒸気が出る

 警告

## ■ エンジンルーム点検中の事故やけがを防ぐために

- エンジンルームから蒸気が出ている場合は、蒸気が出なくなるまでボンネットを開けないでください。エンジンルーム内が高温になっているため、やけどなどの重傷を負うおそれがあります。
- エンジンがかかっているときは、手や着衣をファンやベルトからはなしてください。
- エンジン及びラジエーターが熱いうちはラジエーターキャップを開けないでください。  
高温の蒸気や冷却水が圧力によって噴き出し、やけどなどの重傷を負うおそれがあります。

 注意

## ■ 冷却水を入れるときの注意

エンジンが十分に冷えてから入れてください。  
冷却水はゆっくり入れてください。  
エンジンが熱いときに急に冷たい冷却水を入れると、エンジンが損傷するおそれがあります。

## スタックしたときは

ぬかるみや砂地、雪道などでタイヤが空転したり埋まり込んで動けなくなったときは以下の方法を試みてください。

### ▶ FF（前輪駆動）車

**手順 1** パーキングブレーキをかけシフトレバーを P にして、エンジンを停止する

**手順 2** タイヤ前後の土や雪を取り除く

**手順 3** タイヤの下に木や石などをあてがう

**手順 4** エンジンを再始動する

**手順 5** シフトレバーを D または R に確実に入れ、注意しながらアクセルを踏む

TRC、VSC の作動で脱出しにくいときは、TRC または VSC を停止してください。（→P. 133）

### ▶ 4WD（4輪駆動）車

**手順 1** パーキングブレーキをかけシフトレバーを P にして、エンジンを停止する

**手順 2** タイヤ前後の土や雪を取り除く

**手順 3** タイヤの下に木や石などをあてがう

**手順 4** エンジンを再始動する

**手順 5** 4WD オートモードになっていることを確認する  
（→P. 131）

**手順 6** シフトレバーを D または R に確実に入れ、注意しながらアクセルを踏む

TRC、VSC の作動で脱出しにくいときは、TRC または VSC を停止してください。（→P. 133）

## 知識

### ■ 緊急用フックについて

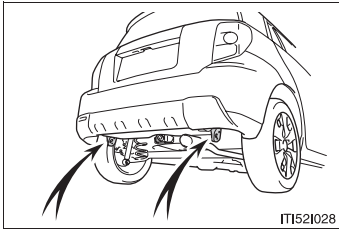

スタックして走行できなくなったときに、緊急的に他車に引っ張り出してもらうために使用します。

この車で他車をけん引することはできません。

## 警告

### ■ 脱出するときは

前進と後退を繰り返してスタックから脱出する場合、ほかの車、物または人との衝突を避けるため周囲に何も無いことを確認してください。

スタックから脱出するとき、車が前方または後方に飛び出すおそれがありますので、とくに注意してください。

### ■ シフトレバーを操作するときは

アクセルペダルを踏み込んだまま操作しないように気をつけてください。

車が急発進し、思わぬ事故につながるおそれがあります。

## 注意

### ■ トランスミッションやその他の部品への損傷を避けるために

- タイヤが空転するのを避け、エンジンを空ぶかししないでください。
- 前頁の方法で脱出できなかった場合、けん引による救援が必要です。

# 車両を緊急停止するには

万一、車が止まらなくなったときの非常時のみ、以下の手順で車両を停止させてください。

**手順 1** ブレーキペダルを両足でしっかりと踏み続ける

ブレーキペダルを繰り返し踏まないでください。通常より強い力が必要となり、制動距離も長くなります。

**手順 2** シフトレバーを N に入れる

▶ シフトレバーが N に入った場合

**手順 3** 減速後、車を安全な道路脇に停める

**手順 4** エンジンを停止する

▶ シフトレバーが N に入らない場合

**手順 3** ブレーキペダルを両足で踏み続け、可能な限り減速させる

**手順 4**

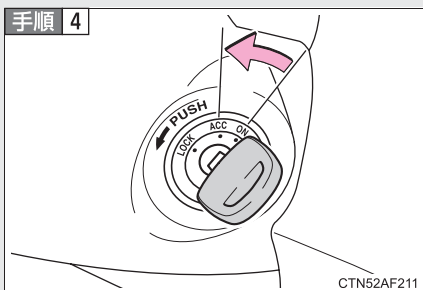

スマートエントリー&スタートシステム非装着車：エンジンスイッチを“ACC”にして、エンジンを停止する

**手順 4**

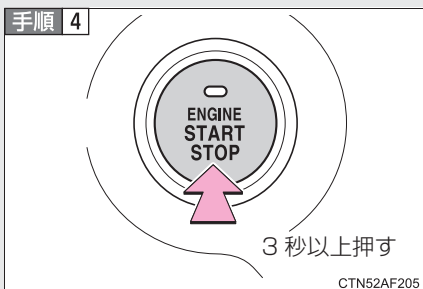

スマートエントリー&スタートシステム装着車：“エンジンスターストップ”スイッチを3秒以上押し続けてエンジンを停止する

**手順 5** 車を安全な道路脇に停める



 **警告****■ 走行中にやむを得ずエンジンを切るときは**

- ブレーキの効きが悪くなると共にハンドルが重くなるため、車のコントロールがしにくくなり危険です。エンジンを切る前に、十分に減速するようにしてください。
- スマートエントリー & スタートシステム非装着車：キーを抜くとハンドルがロックされるため、キーは絶対に抜かないでください。



## 車両仕様

# 6

### 6-1. 仕様一覧

メンテナンスデータ  
(油脂類の容量と銘柄)..... 306

### 6-2. カスタマイズ機能

ユーザーカスタマイズ  
機能一覧..... 313

## メンテナンスデータ (油脂類の容量と銘柄)

使用するオイルの品質により、自動車の寿命は著しく左右されます。トヨタ車には、最も適したトヨタ純正オイル・液類のご使用をおすすめします。トヨタ純正油脂以外を使用される場合は、それぞれの油脂に相当する品質のものをご使用ください。

## 燃料

| 指定燃料        | 容量 [L] (参考値) |
|-------------|--------------|
| 無鉛レギュラーガソリン | 42           |

## エンジンオイル

| 銘柄  | 容量 [L] (参考値) |                    |
|---|--------------|--------------------|
|   | オイルのみ<br>交換  | オイルとオイル<br>フィルター交換 |
| トヨタ純正モーターオイル SN 0W-20 ※<br>—API SN, RC/ILSAC GF-5,<br>SAE 0W-20 | 3.4          | 3.7                |
| トヨタ純正モーターオイル SN 5W-20<br>—API SN, RC/ILSAC GF-5,<br>SAE 5W-20   |              |                    |
| トヨタ純正モーターオイル SN 5W-30<br>—API SN, RC/ILSAC GF-5,<br>SAE 5W-30   |              |                    |
| トヨタ純正モーターオイル SN 10W-30<br>—API SN, RC/ILSAC GF-5,<br>SAE 10W-30 |              |                    |
| トヨタ純正モーターオイル SM 5W-30<br>—API SM, EC SAE 5W-30                  |              |                    |
| トヨタ純正モーターオイル SM 10W-30<br>—API SM, EC SAE 10W-30                |              |                    |

※ 0W-20 は新車時に充填されている、最も省燃費性に優れるオイルです。

## ■ 指定エンジンオイル

API 規格 SN/RC、SM/EC か、ILSAC 規格合格油をおすすめします。  
 なお、ILSAC 規格合格油の缶には ILSAC CERTIFICATION（イルサックサーティフィケーション）マークがついています。

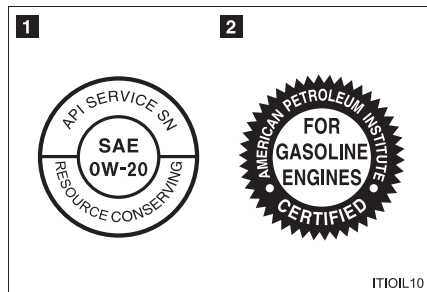

1 API マーク

2 ILSAC CERTIFICATION マーク

## ■ エンジンオイル推奨粘度

下記表に基づき、外気温に適した粘度のものをご使用ください。

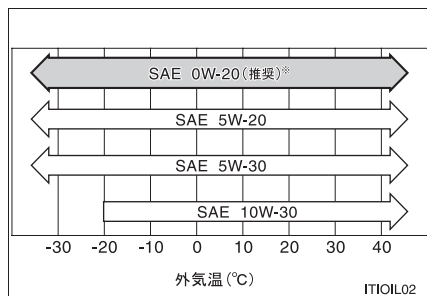

※ 0W-20 は新車時に充填されている、最も省燃費性に優れるオイルです。

オイル粘度について（例として 0W-20 で説明します）：

- 0W-20 の 0W は、低温時のエンジン始動特性を示しています。W の前の数値が小さいほど冬場や寒冷時のエンジン始動が容易になります。
- 0W-20 の 20 は、高温時の粘度特性を示しています。粘度の高い（数値が大きい）オイルは高速または重負荷走行に適しています。

**ラジエーター**

| 銘柄   | 容量 [L] (参考値) |
|--|--------------|
| トヨタ純正スーパーロングライフクーラント<br>凍結保証温度<br>濃度 30% -12℃<br>濃度 50% -35℃ | 5.1          |

**オートマチックトランスミッション**

| 銘柄                | 駆動方式       | 容量 [L]<br>(参考値 <sup>※</sup> ) |
|-------------------|------------|-------------------------------|
| トヨタ純正 CVT フルード TC | FF (前輪駆動)  | 8.09                          |
|                   | 4WD (4輪駆動) | 7.98                          |

※ 交換が必要な際はトヨタ販売店にご相談ください。

**リヤディファレンシャル**

| 銘柄 (推奨粘度)                                   | 容量 [L] (参考値) |
|---|--------------|
| トヨタ純正ハイポイドギヤオイル SX<br>(API GL-5 SAE 85W-90) | 0.5          |

**トランスファー**

| 銘柄 (推奨粘度)                                   | 容量 [L] (参考値) |
|---|--------------|
| トヨタ純正ハイポイドギヤオイル SX<br>(API GL-5 SAE 85W-90) | 0.45         |

## ブレーキ

### ■ ブレーキフルード

| 銘柄                  |
|---------------------|
| トヨタ純正ブレーキフルード 2500H |

### ■ ブレーキペダル

| 項目                            | 基準値 [mm] |
|-------------------------------|----------|
| 遊び                            | 1 ~ 6    |
| 踏み込んだときの床板とのすき間 <sup>*1</sup> | 76 以上    |

<sup>\*1</sup> エンジン回転時に 300 N (30.6 kgf) の踏力をかけたときの床板とすき間の最小値

### ■ パーキングブレーキ

| 項目   | 駆動方式       | 基準値 (回数) |
|--|------------|----------|
| 引きしろ<br>操作力 200 N (20 kgf) のときのノッチ <sup>*2</sup> 数 | FF(前輪駆動)   | 6 ~ 9    |
|  | 4WD (4輪駆動) | 5 ~ 8    |

<sup>\*2</sup> ノッチとは、パーキングブレーキをかけるときの節度 (“カチッ” という音) のことです。

## V リブベルト

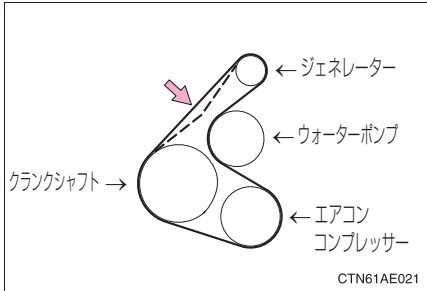
| 項目   | 基準値 [mm]    |
|--|-------------|
| たわみ量<br><br>押し 98 N(10 kgf) (冷間時) | 12.5 ~ 13.5 |

## ウォッシャー

| 容量 [L] (参考値) |
|--------------|
| 2.3          |

## タイヤ・ホイール

| タイヤサイズ     |            |                    | ホイールサイズ | タイヤが冷えているときの空気圧<br>kPa (kg/cm <sup>2</sup> ) |    |
|------------|------------|--------------------|---------|--|----|
|            |            |                    |         | 前輪   | 後輪 |
| 標準<br>タイヤ  | FF (前輪駆動)  | 195/60R16<br>89H   | 16 × 6J | 250 (2.5)                                    |    |
|            | 4WD (4輪駆動) | 195/60R16<br>89H   | 16 × 6J | 230 (2.3)                                    |    |
| 応急用<br>タイヤ | FF (前輪駆動)  | T135/70D16<br>100M | 16 × 4T | 420 (4.2)                                    |    |
|            | 4WD (4輪駆動) | T125/70D17<br>98M  | 17 × 4T |  |    |



## 電球 (バルブ)

| 電球 |   | W (ワット) 数 |
|----|---|-----------|
| 車外 | ヘッドライト (ディスチャージヘッドライト装着車)<br>ハイビーム (バルブタイプ : H7)<br>ロービーム (ディスチャージヘッドライト : D4R) | 55<br>35  |
|    | ヘッドライト (ハロゲンヘッドライト装着車)<br>ロービーム/ハイビーム (バルブタイプ : H4)                             | 55/60     |
|    | 車幅灯   | 5         |
|    | フロントフォグライト* (バルブタイプ : H11)  | 55        |
|    | フロント方向指示兼非常点滅灯  | 21        |
|    | サイド方向指示兼非常点滅灯   | LED*      |
|    | リヤ方向指示兼非常点滅灯  | 21        |
|    | 制動灯/尾灯  | 21/5      |
|    | 後退灯   | 16        |
|    | リヤフォグライト*   | 21        |
|    | ハイマウントストップライト   | LED*      |
|    | 番号灯   | 5         |
| 車内 | インテリアライト  | 8         |
|    | パーソナルライト  | 8         |
|    | ラゲージルームライト  | 5         |
|    | コンソール照明*  | LED*      |

\* LED は、Light Emitting Diodes(発光ダイオード)の略で、半導体発光電子素子です。

\* : 車両型式などで異なる装備やオプション装備

**車両仕様**

| 型式     | エンジン               | 駆動方式        |
|--------|--------------------|-------------|
| NCP110 | 1NZ-FE (1.5L ガソリン) | FF (前輪駆動)   |
| NCP115 |                    | 4WD (4 輪駆動) |

## ユーザーカスタマイズ機能一覧

お車には、設定を変更することが可能な数多くの装備がついています。トヨタ販売店で作動などをご希望の設定に変更することができます。

機能によっては、他の機能と連動して設定が変わるものもあります。詳しくはトヨタ販売店へお問い合わせください。

| 項目                                 | 機能の内容                                 | 初期設定 | 変更後   |
|------------------------------------|---------------------------------------|------|-------|
| スマートエントリー&スタートシステム<br>(→P. 22)     | スマートエントリー&スタートシステム                    | あり   | なし    |
|                                    | 作動の合図 (非常点滅灯)                         | あり   | なし    |
|                                    | 作動の合図 (ブザー)                           | あり   | なし    |
| ワイヤレスドアロック<br>(→P. 32)             | ワイヤレス機能                               | あり   | なし    |
|                                    | 解錠後、ドアを開けなかったときの自動施錠までの時間             | 30 秒 | 60 秒  |
|                                    |                                       |      | 120 秒 |
|                                    | 作動の合図 (非常点滅灯)                         | あり   | なし    |
|                                    | 作動の合図 (ブザー) (スマートエントリー&スタートシステム装着車のみ) | あり   | なし    |
| 半ドア警告ブザー (スマートエントリー&スタートシステム装着車のみ) | あり                                    | なし   |       |

| 項目                    | 機能の内容                                   | 初期設定 | 変更後   |
|-----------------------|---|------|-------|
| イルミネーション<br>(→P. 201) | 消灯までの時間                                 | 15 秒 | 7.5 秒 |
|                       |   |      | 30 秒  |
|                       | 解錠時の作動                                  | あり   | なし    |
|                       | “エンジンスタートストップ” スイッチまたはエンジンスイッチ OFF 後の作動 | あり   | なし    |

## さくいん

|               |     |
|---------------|-----|
| 略語一覧.....     | 316 |
| 五十音順さくいん..... | 317 |
| 症状別さくいん.....  | 325 |

## アルファベット略語一覧

| アルファベット略語 | カタカナ表記           |
|-----------|------------------|
| ABS       | アンチロックブレーキシステム   |
| ACC       | アクセサリー           |
| ECO       | エコノミー／エコロジー      |
| ECU       | 電気制御ユニット         |
| EDR       | イベントデータレコーダー     |
| EPS       | 電気パワーステアリング      |
| ETC       | 電子料金収納装置         |
| LED       | 発光ダイオード          |
| SRS       | エアバッグシステム        |
| TRC       | トラクションコントロール     |
| VSC       | ビークルスタビリティコントロール |

|          |                         |     |
|----------|-------------------------|-----|
| <b>あ</b> | アクセサリソケット.....          | 214 |
|          | アシストグリップ.....           | 215 |
|          | アンチロックブレーキ<br>システム..... | 132 |
|          | アンテナ.....               | 199 |

|              |                            |     |
|--------------|----------------------------|-----|
| <b>い</b>     | イグニッションスイッチ... 102, 106    |     |
|              | イベントデータレコーダー.....          | 270 |
|              | イルミネーテッドエントリー<br>システム..... | 201 |
|              | インテリアライト<br>W数.....        | 311 |
|              | スイッチ.....                  | 202 |
| インナーミラー..... | 61                         |     |

|                |                        |          |
|----------------|------------------------|----------|
| <b>う</b>       | ウインカー<br>W数.....       | 311      |
|                | 電球の交換.....             | 235      |
|                | レバー.....               | 111      |
|                | ウインドウ<br>ウォッシャー.....   | 127, 129 |
|                | パワーウインドウ.....          | 64       |
|                | リヤウインドウ<br>デフォッガー..... | 176      |
|                | ウインドウロックスイッチ.....      | 64       |
|                | ウォーニングライト.....         | 272      |
|                | ウォッシャー<br>液の補給.....    | 257      |
|                | スイッチ.....              | 127, 129 |
| タンク容量.....     | 310                    |          |
| 冬の前の準備・点検..... | 157                    |          |
| 運転             | 寒冷時の運転.....            | 157      |
|                | 正しい姿勢.....             | 73       |
|                | 手順.....                | 92       |

|                          |     |
|--------------------------|-----|
| 運転席シートベルト<br>非着用警告灯..... | 274 |
|--------------------------|-----|

|          |                      |     |
|----------|----------------------|-----|
| <b>え</b> | エアコン<br>オートエアコン..... | 162 |
|          | フィルターの清掃・交換.....     | 258 |
|          | マニュアルエアコン.....       | 170 |

|            |                              |     |
|------------|------------------------------|-----|
| エアバッグ      | SRS エアバッグ.....               | 75  |
|            | 一般的な警告.....                  | 80  |
|            | お子さまのための注意.....              | 80  |
|            | カーテンシールドエアバッグに<br>関する警告..... | 80  |
|            | カーテンシールドエアバッグの<br>作動条件.....  | 76  |
|            | 改造・廃棄.....                   | 83  |
|            | 警告灯.....                     | 273 |
|            | サイドエアバッグに<br>関する警告.....      | 80  |
|            | サイドエアバッグの<br>作動条件.....       | 76  |
|            | 作動条件.....                    | 76  |
| 正しい姿勢..... | 73                           |     |
| 配置.....    | 75                           |     |

|                           |     |
|---------------------------|-----|
| エレクトリックパワー<br>ステアリング..... | 132 |
|---------------------------|-----|

|      |                      |          |
|------|----------------------|----------|
| エンジン | イグニッション<br>スイッチ..... | 102, 106 |
|      | エンジン回転計.....         | 114      |
|      | エンジンがかからない.....      | 288      |
|      | エンジン警告灯.....         | 273      |
|      | エンジンスイッチ.....        | 102, 106 |
|      | オーバーヒート.....         | 298      |
|      | かけ方.....             | 102, 106 |
|      | ボンネット.....           | 231      |

|             |          |
|-------------|----------|
| エンジンイモビライザー |          |
| システム        | 72       |
| エンジンオイル     |          |
| 冬の前の準備・点検   | 157      |
| 容量          | 306      |
| エンジンスイッチ    | 102, 106 |

## お 応急用タイヤ

|        |     |
|--------|-----|
| 空気圧    | 310 |
| スペアタイヤ | 277 |

## オーディオ

|              |     |
|--------------|-----|
| AUX 端子       | 198 |
| CD プレーヤー     | 182 |
| MP3/WMA ディスク | 188 |
| アンテナ         | 199 |
| オーディオ        | 178 |
| 調整           | 196 |
| ラジオ          | 180 |

## オートエアコン

## オートマチックトランスミッション

|             |     |
|-------------|-----|
| オートマチックトランス |     |
| ミッション       | 109 |
| シフトレバーが     |     |
| シフトできない     | 290 |

## オートレベリングシステム

## オーバーヒート

## オープナー

|       |     |
|-------|-----|
| 給油口   | 68  |
| バックドア | 39  |
| ボンネット | 231 |

## オープントレイ

## お子さまの安全のために

|              |     |
|--------------|-----|
| ウインドウロックスイッチ | 64  |
| エアバッグに関する警告  | 80  |
| お子さまのシートベルト  |     |
| 着用           | 57  |
| シートベルトに関する警告 | 58  |
| チャイルドシート     | 84  |
| チャイルドシートの固定  | 84  |
| チャイルドプロテクター  | 37  |
| キーの電池に関する警告  | 255 |
| バッテリーに関する警告  | 297 |
| パワーウインドウに    |     |
| 関する警告        | 67  |
| オドメーター       | 115 |

## か

|               |     |
|---------------|-----|
| カーテンシールドエアバッグ | 75  |
| カードホルダー       | 210 |
| 外気温表示         | 121 |
| カスタマイズ機能      | 313 |
| ガソリンスタンドでの情報  | 328 |
| カップホルダー       | 206 |
| ガレージジャッキ      | 233 |

## き

|              |          |
|--------------|----------|
| キー           |          |
| イグニッション      |          |
| スイッチ         | 102, 106 |
| エンジンスイッチ     | 102, 106 |
| キー           | 20       |
| キーナンバープレート   | 20       |
| キーレスエントリー    |          |
| (ワイヤレスドアロック) | 32       |
| キーを無くした      | 291      |
| 電子キー         | 20       |
| 電子キーの電池が切れた  | 292      |
| メカニカルキー      | 20       |



給油口 ..... 68

## 緊急時の対処

エンジンがかからない..... 288

オーバーヒートした ..... 298

キーの電池が切れた ..... 292

キーを無くした ..... 291

警告灯がついた ..... 272

けん引..... 266

故障したとき ..... 262

シフトレバーが

シフトできない ..... 290

車両を緊急停止する ..... 302

スタックした ..... 300

電子キーが正常に働かない... 292

発炎筒..... 264

バッテリーがあがった..... 294

パンクした ..... 277

&lt; 空気圧 ..... 310

## 空調

オートエアコン ..... 162

フィルターの清掃・交換..... 258

マニュアルエアコン ..... 170

区間距離計 ..... 115

## 曇り取り

フロントガラス ..... 165

リヤウィンドウ

デフォグガー ..... 176

グローブボックス ..... 204

け 計器

メーター ..... 114

メーター照度調整ボタン ..... 115

## 警告灯

SRS エアバッグ ..... 273

4WD ..... 273

アンチロックブレーキ

システム ..... 273

エンジン ..... 273

エンジンオイル圧力 ..... 272

高水温 ..... 272

シートベルト非着用 ..... 274

充電 ..... 272

スマートエントリー&amp;

スタートシステム ..... 275

ディスチャージヘッドライト

オートレベリング ..... 273

燃料残量 ..... 274

パワーステアリング ..... 273

半ドア ..... 274

ビークルスタビリティ

コントロール ..... 273

プリテンショナー ..... 273

ブレーキ ..... 272

ブレーキアシスト ..... 273

## 警告ブザー

シートベルト非着用 ..... 274

パーキングブレーキ

未解除走行時 ..... 272

化粧用ミラー ..... 212

けん引 ..... 266

こ 交換

タイヤ ..... 280

電球 ..... 235

キーの電池 ..... 253

ヒューズ ..... 246

工具 ..... 277

|         |     |
|---------|-----|
| 後退灯     |     |
| W数      | 311 |
| 電球の交換   | 235 |
| コートフック  | 215 |
| 小物入れ    | 208 |
| コンソール照明 | 200 |

|          |                   |     |
|----------|-------------------|-----|
| <b>さ</b> | サイドエアバッグ          | 75  |
|          | サイド方向指示兼<br>非常点滅灯 |     |
|          | W数                | 311 |
|          | レバー               | 111 |
|          | サンバイザー            | 211 |

|          |                      |     |
|----------|----------------------|-----|
| <b>し</b> | シート                  |     |
|          | 正しい姿勢                | 73  |
|          | チャイルドシートの固定          | 84  |
|          | 手入れ                  | 225 |
|          | フロントシートの調整           | 44  |
|          | フロントシートの調整に<br>関する警告 | 44  |
|          | ヘッドレスト               | 52  |
|          | リヤシートの調整             | 45  |
|          | リヤシートの調整に関する<br>警告   | 51  |
|          | シートベルト               |     |
|          | お子さまの着用              | 57  |
|          | 緊急時シートベルト<br>固定機構    | 56  |
|          | シートベルト非着用警告灯         | 274 |
|          | シートベルト<br>プリテンショナー   | 56  |
|          | 清掃・手入れ               | 226 |
|          | 正しい着用                | 54  |
|          | チャイルドシートの固定          | 84  |
|          | 調整                   | 54  |
|          | 妊娠中の方の着用             | 56  |

|                      |                      |          |
|----------------------|----------------------|----------|
| 室内灯                  | 200                  |          |
| シフトレバー               |                      |          |
| オートマチックトランス<br>ミッション | 109                  |          |
| シフトレバーが<br>シフトできない   | 290                  |          |
| シフトロックシステム           | 290                  |          |
| ジャッキ                 |                      |          |
| ガレージジャッキ             | 233                  |          |
| 車載ジャッキ               | 278                  |          |
| ジャッキハンドル             | 277                  |          |
| 車幅灯                  |                      |          |
| W数                   | 311                  |          |
| 電球の交換                | 235                  |          |
| ライトスイッチ              | 122                  |          |
| 車両型式                 | 312                  |          |
| 車両仕様                 | 306                  |          |
| 収納装備                 | 203                  |          |
| 助手席アッパーボックス          | 205                  |          |
| 助手席シートベルト<br>非着用警告灯  | 274                  |          |
| <b>す</b>             | 水温表示灯                | 115      |
|                      | スイッチ                 |          |
|                      | 4WD オートモード<br>スイッチ   | 131      |
|                      | ウインドウロックスイッチ         | 64       |
|                      | エンジンスイッチ             | 102, 106 |
|                      | エンジンスタートストップ<br>スイッチ | 102      |
|                      | ドアロックスイッチ            | 36       |
|                      | ハザードライトスイッチ          | 263      |
|                      | パワーウインドウスイッチ         | 64       |
|                      | 非常点滅灯スイッチ            | 263      |
|                      | フォグライトスイッチ           | 125      |
|                      | ライトスイッチ              | 122      |

|                         |          |
|-------------------------|----------|
| ワイパー&ウォッシャー             |          |
| スイッチ                    | 127, 129 |
| スタック                    |          |
| スタックした                  | 300      |
| ステアリングホイール              |          |
| ステアリングロック               | 103, 107 |
| 調整                      | 60       |
| スピードメーター                | 114      |
| スペアタイヤ                  |          |
| 収納場所                    | 277      |
| 空気圧                     | 310      |
| スペック                    | 306      |
| スマートエントリー&<br>スタートシステム  |          |
| イグニッション                 |          |
| スイッチ                    | 102, 106 |
| エンジンスイッチ                | 102, 106 |
| ドアの解錠・施錠                | 23       |
| バックドアの解錠・施錠             | 24       |
| スライドシート                 | 45       |
| <b>せ</b> 清掃             |          |
| 外装                      | 222      |
| シートベルト                  | 226      |
| 内装                      | 225      |
| 制動灯                     |          |
| W数                      | 311      |
| 電球の交換                   | 235      |
| 積算距離計                   | 115      |
| 洗車                      | 222      |
| 前照灯                     |          |
| W数                      | 311      |
| 手動光軸調整ダイヤル              | 123      |
| スイッチ                    | 122      |
| ディスチャージヘッドライトに<br>関する警告 | 245      |
| 電球の交換                   | 235      |

|               |     |
|---------------|-----|
| <b>そ</b> 速度計  | 114 |
| <b>た</b> タイヤ  |     |
| 空気圧           | 310 |
| 交換            | 280 |
| スペアタイヤ        | 277 |
| チェーン          | 157 |
| 点検            | 228 |
| パンクした         | 277 |
| 冬用タイヤ         | 157 |
| ローテーション       | 228 |
| タコメーター        | 114 |
| <b>ち</b> チェーン | 157 |
| チャイルドシート      |     |
| ISOFIX パーでの固定 | 86  |
| シートベルトでの固定    | 85  |
| チャイルドプロテクター   | 37  |
| 駐車ブレーキ        | 112 |
| <b>つ</b> ツール  | 277 |
| ツールバッグ        | 278 |
| <b>て</b> 手入れ  |     |
| 外装            | 222 |
| シートベルト        | 226 |
| 内装            | 225 |
| テールランプ        |     |
| W数            | 311 |
| スイッチ          | 122 |
| 電球の交換         | 235 |

|          |                   |     |                 |
|----------|-------------------|-----|-----------------|
|          | 電球                |     | ハザードライト         |
|          | W数.....           | 311 | W数.....         |
|          | 交換.....           | 235 | スイッチ.....       |
|          | 電子キー              |     | 電球の交換.....      |
|          | 電子キーの電池が切れた.....  | 292 | パーソナルライト        |
| <b>と</b> | ドア                |     | W数.....         |
|          | ドアガラス.....        | 64  | スイッチ.....       |
|          | ドアミラー.....        | 62  | 発炎筒.....        |
|          | ドアロック.....        | 35  | バックアップライト       |
|          | ドアガラス.....        | 64  | W数.....         |
|          | ドアポケット.....       | 207 | 電球の交換.....      |
|          | ドアミラー             |     | バックドア.....      |
|          | 調整.....           | 62  | バッテリー           |
|          | 盗難防止システム          |     | バッテリーがあがった..... |
|          | エンジンイモビライザー       |     | 冬の前の準備・点検.....  |
|          | システム.....         | 72  | バニティミラー.....    |
|          | 時計.....           | 213 | バルブ             |
|          | トラクションコントロール..... | 132 | W数.....         |
|          | ドライブモニター.....     | 120 | 交換.....         |
|          | トリップメーター.....     | 115 | パワーウィンドウ.....   |
|          | トップテザーアンカー.....   | 84  | パンク             |
|          |                   |     | パンクした.....      |
| <b>に</b> | 荷物                |     | 番号灯             |
|          | 積むときの注意.....      | 155 | W数.....         |
|          |                   |     | 電球の交換.....      |
| <b>ね</b> | 燃料                |     | ハンドル            |
|          | ガソリンスタンドでの情報..... | 328 | ステアリングロック.....  |
|          | 給油.....           | 68  | 調整.....         |
|          | 種類.....           | 306 |                 |
|          | 燃料計.....          | 114 | <b>ひ</b>        |
|          | 容量.....           | 306 | ビークルスタビリティ      |
| <b>は</b> | パーキングブレーキ.....    | 112 | コントロール.....     |
|          |                   |     | 非常点滅灯           |
|          |                   |     | W数.....         |
|          |                   |     | スイッチ.....       |
|          |                   |     | 電球の交換.....      |

|                     |     |
|---------------------|-----|
| ヒーター                |     |
| オートエアコン .....       | 162 |
| マニュアルエアコン .....     | 170 |
| 尾灯                  |     |
| W数 .....            | 311 |
| スイッチ .....          | 122 |
| 電球の交換 .....         | 235 |
| ヒューズ .....          | 246 |
| 表示灯 .....           | 117 |
| <b>ふ</b> フォグライト     |     |
| W数 .....            | 311 |
| スイッチ .....          | 125 |
| 電球の交換 .....         | 235 |
| フック                 |     |
| けん引フック .....        | 266 |
| 冬用タイヤ .....         | 157 |
| ブレーキ                |     |
| パーキングブレーキ .....     | 112 |
| ブレーキ付近から            |     |
| キーキー音が聞こえる .....    | 100 |
| ブレーキアシスト .....      | 132 |
| フロアマット .....        | 216 |
| フロントシート             |     |
| 調整 .....            | 44  |
| フロント方向指示兼非常点滅灯      |     |
| W数 .....            | 311 |
| 電球の交換 .....         | 235 |
| レバー .....           | 111 |
| フロントフォグライト          |     |
| W数 .....            | 311 |
| スイッチ .....          | 125 |
| 電球の交換 .....         | 235 |
| フロントワイパーデアイサー ..... | 177 |
| 分割可倒シート .....       | 46  |

|                          |     |
|--------------------------|-----|
| <b>へ</b> ヘッドライト          |     |
| W数 .....                 | 311 |
| 手動光軸調整ダイヤル .....         | 123 |
| スイッチ .....               | 122 |
| ディスチャージヘッドライトに           |     |
| 関する警告 .....              | 245 |
| 電球の交換 .....              | 235 |
| ヘッドレスト                   |     |
| 調整 .....                 | 52  |
| <b>ほ</b> ホイール .....      | 228 |
| 方向指示灯                    |     |
| W数 .....                 | 311 |
| スイッチ .....               | 111 |
| 電球の交換 .....              | 235 |
| ボトルホルダー .....            | 207 |
| ポータブルオーディオ               |     |
| プレイヤー .....              | 198 |
| ホーン .....                | 113 |
| ボンネット .....              | 231 |
| <b>ま</b> マニュアルエアコン ..... | 170 |
| <b>み</b> ミラー             |     |
| インナーミラー .....            | 61  |
| ドアミラー .....              | 62  |
| パニティミラー .....            | 212 |
| <b>め</b> メーター            |     |
| メーター .....               | 114 |
| 照度調整ボタン .....            | 115 |
| 表示切り替えボタン .....          | 114 |
| メンテナンス                   |     |
| メンテナンスデータ .....          | 306 |

|          |                 |     |
|----------|-----------------|-----|
| <b>ゆ</b> | ユーザーカスタマイズ..... | 313 |
|          | 油脂類.....        | 306 |

|          |                      |     |
|----------|----------------------|-----|
| <b>よ</b> | 4WD オートモードスイッチ ..... | 131 |
|----------|----------------------|-----|

|          |              |     |
|----------|--------------|-----|
| <b>ら</b> | ライセンスプレートライト |     |
|          | W数.....      | 311 |
|          | スイッチ.....    | 122 |
|          | 電球の交換.....   | 235 |

## ライト

|  |                 |     |
|--|-----------------|-----|
|  | W数.....         | 311 |
|  | インテリアライト.....   | 202 |
|  | コンソール照明.....    | 200 |
|  | 電球の交換.....      | 235 |
|  | ハザードライト.....    | 263 |
|  | パーソナルライト.....   | 202 |
|  | 非常点滅灯.....      | 263 |
|  | フォグライト.....     | 125 |
|  | ヘッドライト.....     | 122 |
|  | 方向指示灯.....      | 111 |
|  | ラゲージルーム.....    | 217 |
|  | ラゲージルームライト..... | 40  |

|          |                     |     |
|----------|---------------------|-----|
| <b>り</b> | リヤウィンドウデフォグガー ..... | 176 |
|          | リヤシート               |     |

|  |          |        |
|--|----------|--------|
|  | 調整.....  | 45     |
|  | 前倒し..... | 47, 48 |

## リヤ方向指示兼非常点滅灯

|  |            |     |
|--|------------|-----|
|  | W数.....    | 311 |
|  | 電球の交換..... | 235 |
|  | レバー.....   | 111 |

## リヤフォグライト

|  |            |     |
|--|------------|-----|
|  | W数.....    | 311 |
|  | スイッチ.....  | 125 |
|  | 電球の交換..... | 235 |

|          |                |     |
|----------|----------------|-----|
| <b>れ</b> | 冷却水            |     |
|          | 冬の前の準備・点検..... | 157 |
|          | 容量.....        | 308 |

## 冷却装置

|  |                  |     |
|--|------------------|-----|
|  | エンジンオーバーヒート..... | 298 |
|--|------------------|-----|

|          |           |     |
|----------|-----------|-----|
| <b>わ</b> | ワイパー      |     |
|          | フロント..... | 127 |
|          | リヤ.....   | 129 |

## ワイヤレスドアロック

|  |           |     |
|--|-----------|-----|
|  | 電池交換..... | 253 |
|  | リモコン..... | 32  |

|                    |                         |                   |
|--------------------|-------------------------|-------------------|
| タイヤがパンクした          | P. 277                  | パンクしたときは          |
| エンジンがかからない         | P. 288                  | エンジンがかからないときは     |
|                    | P. 72                   | エンジンイモビライザーシステム   |
|                    | P. 294                  | バッテリーがあがったときは     |
| シフトレバーが動かない        | P. 290                  | シフトレバーがシフトできないときは |
| 高水温警告灯が点灯、点滅した     | P. 298                  | オーバーヒートしたときは      |
| エンジンルームから蒸気が立ちのぼった |                         |                   |
| キーを無くした            | P. 291                  | キーを無くしたときは        |
| バッテリーがあがった         | P. 294                  | バッテリーがあがったときは     |
| ドアが施錠できない          | P. 22<br>P. 32<br>P. 35 | ドア                |
| ぬかるみや砂地などで動けなくなった  | P. 300                  | スタックしたときは         |
| 警告灯が点灯・点滅した        | P. 272                  | 警告灯がついたときは        |

▶ メーター

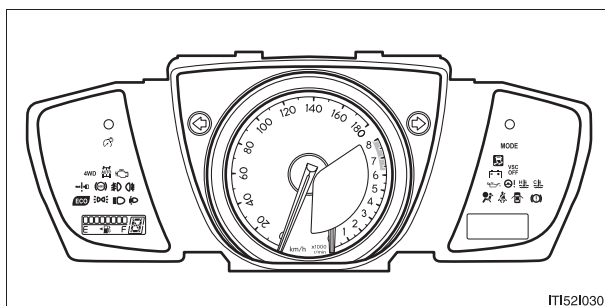

■ 警告灯一覧

|   |                                |   |                                    |
|---|--------------------------------|---|------------------------------------|
|    | ブレーキ警告灯<br>P. 272              |    | 4WD 警告灯<br>P. 273                  |
|    | 充電警告灯<br>P. 272                |    | ディスチャージヘッドライトオートレベリング警告灯<br>P. 273 |
|    | 油圧警告灯<br>P. 272                |    | 半ドア警告灯<br>P. 274                   |
|    | 高水温警告灯<br>P. 272               |    | 燃料残量警告灯<br>P. 274                  |
|  | エンジン警告灯<br>P. 273              |  | 運転席シートベルト非着用警告灯<br>P. 274          |
|  | SRSエアバッグ/プリテンショナー警告灯<br>P. 273 |  | 助手席シートベルト非着用警告灯<br>P. 274          |
|  | ABS& ブレーキアシスト警告灯<br>P. 273     |  | スマートエントリー&スタートシステム警告灯<br>P. 275    |
|  | パワーステアリング警告灯<br>P. 273         |   |                                    |



警告音が鳴った

■警告灯の点灯・点滅をご確認ください。(→P. 272)

■警告灯が点灯・点滅していないとき、または車外で警告音が鳴ったときは、以下のことをご確認ください。

| お車の状況  | 鳴ったときの状況                         | 参照ページ  |
|--------|----------------------------------|--------|
| 停車／駐車中 | ドアを開けたとき                         | P. 29  |
|        | 車外に出たとき                          |        |
|        | スマートエントリー&スタートシステムでロックスイッチを押したとき |        |
| 走行中    | シフトレバーをRにしたとき                    | P. 110 |
|        | ブレーキを踏んだとき                       | P. 100 |

## ガソリンスタンドでの情報

給油や交換などの際に必要になる項目をまとめてあります。

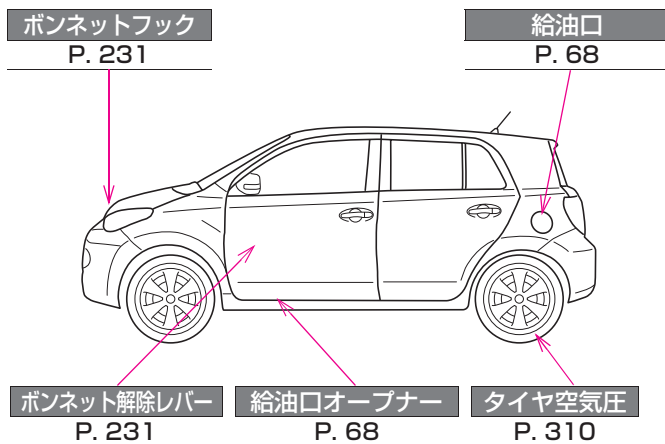

IT1521027

| 燃料の容量 (参考値)                                 | 42L  |   |    |    |    |      |                                  |  |       |                                  |  |
|---|--|---|----|----|----|------|----------------------------------|--|-------|----------------------------------|--|
| 燃料の種類                                       | 無鉛レギュラーガソリン  | P. 69, 306  |    |    |    |      |                                  |  |       |                                  |  |
| タイヤが冷えている<br>ときの空気圧                         | 標準タイヤ  |   |    |    |    |      |                                  |  |       |                                  |  |
|   |  | <table border="1"> <thead> <tr> <th></th> <th>前輪</th> <th>後輪</th> </tr> </thead> <tbody> <tr> <td>FF 車</td> <td colspan="2">250(2.5)kPa(kg/cm<sup>2</sup>)</td> </tr> <tr> <td>4WD 車</td> <td colspan="2">230(2.3)kPa(kg/cm<sup>2</sup>)</td> </tr> </tbody> </table> |    | 前輪 | 後輪 | FF 車 | 250(2.5)kPa(kg/cm <sup>2</sup> ) |  | 4WD 車 | 230(2.3)kPa(kg/cm <sup>2</sup> ) |  |
|   |  | 前輪  | 後輪 |    |    |      |                                  |  |       |                                  |  |
| FF 車  | 250(2.5)kPa(kg/cm <sup>2</sup> )   |   |    |    |    |      |                                  |  |       |                                  |  |
| 4WD 車                                       | 230(2.3)kPa(kg/cm <sup>2</sup> )   |   |    |    |    |      |                                  |  |       |                                  |  |
| 応急用タイヤ: 420 (4.2) kPa (kg/cm <sup>2</sup> ) |  |   |    |    |    |      |                                  |  |       |                                  |  |
| エンジンオイル容量<br>(参考値)                          | オイルのみ交換時<br>3.4 L<br>オイルとフィルター交換時<br>3.7 L   |   |    |    |    |      |                                  |  |       |                                  |  |
| エンジンオイルの<br>種類                              | トヨタ純正モーターオイル<br>・ SN 0W-20 (API SN, RC/ILSAC GF-5, SAE 0W-20)<br>・ SN 5W-20 (API SN, RC/ILSAC GF-5, SAE 5W-20)<br>・ SN 5W-30 (API SN, RC/ILSAC GF-5, SAE 5W-30)<br>・ SN10W-30(API SN, RC/ILSAC GF-5, SAE 10W-30)<br>・ SM 5W-30 (API SM, EC SAE 5W-30)<br>・ SM10W-30(API SM, EC SAE 10W-30) |   |    |    |    |      |                                  |  |       |                                  |  |

お問い合わせ、ご相談は  
下記へお願いいたします。

トヨタ自動車株式会社 お客様相談センター  
全国共通・フリーコール

 **0800-700-7700**

オープン時間 365日 9:00～18:00

所在地 〒450 - 0002 名古屋市中村区名駅四丁目10の27  
第二豊田ビル西館7階

「個人情報保護方針」については、  
<http://www.toyota.co.jp/>にて掲載しております。

**トヨタ自動車株式会社**  
<http://toyota.jp>



M 52C88  
01999-52C88  
NA1-2011年9月26日  
2011年10月3日 初版  
イスト